

**Téléphone DECT avec répondeur et
fonction main libre
DECT-telefoon met antwoordapparaat en
handsfree-functie
Teléfono DECT con contestador y función
manos libres**

**966756 TDR 1 NR FR /
966785 TDR 1 NR BS**

CONSIGNES D'UTILISATION02
GEBRUIKSAANWIJZINGEN46
INSTRUCCIONES DE USO90

edenwood

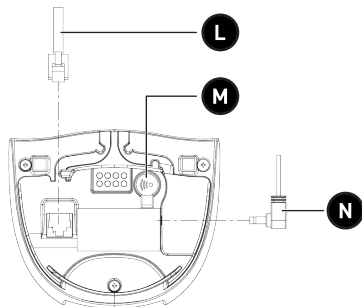
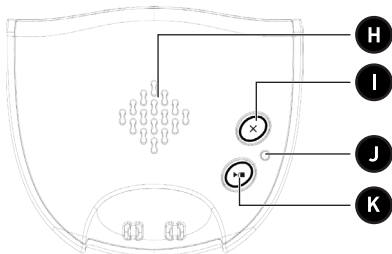
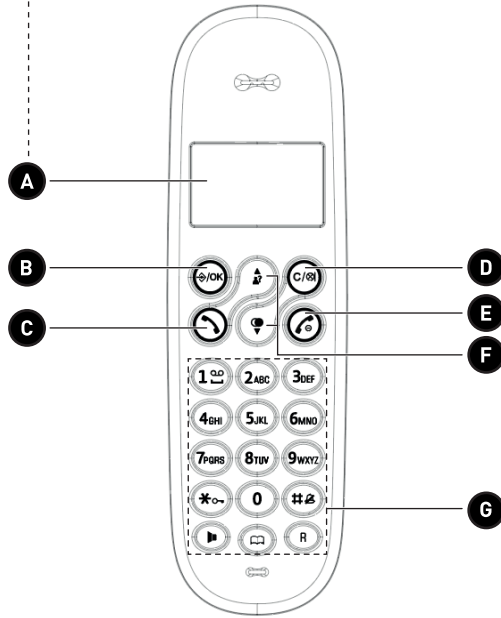
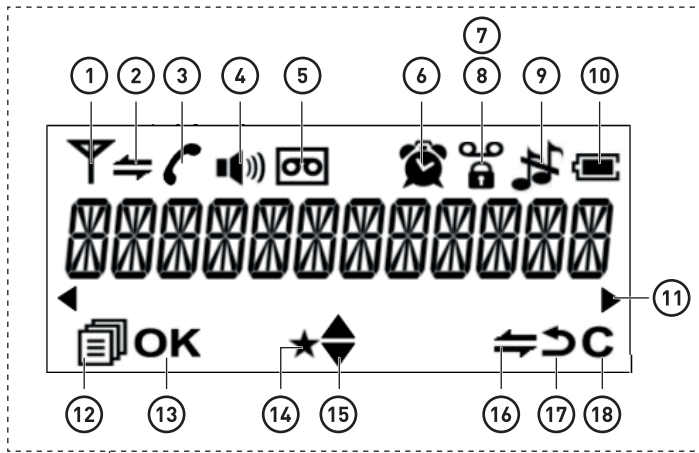

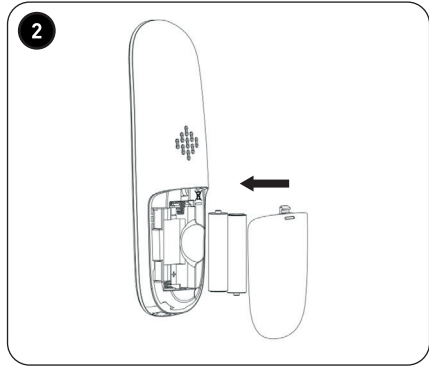
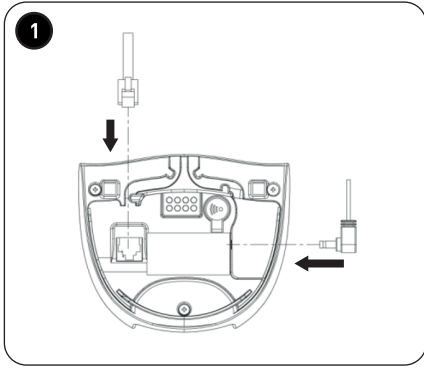

Merci !

Merci d'avoir choisi ce produit EDENWOOD.
Choisis, testés et recommandés par ELECTRO DEPOT,
les produits de la marque EDENWOOD vous assurent
une utilisation simple, une performance fiable et
une qualité irréprochable.
Grâce à cet appareil, vous savez que chaque utilisation
vous apportera satisfaction.

Bienvenue chez ELECTRO DEPOT.

Visitez notre site Internet : www.electrodepot.fr
www.electrodepot.be

VOTRE AVIS COMPTE !



**PARTAGEZ
VOTRE EXPERIENCE
SUR LES PRODUITS**

Parce que votre satisfaction est notre priorité, nous vous proposons
de donner votre avis sur ce produit. Il sera transmis et analysé par
nos équipes afin d'améliorer continuellement le produit.

Donnez votre avis sur <http://www.electrodepot.fr/avis-client>



ELECTRO DEPOT

2

FR

Table des matières

A

Aperçu de l'appareil

Composants
Clavier numérique
Tableau récapitulatif des menus
Aperçu de l'appareil
Utilisation prévue
Caractéristiques
Déclaration de conformité

B

Utilisation de l'appareil

Avant la première utilisation
Charge des batteries
Performances de la batterie
Utilisations spécifiques
Prise en main
Fonctionnement

C

Nettoyage et entretien

Nettoyage et entretien
Dépannage
Rangement

Les notices sont aussi disponibles sur le site
<http://www.electrodepot.fr/sav/notices/>
<http://www.electrodepot.be/fr/sav/notices>

Lisez attentivement ce mode d'emploi ainsi que le livret d'avertissements réglementaires avant d'utiliser cet appareil. Gardez ce mode d'emploi pour vous y reporter ultérieurement et transmettez-le aux nouveaux propriétaires potentiels de l'appareil.

Composants

- 1 combiné
- 1 base avec répondeur
- 2 batteries rechargeables Ni-MH 300 mAh
- 1 adaptateur secteur
- 1 câble téléphonique

Le combiné supplémentaire est accompagné des éléments suivants :

- 2 batteries rechargeables
- 1 support de charge avec adaptateur secteur















ATTENTION : Utiliser uniquement les adaptateurs secteur fournis avec votre téléphone.

Combiné du téléphone

A

Affichage LCD

	Icône	Fonction
①		Clignote quand le combiné est hors de portée ou non associé à la base.
②		Clignote à la réception d'un appel interne entrant, reste affiché pendant l'appel.
③		Indique qu'un appel interne est en cours.
④		Indique que la fonction main libre est activée.
⑤		Indique que vous avez des messages sur le répondeur.
⑥		S'affiche quand l'alarme est activée.
⑦		Indique la réception d'un nouveau message sur la messagerie vocale de votre opérateur.

- | | | |
|----------|--|---|
| 8 |  | Indique que le clavier est verrouillé. |
| 9 |  | Indique que la sonnerie est coupée. |
| 10 | 
 | Indique que les batteries sont chargées.
Indique que les batteries sont vides, les recharger impérativement. |
| 11 |  | Indique que des fonctions sont accessibles dans le menu. |
| 12 |  | Indique qu'il y a des fonctions accessibles par le menu. |
| 13 | OK | Permet de valider la fonction sélectionnée. |
| 14 | ★ | Indique un appel manqué (non répondu) non lu. |
| 15 |  | Indique qu'une fonction est accessible par les touches de navigation. |
| 16 | 
(INT) | Permet d'effectuer un appel interne. |
| 17 |  | Permet de revenir au menu précédent (appui court) ou au repos (appui long). |
| 18 | C | Permet d'effacer un caractère, d'arrêter l'alarme, de couper la sonnerie pendant un appel ou de revenir au menu précédent. |
| B | Touche Valider  /OK | <ul style="list-style-type: none"> - Permet l'accès à un sous menu - Permet de valider la modification d'une fonction |
| C | Touche Décrocher  | <ul style="list-style-type: none"> - Permet de prendre la ligne ou de répondre à un appel - Permet de revenir au menu précédent |
| D | Touche Retour C /  | <ul style="list-style-type: none"> - Permet d'effacer un chiffre ou un caractère - Permet de faire un appel interphone - Permet, en communication, d'activer (couper le micro) ou de désactiver la fonction secret |
| E | Touche Raccrocher  | <ul style="list-style-type: none"> - Permet de raccrocher - Permet par un appui long d'éteindre le combiné |

F Touches Haut et Bas

- Permet l'accès direct au journal des appels
- Permet d'augmenter le volume pendant une communication
- Permet de naviguer dans le menu



- Permet l'accès direct à la liste BIS
- Permet de diminuer le volume pendant une communication
- Permet de naviguer dans le menu

G Clavier

1-9 & 0

- Clavier alphanumérique, permet de composer un numéro et d'entrer un nom dans le répertoire (→ la section « **Clavier numérique** » pour en savoir plus)



- Permet par un appui long le verrouillage et le déverrouillage du clavier



- Permet par un appui long de couper la sonnerie



- Permet d'activer ou de désactiver la fonction main libre



- Permet d'accéder au répertoire



- Permet d'accéder à certains services de votre opérateur

Base répondeur (vue avant et vue arrière)**H** Haut-parleur**I** Touche Suppression

- **Un appui court** : Supprime le message en cour de lecture
- **Un appui long** : Supprime tous les messages

J Voyant lumineux

- Clignote lorsqu'il y a des messages non lus sur le répondeur

K Touche Play/Pause

- Permet de démarrer ou d'arrêter la lecture des messages

L Le cordon téléphonique à la prise modulaire

M Touche d'association ●)))

La touche d'association se trouve au dos de la base de votre téléphone.

- Permet par **un appui court** d'appeler tous les combinés enregistrés sur la base.
- Permet par **un appui long** (10 s) de mettre la base en mode association de combiné.

N La fiche de l'adaptateur secteur

Clavier numérique

Certaines fonctions telles que le répertoire nécessitent l'utilisation du clavier alphanumérique. Le clavier passe automatiquement en mode alphanumérique lorsque vous entrez dans une de ces fonctions.

Pour saisir une lettre, appuyez sur la touche correspondante du clavier autant de fois que nécessaire.

Exemples :

- Pour saisir un « **A** », appuyez une fois sur la touche **2**.
- Pour saisir un « **B** », appuyez deux fois sur la touche **2**.
- Pour saisir un « **A** » puis un « **B** » à la suite, saisissez « **A** », attendez que le curseur soit passé au caractère suivant, puis saisissez « **B** ».
- Pour saisir un espace, appuyez une fois sur la touche **1**.







Touches	1 ^{er} appui	2 ^e appui	3 ^e appui	4 ^e appui	5 ^e appui
1	SPACE	-	1		
2	A	B	C	2	
3	D	E	F	3	
4	G	H	I	4	
5	J	K	L	5	
6	M	N	O	6	
7	P	Q	R	S	7
8	T	U	V	8	
9	W	X	Y	Z	9
0	0				



Remarque : Des caractères spéciaux sont disponibles avec les touches * et #.

Tableau récapitulatif des menus

Voici le récapitulatif des menus du téléphone accessibles par la touche /OK du combiné.

 /OK	JOURNAL	Afficher le dernier appel entrant/sortant	
▼x1	REPERTOIRE	 /OK	AJOUTER Ajouter un contact au répertoire
	▼x1	VOIR	Afficher les contacts enregistrés dans le répertoire
	▼x2	MODIFIER	Modifier le nom et le numéro de téléphone d'un contact enregistré
	▼x3	SUPPRIMER	Supprimer un contact du répertoire
	▼x4	SUPPRIM TOUT	Supprimer tous les contacts du répertoire
	▼x5	ETAT REPERT	Afficher le nombre d'entrées encore disponibles dans le répertoire
▼x2	REGL BASE	 /OK	SONN BASE Modifier la sonnerie de la base
	▼x1	VOL SONNERIE	Modifier le volume de la sonnerie de la base
	▼x2	ANNULER COMB	Dissocier un combiné de la base
	▼x3	NUMEROTATION	Modifier le mode de numérotation
	▼x4	DELAI R	Modifier la durée du signal de Rappel (R)
	▼x5	MODIFIER PIN	Modifier le code PIN de votre téléphone
▼x3	REGL COMB	 /OK	ALARME Activer/Désactiver l'alarme
	▼x1	SONNERIE	 /OK SONNERIE INT Modifier la sonnerie des appels entre combinés
		▼x1	SONNERIE EXT Modifier la sonnerie des appels externes entrants
		▼x2	VOL SONNERIE Modifier le volume des sonneries
	▼x2	ALERTES SON	 /OK BIPS TOUCHES Activer/Désactiver la tonalité des touches
		▼x1	BATT FAIBLE Activer/Désactiver l'alerte sonore de batterie faible
		▼x2	HORS PORTEE Activer/Désactiver le son lorsque le combiné est trop éloigné de la base
	▼x3	LANGUE	Modifier la langue du téléphone
	▼x4	RENOMMER CB	Modifier le nom du combiné à afficher lors d'un appel interne

▼x5	AFFICHAGE	Sélectionner les informations à afficher en mode veille (heure ou nom du combiné)	
▼x6	REPONSE AUTO	Activer/Désactiver la réponse automatique lors d'un appel entrant	
▼x7	DATE & HEURE	Régler l'heure et la date	
▼x8	MSGRIE VOCAL	Modifier le numéro de téléphone de la messagerie vocale de votre opérateur	
▼x4	ASSOCIATION	Connecter un nouveau combiné à la base	
▼x5	DEFAUT	Restaurer les paramètres par défaut	
▼x6	REPONDEUR	⇌/OK LIRE MSG	Lire les messages enregistrés
▼x1	SUPPRIM TOUT	Supprimer tous les messages	
▼x2	MEMO	Enregistrer un mémo	
▼x3	REP ON/OFF	Activer/Désactiver le répondeur	
▼x4	REGLAGE REP	⇌/OK MODE REP	Modifier le mode de fonctionnement du répondeur
▼x1	LANGUE REP	Modifier la langue du répondeur	
▼x2	ANNONCES	Enregistrer ou lire une annonce	
▼x3	NB SONNERIES	Modifier le délai de réponse du répondeur	
▼x4	TMPS ENREG	Modifier la durée maximale des messages	
▼x5	CODE INTERRO	Activer/Désactiver l'interrogation à distance	
▼x6	COMPRESSION	Modifier la qualité d'enregistrement des messages	
▼x7	FILTRAGE	Activer/Désactiver le filtrage	
▼x8	MODIFIER PIN	Modifier le code d'interrogation à distance	

Aperçu de l'appareil

- Déballez l'appareil. Retirez toutes les étiquettes du produit. Veuillez vérifier son exhaustivité et s'il est en bon état. Si l'appareil est endommagé ou présente un dysfonctionnement, ne l'utilisez pas et rapportez-le à votre revendeur ou service après-vente.
- Conservez tous les emballages hors de portée des enfants. Il existe un risque d'accident si les enfants jouent avec les matériaux d'emballage.

Utilisation prévue

- Ce produit est destiné à une utilisation domestique ou commerciale en intérieur.
- Toute autre utilisation est susceptible d'endommager le produit ou de provoquer des blessures.

Caractéristiques

Fonctionnalités du combiné

- Écran LCD 3 lignes (1 ligne alphanumérique + 2 lignes d'icônes)
- Compatible GAP
- Possibilité d'associer jusqu'à 5 combinés à la même base
- Association automatique avec les combinés Edenwood supplémentaires
- Portée : 50 mètres en intérieur et 300 mètres en champ libre
- Autonomie : 100 heures en veille, 7 heures en communication
- Fonction main libre
- Répertoire alphanumérique de 50 contacts (noms et numéros)
- Réglage de la date et l'heure
- Appel interphone entre 2 combinés
- Conférence à 3 (2 internes + 1 externe)
- Transfert d'un appel vers un autre combiné
- Recomposition de l'un des 5 derniers numéros composés
- Choix de 10 sonneries sur le combiné (5 classiques et 5 polyphoniques)
- Volume de la sonnerie réglable sur le combiné (5 niveaux)
- Volume d'écoute réglable sur le combiné (5 niveaux)
- Alertes sonores (bips touches, batteries faibles, hors de portée)
- Verrouillage du clavier
- Compteur de durée de conversation
- Appel combiné
- Fonction secret
- Fonction horloge ou affichage du nom du combiné au repos
- Personnalisation du nom d'un combiné
- Fonction Alarme

- Numérotation en fréquence vocale (par défaut) ou en décimale
- Personnalisation du code PIN à 4 chiffres permettant de protéger l'accès à certaines fonctions
- Fonctions de présentation du nom et du numéro
 - Présentation du nom et du numéro (alternativement)
 - Horodatage des appels
 - Journal des appels de 10 noms et numéros
 - Composition d'un numéro à partir du journal
 - Effacement sélectif et total des appels

Fonctionnalités de la base répondeur

- Capacité d'enregistrement des messages jusqu'à 15 minutes
- Date et heure de réception d'un message
- Mode répondeur enregistreur/seul
- 2 annonces par défaut, une pour le mode répondeur enregistreur et l'autre pour le mode répondeur seul
- Réglage du déclenchement du répondeur (2, 4, 6, 8 sonneries ou économiseur d'appel)
- Réglage de la durée d'un message (60 s, 120 s, 180 s ou illimitée)
- Interrogeable à distance (activable ou désactivable)
- Code d'interrogation à distance personnalisable
- Enregistrement d'un message personnel (mémo)
- Lecture des messages et des mémos à partir de la base ou d'un combiné
- Mise en/hors service à distance
- Indicateur de mémoire pleine
- Sauvegarde de la mémoire en cas de coupure de courant secteur

Caractéristiques techniques de l'adaptateur secteur

Référence du modèle	VT05EEU06045
Tension d'entrée	100-240 V ~
Fréquence du courant alternatif (CA) d'entrée	50-60 Hz
Tension de sortie	6,0 V
Courant de sortie	0,5 A
Puissance de sortie	2,7 W
Rendement moyen en mode actif	74,2 %
Consommation électrique hors charge	0,07 W

Informations techniques

Technologies	Bandes de fréquences	Puissance max d'émission
DECT (base)	1882-1897 MHz	144.54 mW PIRE (e.i.r.p)
DECT (combiné)	1882-1897 MHz	4.57 mW PIRE (e.i.r.p)

Le Débit d'Absorption Spécifique (DAS) local quantifie l'exposition de l'utilisateur aux ondes électromagnétiques de l'équipement concerné. Le DAS maximal autorisé est de 2 W/kg pour la tête et le tronc et de 4 W/kg pour les membres. L'utilisation raisonnable de la partie «base» de cet équipement radioélectrique se faisant à plus de 20 cm de distance de l'utilisateur, cette base n'est donc pas soumise à une mesure de valeur DAS. Puisque la puissance d'émission du combiné de votre produit est inférieure à 20 mW (E.I.R.P.), celui-ci n'est donc pas soumis à l'obligation de mesure du DAS.

Déclaration de conformité

Par la présente, ELECTRO DEPOT déclare que cet appareil est conforme aux exigences essentielles et aux autres dispositions pertinentes de la directive 2014/53/UE. La déclaration de conformité peut être consultée sur le site <http://www.electrodepot.fr/sav/notices/>.

Avant la première utilisation

Avant toute utilisation, choisissez un emplacement approprié pour la base de votre téléphone. Assurez-vous que celui-ci n'est pas à proximité d'un autre téléphone, ni d'un appareil électrique (ordinateur, télévision, etc.) pour éviter les interférences.

1 Installation du téléphone

1. Connectez la fiche de l'adaptateur secteur à la prise modulaire située derrière la base.
2. Connectez l'adaptateur secteur à une prise de courant (100-240 V ~, 50-60 Hz).
3. Branchez l'adaptateur secteur des supports de charge (si pack) à la prise de courant.
4. Connectez le cordon téléphonique à la prise modulaire située derrière la base et l'autre extrémité à votre prise téléphonique murale.

2 Installation/Remplacement des batteries

1. Insérez les deux (nouvelles) batteries fournies (type AAA Ni-MH/300 mAh) dans le compartiment en respectant les polarités.
2. Fermez le compartiment des batteries à l'aide du capot fourni jusqu'au clic.



REMARQUE : Après un certain temps, il se peut que les batteries du combiné se déchargent plus rapidement. Il s'agit d'une usure normale. Les batteries doivent être remplacées.

Charge des batteries

Avant toute utilisation, vous devez impérativement charger les batteries (pour la première fois) durant **un minimum de 24 heures** :

1. Posez le combiné sur le support de charge : un signal de confirmation est émis.
2. Laissez les batteries se charger sans interruption pendant au moins 24 heures.



REMARQUE :

- Lorsque le combiné est en charge, l'icône  clignote en permanence. Lorsque l'icône reste fixe, les batteries sont complètement chargées.
- Après avoir chargé le combiné une première fois, les recharges suivantes durent environ six à huit heures par jour. La batterie et le combiné peuvent devenir chauds lors du chargement : c'est tout à fait normal.



ATTENTION : Si vous ne laissez pas votre combiné se charger durant 24 heures pour la première fois, il ne fonctionnera pas au maximum de ses capacités. La garantie ne prendra pas effet pour les problèmes de dysfonctionnement dus à une charge incomplète lors de la première utilisation.



IMPORTANT : Lorsque les batteries sont faibles, des variations de volume peuvent se faire ressentir, pensez à recharger les batteries pour un meilleur confort d'écoute.

Performances de la batterie

- Dans des conditions idéales, une batterie totalement chargée permet une autonomie de sept heures de communication ou 100 heures de veille.
- Des batteries neuves ne sont réellement performantes qu'après une utilisation de plusieurs jours.
- Afin d'optimiser les performances de la batterie, tenez le combiné éloigné de la base durant quelques heures chaque jour. Un déchargement total de la batterie au moins une fois par semaine prolongera sa durée de vie.
- La capacité de charge des batteries rechargeables réduit avec le temps en raison de leur usure, diminuant ainsi le temps d'autonomie de communication et de veille du combiné. Vous devrez procéder à leur remplacement.

Utilisations spécifiques

Utilisation avec une ligne ADSL

Si votre téléphone doit fonctionner avec une ligne ADSL, vous devez vous assurer qu'il est connecté via un filtre ADSL (non fourni). Utiliser ce produit avec une ligne ADSL sans filtre peut engendrer des problèmes sur votre téléphone et sur votre ligne ADSL.

Insertion d'une pause

Avec certains standards, après avoir composé le préfixe, il se peut que vous deviez attendre que le standard prenne en charge une ligne externe. Vous devez alors insérer une pause lors de la composition du numéro.

Appuyez sur la touche **0** et maintenez-la enfoncée pour insérer une pause (P) avant de saisir le numéro de téléphone.





De plus, vous devez parfois insérer une pause lors de l'enregistrement de numéros internationaux.

Rappel

Vous pouvez avoir besoin d'utiliser la fonction rappel si vous êtes connecté à un standard ou un PABX. Pour de plus amples informations, veuillez contacter votre fournisseur PABX.











Prise en main

1. Naviguer dans la liste des menus

- | | | |
|---|---|---|
| 1 |  | Pour régler et personnaliser le téléphone, affichez le menu en appuyant sur la touche de fonction OK. |
| 2 |  | Pour naviguer dans la liste, appuyez sur les touches HAUT et BAS. |
| 3 |  | Confirmez un choix ou affichez un sous-menu. |
| 4 |  | Retournez au menu précédent. |
| 5 |  | Quittez la liste et retournez à l'écran d'accueil. |

2. Modifier la sonnerie et son volume



Vous pouvez sélectionner une sonnerie parmi les 10 sonneries différentes disponibles pour les appels externes et une sonnerie pour les appels internes. Cinq sonneries classiques et cinq sonneries polyphoniques sont disponibles.



- | | | |
|---|---|---|
| 1 |    | Entrez dans le menu et sélectionnez le menu « REGL. COMB » à l'aide de la touche BAS. |
| 2 |   | Sélectionnez « SONNERIES » à l'aide de la touche BAS. |
| 3 |   | Sélectionnez « SONNERIE EXT » pour choisir la sonnerie externe ou « SONNERIE INT » pour choisir la sonnerie interne.
OU
Sélectionnez « VOL SONNERIE » pour modifier le volume de la sonnerie. |
| 4 |   | Sélectionnez une nouvelle mélodie à l'aide de la touche BAS.
OU
Réglez le volume de la sonnerie (de 1 à 4) ou sélectionnez « DEACTIVE » pour couper la sonnerie. |
| 5 |  | Retournez à l'écran d'accueil. |





Remarque : Durant la réception d'un appel, utilisez les touches  pour augmenter ou diminuer le volume de la sonnerie.

3. Changer la langue

- 1 /OK  /OK Entrez dans le menu et sélectionnez le menu « **REGL. COMB** » à l'aide de la touche BAS.



- 2  /OK Sélectionnez « **LANGUE** ».

- 3  /OK Choisissez une langue.

- 4  Retournez à l'écran d'accueil.

4. Ajouter un contact au répertoire

- 1  Entrez dans le répertoire.







- 2 /OK  /OK Sélectionnez « **AJOUTER** ».

- 3 **ABC** /OK Le message « **NOM** » s'affiche à l'écran. À l'aide du clavier alphanumérique, saisissez le nom du nouveau contact et appuyez sur **OK** pour confirmer.

- 4 **123** /OK Le message « **ENTRER NUM** » s'affiche à l'écran. À l'aide du clavier alphanumérique, saisissez le numéro du nouveau contact et appuyez sur **OK** pour confirmer.

- 5  Retournez à l'écran d'accueil.

5. Passer un appel

- | | |
|---|---|
|  123 | Numérotation normale :
Décrochez le combiné, puis composez le numéro du correspondant. |
| 123  | Pré-numérotation :
Composez le numéro du correspondant, puis décrochez le combiné. |
|     | Appeler un contact du répertoire :
Entrez dans le répertoire, puis sélectionnez un contact dans la liste du répertoire.
Décrochez le combiné.
Quand l'appel est terminé, raccrochez le combiné. |

6. Répondre à un appel



Lorsque le téléphone sonne, saisissez et décrochez le combiné.



Quand l'appel est terminé, raccrochez le combiné.

Vous pouvez aussi raccrocher le combiné en le posant simplement sur la base (→ la section « **Réponse automatique** » pour en savoir plus).

Fonctionnement

1. Appels

1.1 Main libre et volume d'écoute du combiné

Lors d'une conversation téléphonique, cette fonction vous permet d'activer le haut-parleur du combiné et de pouvoir discuter avec votre correspondant sans avoir à tenir le combiné en main.



ATTENTION : L'usage prolongé de la fonction main libre pendant une conversation entraîne une consommation importante des batteries, réduisant ainsi considérablement l'autonomie de l'appareil.





Ajustez le volume d'écoute du combiné ou de la fonction main libre.

Le volume peut être réglé sur cinq niveaux différents (de 1 à 5) :

- Niveau 5 : Le plus fort
- Niveau 1 : Le plus faible



- Lors d'une conversation téléphonique, appuyez sur cette touche pour activer le mode main libre : l'icône  s'affiche à l'écran.
- Appuyez une deuxième fois pour désactiver le mode main libre, l'icône  disparaît de l'écran.



Remarque : Le niveau du volume réglé est conservé entre chaque appel.

Le réglage du volume d'écoute dans le combiné n'est pas commun à celui du volume de la fonction main libre. Chaque réglage est mémorisé indépendamment. Vous pouvez par exemple conserver en permanence un niveau 2 pour le volume d'écoute et un niveau 5 pour le volume du main libre.



1.2 Verrouillage du clavier

Le verrouillage du clavier permet d'empêcher la composition d'un numéro par mégarde. Lorsque le clavier est verrouillé, l'icône  s'affiche à l'écran.



Remarque : Lorsque le clavier est verrouillé, il est tout de même possible de répondre à un appel.



- Maintenez la touche enfoncée jusqu'à ce que l'icône  s'affiche sur l'écran pour verrouiller votre clavier.
- Lorsque le clavier est verrouillé, maintenez la touche enfoncée jusqu'à ce que l'icône  disparaisse de l'écran.

1.3 Fonction secret

Lors d'une communication, cette fonction vous permet de parler avec une tierce personne sans être entendu par votre correspondant.





- Si vous appuyez sur cette touche pendant un appel, le message « **MUET** » apparaît à l'écran et vous indique que vous êtes en mode secret.
- Lorsque la fonction secret est activée, appuyez sur cette touche pour la désactiver : le message « **MUET** » disparaît alors de l'écran.

1.4 Désactiver/Réactiver la sonnerie d'un combiné

Vous pouvez, si vous le souhaitez, désactiver (couper) temporairement la sonnerie d'un combiné. Lorsque vous recevrez un appel, le combiné ne sonnera pas, mais la réception de celui-ci sera indiquée sur l'écran.

Vous pourrez alors réactiver la sonnerie et récupérer automatiquement le niveau du volume de la sonnerie déjà réglé.





- Maintenez la touche enfoncée jusqu'à ce que l'icône  s'affiche en haut de l'écran et indique que la sonnerie de votre téléphone est désactivée.
- Lorsque la sonnerie est désactivée, maintenez la touche enfoncée jusqu'à ce que l'icône  disparaisse de l'écran. La sonnerie de votre téléphone est alors réactivée.

1.5 Volume de la sonnerie sur un combiné

Vous pouvez régler le volume de la sonnerie pour un appel externe ou interne sur cinq niveaux (1 à 5) ou sur arrêt (OFF). Le réglage du niveau de volume est commun aux appels externes et internes.

Pour modifier le réglage du volume de la sonnerie à partir du menu reportez-vous à la section « **Modifier la sonnerie et son volume** » dans « **Prise en main** ».

Vous pouvez aussi régler le volume de la sonnerie pendant la réception d'un appel.

Lorsque le combiné sonne, appuyez sur la touche  pour couper la sonnerie (le message « **VOLUME OFF** » s'affiche alors à l'écran) ou utilisez les touches  pour sélectionner le volume de la sonnerie.

Le dernier réglage sélectionné est mémorisé.

1.6 Appel combiné

Cette fonction permet d'appeler tous les combinés enregistrés sur une même base. Elle est surtout utile lorsque vous ne savez pas où se trouve un combiné.

- Tous les combinés doivent être en position de repos (pas de tonalité).
- Appuyez brièvement sur la touche d'association  située sur votre base (voir l'illustration « **Base répondeur (vue arrière - M)** »).

- Tous les combinés enregistrés sur la base émettent alors un signal sonore et le message « **RECH. BASE** » s'affiche sur les écrans des combinés.
- Pour arrêter ce signal sonore, appuyez sur n'importe quelle touche d'un combiné ou appuyez une nouvelle fois sur la touche d'association  située à l'arrière de la base.

1.7 Compteur de conversation

Le compteur de conversation s'active automatiquement à la prise de ligne ou après 15 secondes de conversation à la réception d'un appel, en heures : minutes : secondes (ex : 01:34:45 pour 1 heure 34 minutes et 45 secondes).

À la fin de la communication, le temps de conversation reste affiché à l'écran pendant cinq secondes.

2. Répertoire

Pour configurer ou manipuler le répertoire, le combiné doit être au repos (aucune tonalité).

2.1 Ajouter un contact

Vous pouvez enregistrer jusqu'à 50 contacts dans le répertoire alphanumérique. Chaque contact peut comporter un nom de 12 caractères et un numéro de 20 chiffres.







Remarque :











- La saisie d'un nom est obligatoire.
- Si vous tentez d'enregistrer un contact avec un nom déjà existant, le message « **DOUBLON** » s'affiche pour vous indiquer de changer de nom.

Pour enregistrer un nouveau contact (numéro et nom) dans le répertoire, suivez les instructions décrites dans la section « **Ajouter un contact au répertoire** » dans « **Prise en main** ».









2.2 Effectuer une recherche dans le répertoire

1	  	Accès direct : Entrez dans le répertoire. Le premier contact s'affiche à l'écran. OU Accès par le menu : Entrez dans le menu « REPertoire », puis sélectionnez « Liste ».
2		Naviguez dans les contacts.
3	ABC	Vous pouvez saisir la première lettre du nom recherché. Le téléphone vous emmène directement au premier nom de la liste commençant par cette lettre.
4		Affichez le numéro de téléphone enregistré sur le contact.
5		Appelez le contact sélectionné si vous le souhaitez.

2.3 Modifier un contact dans le répertoire

- | | | |
|---|---|--|
| 1 |  /OK   /OK | Entrez dans le menu « REPertoire ». |
| 2 |   /OK | Sélectionnez « MODIFIER ». |
| 3 |   /OK | Sélectionnez le contact dont vous souhaitez modifier les informations. |
| 4 | C/⊗ | Le nom du contact s'affiche à gauche de l'écran.
Effacez l'ancien nom du contact. |
| 5 | ABC  /OK | Entrez le nouveau nom du contact à l'aide du clavier alphanumérique. |
| 6 | C/⊗ | Le numéro du contact s'affiche à gauche de l'écran.
Effacez l'ancien numéro du contact. |
| 7 | 123  /OK | Entrez le nouveau numéro du contact à l'aide du clavier alphanumérique.
Le message « MELODIE X » s'affiche sur l'écran. |
| 8 |   /OK | Sélectionnez la sonnerie à associer au contact, puis validez : un bip sonore vous informe que les modifications que vous avez effectuées sont bien enregistrées. |

2.4 Supprimer un contact ou tous les contacts

- | | | |
|---|---|--|
| 1 |  /OK   /OK | Entrez dans le menu « REPertoire ». |
| 2 |   /OK | Sélectionnez « SUPPRIMER » ou « SUPPRIM TOUT ». |
| |   /OK | Supprimer un contact :
Sélectionnez le contact que vous souhaitez supprimer, puis validez la suppression du contact : un bip sonore confirme la suppression du contact. |
| 3 |  /OK | Supprimer tous les contacts :
– Si aucun numéro n'est enregistré dans le répertoire, le message « AUCUN NUMERO » s'affiche à l'écran.
– Si des numéros sont présents, le message « CONFIRM ? » s'affiche à l'écran pour confirmer la suppression de tous les contacts. Validez la suppression de tous les contacts : un bip sonore confirme la suppression. |

3. Réglage du combiné

Pour régler le combiné, celui-ci doit être en mode repos (aucune tonalité).



Pour les sections suivantes (3.1 - 3.7), entrez dans le menu et sélectionnez « **REGL COMB** » à l'aide de la touche BAS, puis suivez les étapes ci-dessous.

3.1 Renommer un combiné

Cette fonction vous permet de donner un nom à votre combiné. Ce nom est affiché sur l'écran du combiné lorsque celui-ci est au repos par défaut le nom affiché est « **COMBINE** ». Le nom du combiné ne doit pas dépasser 10 caractères.

- | | | |
|---|--|---|
| 1 | | Sélectionnez « RENOMMER ». Le message « COMBINE » s'affiche à l'écran. |
| 2 | | Effacez lettre par lettre l'ancien nom du combiné. |
| 3 | | Entrez le nouveau nom du combiné à l'aide du clavier alphanumérique : un bip sonore vous confirme que le changement de nom a bien été validé. |

3.2 Sélectionner l'affichage de l'écran

Vous pouvez choisir l'information affichée à l'écran lorsque votre combiné est en mode repos. Vous avez deux possibilités : le nom du combiné ou l'heure.

- | | | |
|---|--|---|
| 1 | | Sélectionnez « AFFICHAGE ». |
| 2 | | Sélectionnez « HEURE » ou « NOM COMBINE » pour choisir quel affichage vous souhaitez avoir en mode repos. |

3.3 Réglage du décrochage/raccrochage automatique

Lorsque cette fonction est activée, vous pouvez prendre un appel en retirant simplement le combiné de la base ou du chargeur et terminer un appel en reposant simplement le combiné sur la base ou le chargeur, sans appuyer sur les touches et .

- | | | |
|---|--|--|
| 1 | | Sélectionnez « REPONSE AUTO ». |
| 2 | | Activez ou désactivez le décrochage/raccrochage automatique. |

3.4 Le menu « ALERTES SON »

Dans ce menu, vous pouvez activer ou désactiver la tonalité des touches du combiné, l'alerte Batterie faible et l'alerte Hors de portée.

- 1  /OK Sélectionnez « **BIPS TOUCHES** », « **BATT FAIBLE** » ou « **HORS PORTEE** ».

- 2  /OK Activez ou désactivez le réglage correspondant.



Remarque : Quand l'alerte « **BATT FAIBLE** » ou « **HORS PORTEE** » est activée, un bip sonore vous informe respectivement que la batterie du combiné est faible ou le combiné est hors de portée.

3.5 Langue du combiné

Quatre langues sont disponibles : le français (par défaut), l'anglais (English), le Néerlandais (Nederland) et l'espagnol (Español).

Pour choisir une langue sur le combiné, suivez les instructions décrites dans la section « **Changer la langue** » dans « **Prise en main** ».

3.6 Régler la date et l'heure





Remarque : Si vous êtes abonnés à la présentation du nom et du numéro auprès de votre opérateur, la date et l'heure de votre téléphone seront automatiquement mises à jour par le réseau à chaque appel reçu. Dans le cas contraire vous devez régler la date et l'heure de votre téléphone manuellement.

3.6.1 Sélectionner le format

Sélectionnez le format d'affichage de la date

Vous pouvez choisir d'afficher la date au format « **MOIS/JOUR** » ou « **JOUR/MOIS** ».

- 1  /OK Sélectionnez « **DATE & HEURE** ».

- 2  /OK Sélectionnez « **FORMAT DATE** ».

- 3  /OK Sélectionnez un format : un bip sonore confirme la validation du format.

Sélectionnez le format d'affichage de l'heure

Vous pouvez choisir d'afficher l'heure dans l'un des deux formats suivants :

- 24 heures, par exemple : « 23h14 »
 - 12 heures, par exemple : « 11H14 P » pour « 23H14 » et « 11H14 A » pour « 11H14 »
- Procédez comme ci-dessus en sélectionnant « **FORMAT HEURE** » au lieu de « **FORMAT DATE** ».

3.6.2 Régler la date et l'heure



- 1  Sélectionnez « **DATE & HEURE** ».



- 2  Sélectionnez « **REGLER DATE** » ou « **REGLER HEURE** » pour régler respectivement la date ou l'heure.

Réglage de la date :
La date enregistrée sur le combiné s'affiche à l'écran. Si elle est correcte, appuyez sur la touche OK. Sinon, vous pouvez la modifier dans l'ordre jour/mois/année à l'aide du clavier alphanumérique.

- 3 **123**  **Réglage de l'heure :**
L'heure enregistrée sur le combiné s'affiche à l'écran. Si elle est correcte, appuyez sur la touche OK. Sinon, vous pouvez la modifier dans l'ordre heures/minutes à l'aide du clavier alphanumérique.
Un bip sonore confirme la validation du changement de la date et de l'heure.

**ATTENTION :**





- Le réglage manuel de l'heure se fait dans l'ordre suivant : heures puis minutes. Vous pouvez passer d'un chiffre à un autre à l'aide des touches  et .
- Lors du réglage des heures, le téléphone n'accepte pas de nombres supérieurs à 23. C'est pourquoi, lorsque vous souhaitez définir une heure comprise entre 20h et 23h alors que le téléphone affiche une heure comprise entre 14h et 19h, vous devez d'abord changer le chiffre des unités, puis celui des dizaines, en suivant les instructions suivantes :

- 1  Une heure entre 14h et 19h s'affiche à l'écran. Sélectionnez le deuxième chiffre des heures.
- 2 **123** À l'aide du clavier alphanumérique, remplacez-le par le chiffre souhaité.
- 3  x2 Sélectionnez le premier chiffre des heures.
- 4 **123** À l'aide du clavier alphanumérique, remplacez « 1 » par « 2 ».
L'heure souhaitée s'affiche à l'écran.
- 5  Validez la modification.

3.7 Régler l'alarme

Si l'alarme est activée, elle se déclenche quotidiennement à l'heure définie.

Si la fonction **Snooze** est activée, l'alarme se déclenche à nouveau toutes les sept minutes, même si vous la coupez sur le moment.

- | | | |
|---|--|--|
| 1 |  ↵/OK | Sélectionnez « ALARME ». |
| 2 |  ↵/OK | Activez ou désactivez la fonction Alarme. |
| 3 | 123 ↵/OK | Saisissez l'heure du déclenchement de l'alarme : un bip sonore confirme que l'alarme est bien activée. |
| 4 | ↵/OK | Le message « SNOOZE » s'affiche à l'écran. |
| 5 |  ↵/OK | Activez ou désactivez la fonction Snooze : un bip sonore vous informe que l'heure du réveil a été enregistrée. L'icône  s'affiche sur l'écran de repos indiquant que l'alarme est activée. |

4. Réglages avancés du téléphone

Pour effectuer tous les réglages avancés du combiné, celui-ci doit être en mode repos (aucune tonalité).

4.1 Régler le code PIN

Il est nécessaire de saisir le code PIN pour accéder à certaines fonctions.

Le code PIN par défaut est : **0000**.



ATTENTION : Si vous souhaitez modifier le code PIN par défaut, notez précieusement le nouveau code PIN. En cas d'oubli, la garantie constructeur ne prendra pas effet pour une telle négligence.

- | | | |
|---|---|--|
| 1 | ↵/OK  ↵/OK | Entrez dans le menu et sélectionnez le menu « REGL BASE » à l'aide de la touche BAS. |
| 2 |  ↵/OK | Sélectionnez « MODIFIER PIN ». |
| 3 | 123 ↵/OK | Le message « PIN ? ----- » s'affiche à l'écran. Saisissez le code PIN avec les touches alphanumériques. (Le code PIN par défaut est 0000 .) |
| 4 | 123 ↵/OK | Le message « NV PIN ? ----- » s'affiche à l'écran. Saisissez le nouveau code PIN. |
| 5 | 123 ↵/OK | Le message « CONFIRM ? ----- » s'affiche à l'écran. Saisissez une deuxième fois le nouveau code PIN : un bip sonore confirme le changement du code PIN. |



Remarque : Lors de la réinitialisation des réglages par défaut, le code PIN par défaut (**0000**) est automatiquement réactivé.

4.2 Associer automatiquement/manuellement un combiné de la gamme Edenwood à la base

Votre téléphone Edenwood vous permet d'associer automatiquement à votre base un autre combiné de la gamme Edenwood. Vous pouvez aussi associer manuellement jusqu'à cinq combinés à la base.



ATTENTION :

- Le combiné que vous souhaitez associer à votre base ne doit être au préalable connecté à aucune autre base. Le message « **ANNULE** » doit apparaître sur l'écran.
- Si ce n'est pas le cas, reportez-vous à la section « **Dissocier un combiné de la base** » du manuel de votre combiné supplémentaire pour le déconnecter de sa base.

Association automatique :

Posez le combiné sur la base, puis passez directement à l'étape 4.

1 Association manuelle :

Appuyez pendant 10 secondes sur la touche d'association (•)) située sur la base (voir l'illustration « **Base répondeur (vue arrière – M)** »). Votre base passe alors en **Mode association**. Poursuivez la procédure d'association sur le combiné à associer.

2  Entrez dans le menu et sélectionnez à l'aide de la touche BAS le menu « **ASSOCIATION** ».

3 **123**  Le message « **PIN ? -----** » s'affiche à l'écran. Saisissez le code PIN avec les touches alphanumériques. (Le code PIN par défaut est **0000**.)

- Le message « **ATTENDEZ** » s'affiche alors sur l'écran pendant que le combiné et la base sont en train de s'associer. Veuillez patienter quelques secondes.
- 4 • Lorsque l'association est terminée, le message « **COMBINE X** » s'affiche sur l'écran du combiné (X correspond au numéro du combiné enregistré sur la base).
- Vous pouvez à présent utiliser votre combiné supplémentaire.



Remarque :









- Une fois que le combiné a été associé à la base, celle-ci quitte automatiquement le mode d'association. Pour associer d'autres combinés, procédez de la même manière.
- Si vous n'avez pas associé de combiné au bout de deux minutes, la base quitte automatiquement le mode association.

4.3 Dissocier un combiné de la base

Cette fonction vous permet d'annuler l'association d'un combiné à la base pour le remplacer par un nouveau combiné.

S'il n'y a qu'un seul combiné d'associé à la base, il ne peut pas en être dissocié.

Un combiné ne peut être dissocié qu'à partir d'un autre combiné associé à la même base.

- | | | |
|---|---|--|
| 1 |  /OK   /OK | Entrez dans le menu et sélectionnez le menu « REGL BASE » à l'aide de la touche BAS. |
| 2 |   /OK | Sélectionnez « ANNULER COMB ». |
| 3 | 123  /OK | Le message « PIN ? ----- » s'affiche à l'écran. Saisissez le code PIN avec les touches alphanumériques. (Le code PIN par défaut est 0000 .) |
| 4 |   /OK | Le message « COMBINE 1 » s'affiche à l'écran. Sélectionnez le combiné à dissocier. Le message « ANNULE » s'affiche sur le combiné qui vient d'être dissocié. |

4.4 Régler le délai de flashing (R)

La touche « **R** » vous permet d'accéder à certains services fournis par votre opérateur.







Contactez votre opérateur pour obtenir plus d'informations sur ces services.



AVERTISSEMENT : Le réglage par défaut dépend de votre pays de résidence. En France, le délai de flashing est réglé sur « **MEDIUM** » (270 ms).



Certains services ne fonctionneraient pas sur un délai court ou long comme la gestion du signal d'appel d'Orange, par exemple. Toutefois, pour des postes installés derrière certains standards PABX, le réglage sur COURT ou LONG peut s'avérer indispensable :

- LONG: 600 ms
- MEDIUM: 270 ms
- COURT: 100 ms

- | | | |
|---|---|--|
| 1 |  /OK   /OK | Entrez dans le menu et sélectionnez le menu « REGL BASE » à l'aide de la touche BAS. |
| 2 |   /OK | Sélectionnez « DELAI R ». |
| 3 |   /OK | Sélectionnez un délai (« LONG », « MEDIUM » ou « COURT ») : un bip sonore confirme la validation. |

4.5 Régler le mode de numérotation

Vous pouvez sélectionner le type de numérotation des appels effectués à partir de votre téléphone. Nous vous recommandons fortement d'utiliser le mode de numérotation par tonalité « **TONALITES** » (mode par défaut) qui est le plus rapide et plus pratique. (De plus, le mode de numérotation par impulsions ne permet pas d'utiliser certaines fonctions du répondeur, des services bancaires ou des messages vocaux.)

- 1  /OK  /OK Entrez dans le menu et sélectionnez le menu « **REGL BASE** » à l'aide de la touche BAS.

- 2  /OK Sélectionnez « **NUMEROTATION** ».

- 3  /OK Sélectionnez un mode de numérotation (« **TONALITES** » ou « **DECIMALE** ») : un bip sonore confirme la validation.

4.6 Réinitialiser les réglages par défaut

Vous pouvez réinitialiser le téléphone (bases et combinés) sur leurs réglages par défaut.





AVERTISSEMENT : Réinitialiser les réglages supprime entièrement la liste des appelants (liste des appels reçus) et la liste des numéros BIS (liste des derniers numéros composés), mais ne supprime pas le contenu du répertoire.

Le code PIN est réinitialisé sur **0000**.

Les réglages par défaut du téléphone sont les suivants :

- Langue : Français
- Sonnerie externe : 1
- Sonnerie interne : 2
- Volume de la sonnerie : 3
- Bips touches : Activés (ON)
- Alerte sonore Batterie faible : Activée (ON)
- Alerte sonore Hors de portée : Désactivée (OFF)
- Alarme désactivée (OFF)
- Heure : 00:00
- Code PIN : **0000**
- Numérotation : FV (fréquence vocale)
- Touche « **R** » : MEDIUM (270 ms)
- Format de l'heure : 24 heures
- Nom du combiné : COMBINE
- Réponse automatique : Activée (ON)

- 1  /OK  /OK Entrez dans le menu et sélectionnez le menu « **DEFAULT** » à l'aide de la touche BAS.

- 2 **123** /OK Le message « **PIN ? -----** » s'affiche à l'écran. Saisissez le code PIN avec les touches alphanumériques. (Le code PIN par défaut est **0000**.)

- 3  Le message « **CONFIRM ?** » s'affiche à l'écran : un bip sonore confirme la validation.

5. Interphone

Les fonctions suivantes ne sont disponibles que si deux combinés sont associés à la base (par exemple si le produit est vendu dans un pack avec plusieurs combinés).

5.1 Appeler un autre combiné ou tous les autres combinés



Remarque : Si seulement deux combinés sont associés à la base, il n'est pas nécessaire de sélectionner un combiné. Appuyez simplement sur la touche **C/⊗** pour appeler automatiquement l'autre combiné.

Si plusieurs combinés sont associés à la base :

Exemple : Trois combinés sont enregistrés sur la base et vous voulez utiliser l'interphone avec le premier combiné.

- | | | |
|---|--------------|--|
| 1 | C/⊗ | Le message « CB23 9 »* s'affiche à l'écran.
* 2 correspond au deuxième combiné enregistré sur la base et 3 correspond au troisième combiné enregistré. |
| 2 | 123 | <ul style="list-style-type: none"> • Saisissez le numéro du combiné que vous voulez appeler. OU • Appuyez sur la touche 9 du clavier alphanumérique pour appeler tous les autres combinés. |
| 3 | Écran | <ul style="list-style-type: none"> • Le message « APP. COMB. X » (si vous appelez un autre combiné) ou « APPEL TS CB » (si vous appelez tous les autres combinés) s'affiche sur l'écran du combiné appelant. (X correspond au numéro du combiné que vous appelez, par exemple : « APP. COMB. 3 ».) • « APPEL DE CBX » s'affiche sur l'écran de chaque combiné recevant l'appel.
(X correspond au numéro du combiné appelant, par exemple : « APPEL DE CB2 ».) |

5.2 Répondre à un appel interne

Lorsque vous recevez un appel interne, le combiné sonne.

Le message « **APPEL DE CBX** » s'affiche à l'écran. (X correspond au numéro du combiné appelant.)



Parlez à votre correspondant.



Mettez fin à la conversation, puis remettez le combiné sur la base.

5.3 Répondre à un appel externe pendant un appel interne



Si vous recevez un appel externe pendant un appel interne, des bips sonores sont émis dans les écouteurs des combinés en interphone.

-  Vous êtes dans une communication interne.
- Répondez à l'appel externe.
 - La communication avec le correspondant interne est automatiquement terminée.

-  À la fin de la conversation, remettez-le combiné sur la base.

5.4 Transférer un appel externe vers un autre combiné



Vous êtes en communication avec un correspondant externe.



- | | | |
|---|---|--|
| 1 |  /OK | Le message « INTERCOM » s'affiche à l'écran. |
| 2 |  /OK | Le message « CB23 9 »* s'affiche à l'écran. (* → voir section 5.1) |
| 3 | 123 | Saisissez le numéro du combiné vers lequel l'appel sera transféré. |
| 4 | Écran | <ul style="list-style-type: none"> • Le message « APP. COMB. X » s'affiche sur l'écran du combiné. • Le message « APPEL DE CBX » s'affiche sur l'écran du combiné recevant l'appel.
[X correspond au numéro du combiné que vous appelez ou du combiné appelant.] |
| 5 |  | Quand votre correspondant interne décroche le combiné recevant l'appel, raccrochez votre combiné : votre correspondant interne est en communication avec votre correspondant externe. |

5.5 Effectuer une conférence téléphonique à trois

Vous pouvez établir une communication simultanée avec un correspondant interne et un correspondant externe.

Vous êtes en communication avec un correspondant externe.





- | | | |
|---|---|---|
| 1 |  /OK | Le message « INTERCOM » s'affiche à l'écran. |
| 2 |  /OK | Le message « CB23 9 »* s'affiche à l'écran. (* → voir section 5.1) |
| 3 | 123 | Saisissez le numéro du combiné que vous désirez appeler. |
| 4 | Écran | <ul style="list-style-type: none"> • Le message « APP. COMB. X » s'affiche sur l'écran du combiné appelant. • Le message « APPEL DE CBX » s'affiche sur l'écran du combiné recevant l'appel.
[X correspond au numéro du combiné que vous appelez ou du combiné appelant.] |

- 5   Dès que votre correspondant interne décroche, appuyez sur la touche pendant trois secondes.
- Le message « **CONFERENCE** » s'affiche à l'écran.
 - Vous êtes maintenant en conférence téléphonique à trois.

6. Liste BIS











La liste BIS vous permet de mémoriser les cinq derniers numéros composés. Si le numéro était déjà enregistré dans le répertoire, c'est le nom qui lui est associé qui s'affiche. Pour accéder à la liste BIS ou la modifier, le combiné doit être en mode repos (aucune tonalité).

6.1 Consulter la liste BIS

- 1  Accédez à la liste BIS.
- 2   Le dernier numéro composé s'affiche à l'écran. Naviguez dans la liste BIS parmi les derniers numéros composés.
- 3  Appelez le numéro sélectionné.





6.2 Enregistrer un numéro de la liste BIS dans le répertoire

Accédez à la liste BIS en suivant les étapes ci-dessus, puis :

- 1   Sélectionnez le numéro que vous souhaitez enregistrer dans le répertoire.
- 2  /OK   /OK Entrez dans le menu de la liste BIS et sélectionnez « **AJOUTER** ».
- 3 **ABC**  /OK Le message « **ENTRER NOM** » s'affiche à l'écran. Saisissez le nom à mettre en mémoire en utilisant le clavier alphanumérique.
- 4  /OK Le numéro que vous souhaitez enregistrer s'affiche à l'écran.
- 5    /OK Le message « **MELODIE X** » s'affiche à l'écran. Sélectionnez la sonnerie à associer au contact : un bip sonore vous informe que les modifications que vous avez effectuées sont bien enregistrées.

6.3 Effacer un numéro/un nom de la liste BIS ou toute la liste BIS

Accédez à la liste BIS en suivant les étapes ci-dessus, puis :

- | | | |
|---|---|--|
| 1 |  | Sélectionnez le numéro que vous souhaitez supprimer (pour effacer un numéro/un nom). |
| 2 |  /OK   /OK | Entrez dans le menu de la liste BIS et sélectionnez « SUPPRIMER » ou « SUPPRIM TOUT ». |
| 3 |  /OK | Si vous supprimez toute la liste BIS, le message « CONFIRM ? » s'affiche à l'écran.
Un bip sonore valide la suppression du numéro ou de toute de la liste BIS. |

7. Journal des appels

Le journal des appels vous permet de mémoriser les 10 derniers appels reçus.

Pour accéder au journal des appels ou le modifier, le combiné doit être en mode repos (aucune tonalité).



AVERTISSEMENT : Pour bénéficier de toutes les fonctions suivantes, vous devez souscrire un abonnement au service présentation du nom ou du numéro à Orange sous réserve des disponibilités techniques d'Orange.

7.1 Présentation du nom et du numéro

- À la réception d'un appel, le numéro de la ligne appelante est comparé aux numéros de téléphone mémorisés dans le répertoire. Si le numéro est trouvé dans le répertoire, l'appareil remplace le numéro reçu par le nom mémorisé dans le répertoire.
- L'appareil vous permet d'identifier le nom et le numéro de vos correspondants ainsi que la date et l'heure de leurs appels.
- Lorsque le message « **X NVX APPEL** » s'affiche au repos, cela indique vous avez reçu X nouveaux appels manqués dans le journal. Ces appels sont reconnaissables par l'icône ★ en consultation.
- Les appels pour lesquels l'appelant ne souhaite pas divulguer son numéro ne sont pas enregistrés dans le journal des appels. Le message « **SECRET** » s'affiche à l'écran lorsque l'appelant ne souhaite pas divulguer son numéro.
- Sur certaines BOX, les appels masqués (« **SECRET** ») sont susceptibles de ne pas être affichés lors de l'appel et de ne pas être pris en compte dans le journal des appels.
- À réception d'un appel avec le nom, le combiné affiche alternativement le nom et le numéro du correspondant.
- Les appels répondus sont enregistrés dans le journal mais ils sont considérés comme lus.
- Lorsque vous répondez à un appel, le numéro ou le nom est remplacé par la durée de conversation après 15 s de communication.
- Le nom et le numéro s'affichent lorsque vous êtes en ligne uniquement si vous êtes également abonné au service signal d'appel d'Orange.

7.2 Consulter le journal des appels

Vous disposez d'un journal des appels pouvant contenir les 10 derniers appels reçus. Au-delà, l'appel le plus récent remplace le plus ancien.



IMPORTANT : Dès que vous entrez en mode consultation du journal, un appel manqué (non répondu) non lu est indiqué par l'icône ★ affichée à l'écran. Cette icône disparaît lorsque vous le consultez à l'aide des touches ▲ et ▼.

- | | | |
|---|--|--|
| 1 | | Accédez au journal des appels. |
| 2 | | Le numéro ou nom le plus récent enregistré dans le journal des appels s'affiche à l'écran.
Naviguez pour consulter les autres numéros ou noms du journal. |
| 3 | | Visualisez le numéro si c'est le nom qui est affiché dans le journal. |
| 4 | | Entrez dans le menu du journal et sélectionnez « DETAIL » pour visualiser la date et l'heure de l'arrivée de l'appel. |
| 5 | | Rappelez le numéro sélectionné si vous le souhaitez. |





7.3 Enregistrement d'un numéro du journal des appels vers le répertoire

Accédez au journal des appels en suivant les étapes ci-dessus puis :

- | | | |
|---|--|--|
| 1 | | Sélectionnez le numéro que vous souhaitez enregistrer dans le répertoire. |
| 2 | | Entrez dans le menu du journal et sélectionnez « AJOUTER ». |
| 3 | | Le message « ENTRER NOM » s'affiche à l'écran.
Saisissez le nom à mettre en mémoire en utilisant le clavier alphanumérique. |
| 4 | | Le numéro que vous souhaitez enregistrer s'affiche à l'écran. |
| 5 | | Le message « MELODIE X » s'affiche à l'écran.
Sélectionnez la sonnerie à associer au contact : un bip sonore vous informe que les modifications que vous avez effectuées sont bien enregistrées. |

7.4 Effacer un numéro/un nom du journal des appels ou tout le journal des appels

Accédez au journal des appels en suivant les étapes ci-dessus, puis :

- | | | |
|---|---|--|
| 1 |  | Sélectionnez le numéro que vous souhaitez supprimer (pour effacer un numéro/un nom). |
| 2 |  /OK   /OK | Entrez dans le menu du journal et sélectionnez « SUPPRIMER » ou « SUPPRIM TOUT ». |
| 3 |  /OK | Si vous supprimez tout le journal des appels, le message « CONFIRM ? » s'affiche à l'écran.
Un bip sonore valide la suppression du numéro ou du contenu du journal des appels. |

8. Utilisation du répondeur





Cet équipement intègre un répondeur numérique capable d'enregistrer les messages en entier à concurrence d'une durée cumulée maximale d'environ 15 minutes. Vous pouvez accéder au répondeur depuis la base ou le combiné.

Pour utiliser le répondeur, le combiné doit être en mode repos (aucune tonalité).



Pour les sections suivantes (8.1, 8.3, 8.4.2 et 8.5), entrez dans le menu et sélectionnez « **REPONDEUR** » à l'aide de la touche BAS, puis suivez les étapes ci-dessous.

8.1 Activer/Désactiver le répondeur

- | | | |
|---|---|--|
| 1 |   /OK | Sélectionnez « REP ON/OFF ». |
| 2 |   /OK | Sélectionnez l'une des options suivantes : <ul style="list-style-type: none"> • « ON » pour activer le répondeur • « OFF » pour désactiver le répondeur • « * » Une étoile sur le côté indique que votre choix a été validé. |



Remarque : Quand le répondeur est activé, l'icône  s'affiche sur l'écran du combiné.

8.2 Date et heure de réception des messages

Vous devez impérativement régler la date (jour/mois) et l'heure pour pouvoir utiliser la fonction d'indication de la date et de l'heure de réception des messages (voir la section « **Régler la date et l'heure** »), sauf si vous avez souscrit aux services de Présentation du Numéro et du Nom de votre opérateur.

8.3 Enregistrer un mémo

Vous pouvez enregistrer un mémo (message personnel) d'une durée maximale d'une minute. Vous pouvez enregistrer un mémo même quand le répondeur est désactivé.

- 1  ↗/OK Sélectionnez « **MEMO** ».

- 2  ↗/OK Le message « **ENREG** » s'affiche sur l'écran pendant l'enregistrement. Parlez clairement en positionnant le micro à 5 cm de votre bouche. Arrêtez l'enregistrement.



Remarque : L'enregistrement s'arrête automatiquement après 1 minute.

Les mémos sont enregistrés à la suite des messages reçus sur le répondeur selon leur date et heure d'enregistrement de la même manière que les messages vocaux reçus de l'extérieur. Pour écouter un mémo enregistré, voir le chapitre suivant sur la lecture des messages.

8.4 Lire les messages

Lorsque vous avez de nouveaux messages sur répondeur, le voyant lumineux de la base (voir l'illustration « **Base répondeur (vue avant - J)** ») clignote en rouge et l'icône  clignote sur l'écran du combiné.

La lecture des messages et des mémos commence toujours en priorité par les nouveaux messages.

8.4.1 Lire les messages à partir de la base

Appuyez sur la touche  pour commencer la lecture. Les nouveaux messages sont diffusés par le haut-parleur de la base. La lecture des messages se fait automatiquement du plus récent au plus ancien.

Appuyez une nouvelle fois sur la touche  pour arrêter la lecture des messages avant la fin. Appuyez sur la touche X si vous souhaitez effacer un message en cours de lecture, le répondeur passera alors à la lecture du message suivant.





Remarque : Lorsque tous les nouveaux messages ont été diffusés, le voyant lumineux de la base s'éteint. Les anciens messages sont toujours disponibles à la lecture en appuyant sur la touche .

8.4.2 Lire les messages à partir du combiné





ATTENTION : Lorsque vous lancez la lecture des messages sur le combiné le mode main libre s'active automatiquement. Pour retourner en mode écoute normale (oreille sur le combiné) appuyez sur la touche  de votre combiné.

- 1   /OK
Sélectionnez « **LIRE MSG** ».
La lecture des nouveaux messages commence.
La date et l'heure du message en cours de lecture s'affiche alors sur l'écran de la manière suivante : **Jours--Mois Heures--Minutes**.

- 2 
Ajustez le volume d'écoute des messages sur cinq niveaux différents :
 - Niveau 5 : Le plus fort
 - Niveau 1 : Le plus faible

- 2 
Utilisez les touches du clavier alphanumérique pour exécuter les fonctions suivantes :
 - **2** - Effacement du message en cours de lecture
 - **5** - Arrêt de la lecture
 - **4** - Relecture du message en cours
 - **44** - Lecture du message précédent (appuyez deux fois sur la touche **4** rapidement)
 - **6** - Lecture du message suivant

8.5 Effacer tous les messages et tous les mémos

- 1   /OK
Sélectionnez « **SUPPRIM TOUT** ».

- 2  /OK
Le message « **CONFIRM ?** » s'affiche à l'écran.
Le message « **VIDE** » s'affiche à l'écran : tous les messages sont supprimés.

8.6 Interroger le répondeur à distance

8.6.1 Utiliser l'interrogation à distance



ATTENTION : L'interrogation à distance est possible uniquement si cette fonction est activée (voir la section « **Activer/Désactiver l'interrogation à distance** » dans « **Réglage du répondeur** »).

**REMARQUES :**

- La fonction interrogation à distance est susceptible de ne pas fonctionner sur certaines BOX.
- Vous devez téléphoner d'une ligne directe à fréquence vocale (FV).
- Si vous passez par un standard, il faut utiliser un bipper (non fourni).
- Si la ligne téléphonique est à fréquence décimale (DC), il faut utiliser un bipper (non fourni).

Pour consulter vos messages :

1. Composez votre numéro de téléphone.
2. Pendant la diffusion de l'annonce, appuyez sur la touche * de votre téléphone puis composez votre code d'interrogation à distance à quatre chiffres (0000 par défaut).
Un court bip sonore est émis.
3. Appuyez sur la touche 5 pour commencer la lecture des messages ou /et appuyez sur la touche correspondant à la fonction désirée :

Touche	Fonction
2	Effacer le message en cours de lecture
4	Appuyer une fois pour réécouter le message en cours de lecture ou deux fois rapidement pour écouter le message précédent
5	Écouter les messages
6	Écouter le message suivant
7	Mettre le répondeur en service (voir section suivante)
8	Arrêter la lecture des messages
9	Mettre le répondeur hors service (voir section suivante)



REMARQUE : Après cinq secondes d'inactivité des touches, le répondeur coupe automatiquement la communication.

8.6.2 Mettre le répondeur hors/en service à distance

Cette fonction vous permet de mettre le répondeur en service à distance (d'une cabine téléphonique, etc.) si vous avez oublié de le faire. Vous pouvez également le mettre hors service à distance.

Pour mettre le répondeur en service à distance :

1. Le répondeur est hors service.
Composez votre numéro de téléphone.
Le répondeur se déclenche à la 10e sonnerie et diffuse l'annonce correspondant au mode répondeur seul.
2. Pendant la diffusion de l'annonce, appuyez sur la touche * de votre téléphone, puis composez votre code d'interrogation à distance à quatre chiffres (0000 par défaut).
Un court bip sonore est émis.

- Appuyez sur la touche **7** pour mettre le répondeur en service.
- Raccrochez.



ATTENTION : Si vous avez activé la messagerie vocale de votre opérateur, celle-ci se déclenchera automatiquement avant la 10^{ème} sonnerie et le déclenchement du répondeur seul.

Pour mettre le répondeur hors service à distance :

- Le répondeur est en service.
Composez votre numéro de téléphone.
Le répondeur se déclenche (suivant réglage) et diffuse l'annonce correspondante au mode réglé (enregistreur ou seul).
- Pendant la diffusion de l'annonce, appuyez sur la touche * de votre téléphone, puis composez votre code d'interrogation à distance à quatre chiffres (0000 par défaut).
Un court bip sonore est émis.
- Appuyez sur la touche 9 pour mettre le répondeur hors service.
- Raccrochez.

8.7 Mémoire pleine

Le répondeur possède une capacité d'enregistrement de 15 minutes maximum. Lorsque la limite est atteinte lors de l'enregistrement d'un message, celui-ci coupe immédiatement et raccroche la ligne.

Si vous recevez un appel lorsque la mémoire du répondeur est pleine, le message diffusé est automatiquement celui du répondeur seul qui invite votre correspondant à rappeler ultérieurement.

Le message « **REP MEM SAT** » s'affiche alors sur l'écran du combiné.

Pour libérer de la place sur le répondeur vous devez lire vos messages non lus et les effacer comme indiqué dans les sections « **Lire les messages** » et « **Effacer tous les messages et tous les mémos** ».

9. Réglage du répondeur

Pour régler le répondeur, votre combiné doit être en mode repos (aucune tonalité).

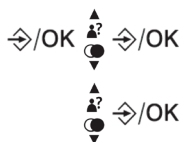

Pour les sections suivantes (9.1 – 9.8), entrez dans le menu et sélectionnez « **REPONDEUR** » à l'aide de la touche BAS, puis sélectionnez le sous-menu « **REGLAGES REP** ». Suivez ensuite les étapes ci-dessous.

9.1 Sélectionner le mode répondeur (Enregistreur/Seul)

Vous disposez de deux modes de répondeur :

- Mode enregistreur** : Permet à votre correspondant de laisser un message
- Mode répondeur seul** : Ne permet pas à votre correspondant de laisser un message et invite votre correspondant à rappeler ultérieurement. (Ce mode s'active automatiquement lorsque la mémoire du répondeur est pleine.)

1  /OK Sélectionnez « **MODE REP** ».

2  /OK Choisissez entre « **REP SEUL** » et « **REP ENREG** » : un bip sonore valide votre choix.

9.2 Annonces par défaut

Vous disposez de deux annonces par défaut (pré-enregistrées d'usine) en français et en anglais, une pour le mode répondeur enregistreur et l'autre pour le mode répondeur seul. Ces annonces sont activées automatiquement si aucune annonce personnelle n'est enregistrée sur le mode sélectionné.

L'annonce par défaut pour le mode répondeur enregistreur est : « **Nous ne pouvons répondre à votre appel pour l'instant, veuillez laisser un message après le bip sonore.** »

L'annonce 2 par défaut pour le mode répondeur seul est : « **Nous ne pouvons répondre à votre appel pour l'instant, veuillez rappeler plus tard.** »

Pour écouter les annonces par défaut, suivez la procédure « **Écouter une annonce** » si aucune annonce personnelle n'a été enregistrée ou « **Récupérer les annonces par défaut** » autrement.

9.2.1 Sélectionner la langue des annonces par défaut

Vous disposez de deux langues, le français et l'anglais pour les annonces par défaut du répondeur. L'annonce diffusée à l'appelant sera dans la langue sélectionnée. La langue par défaut est le français.

1  /OK Sélectionnez « **LANGUE REP** ».

2  /OK Choisissez entre « **FRANCAIS** » et « **ENGLISH** » : un bip sonore valide votre choix.

9.2.2 Récupérer les annonces par défaut

Les annonces par défaut (pré-enregistrées d'usine) restent toujours mémorisées dans l'appareil. Pendant la diffusion de l'annonce personnelle (voir la section suivante « **Écouter une annonce enregistrée** ») correspondant au mode sélectionné (Enregistreur/Seul), appuyez sur la touche **C** pour l'effacer. Vous récupérerez automatiquement l'annonce par défaut correspondant au mode sélectionné.

9.3 Enregistrer une annonce personnelle

Si vous ne souhaitez pas utiliser les annonces par défaut, vous pouvez enregistrer vos annonces personnelles pour les deux modes de fonctionnement du répondeur (Enregistreur/Seul).

L'enregistrement d'une annonce personnelle efface et remplace automatiquement l'annonce par défaut ou précédemment enregistrée.



REMARQUE : Une annonce ne peut pas dépasser 60 s d'enregistrement. Pendant l'enregistrement, parler à 5 cm du micro d'une voix forte et claire.

- | | | |
|---|--|--|
| 1 | | Sélectionnez « ANNONCES ». |
| 2 | | Choisissez :
<ul style="list-style-type: none"> • « REP ENREG » pour sélectionner l'annonce correspondant au monde répondeur enregistreur • « REP SEUL » pour sélectionner l'annonce correspondant au mode répondeur seul |
| 3 | | Sélectionnez « ENR MSG ».
Un long bip sonore vous signale le début de l'enregistrement. Le message « ENREG » s'affiche à l'écran durant l'enregistrement. |
| 4 | | Terminez l'enregistrement de l'annonce.
L'annonce enregistrée est diffusée automatiquement. |

9.4 Écouter une annonce enregistrée

Vous pouvez avec ce menu écouter l'annonce qui est actuellement en diffusion lorsque vous allumez votre répondeur dans le mode désiré.

Dans le sous-menu « **ANNONCES** », choisissez « **REP ENREG** » ou « **REP SEUL** » comme expliqué ci-dessus.

- | | | |
|---|--|--|
| 1 | | Sélectionnez « LIRE ANNONCE ».
L'annonce sélectionnée est diffusée. Le message « LECT. ANNONCE » s'affiche à l'écran. |
| 2 | | Arrêtez la diffusion de l'annonce et revenez au menu principal. |

9.5 Régler le déclenchement du répondeur

Lorsqu'il est en service, le répondeur se déclenche après deux, quatre, six ou huit sonneries, selon la programmation. Le répondeur peut aussi se déclencher en mode **Économiseur d'appel** (« **ECO APPEL** »).

Le mode **Économiseur d'appel** permet, lors d'une interrogation à distance, de déclencher le répondeur après deux sonneries s'il y a des messages et six sonneries s'il n'y a pas de message. Donc si le répondeur ne se déclenche pas après la 2e sonnerie vous pouvez raccrochez et ainsi économiser le coût d'un appel inutile.

- | | | |
|---|--|--------------------------------------|
| 1 | | Sélectionnez « NB SONNERIE ». |
|---|--|--------------------------------------|

- 2  Sélectionnez « **2 SONNERIES** », « **4 SONNERIES** », « **6 SONNERIES** », « **8 SONNERIES** » ou « **ECO APPEL** » : un bip sonore valide votre choix.

9.6 Régler la durée d'un message

Ce réglage vous permet de déterminer la longueur maximale d'un message laissé par votre correspondant.

- 1  Sélectionnez « **TMPS ERENG** ».

- 2  Sélectionnez « **60s** », « **120s** », « **180s** » ou « **ILLIMITE** » : un bip sonore valide votre choix.

9.7 Activer/Désactiver l'interrogation à distance

- 1  Sélectionnez « **CODE INTERRO** ».

- 2  Choisissez :
 • « **ON** » : pour activer l'interrogation à distance
 • « **OFF** » : pour désactiver l'interrogation à distance
 Un bip sonore valide votre choix.

9.8 Modifier le code d'interrogation à distance

Le code d'interrogation à distance par défaut est 0000 (à ne pas confondre avec le code PIN de la base).



ATTENTION : Si vous modifiez le code d'interrogation à distance, notez-le précieusement. En cas d'oubli, la garantie constructeur ne prendra pas effet pour une telle négligence.

- 1  Sélectionnez « **MODIFIER PIN** ».

- 2 **123**  Le message « **PIN ? ----** » s'affiche à l'écran. Saisissez le code d'interrogation à distance à quatre chiffres avec les touches alphanumériques (**0000** par défaut).

- 3 **123**  Le message « **NV PIN ? ----** » s'affiche à l'écran. Saisissez le nouveau code d'interrogation à distance.

- 4 **123** ⇨/OK Le message « **CONFIRM ?** ---- » s'affiche à l'écran. Saisissez une deuxième fois le nouveau code d'interrogation à distance : un bip sonore confirme le changement du code d'interrogation à distance.



REMARQUE : Lors de la réinitialisation des réglages par défaut, le code d'interrogation à distance par défaut (**0000**) est automatiquement réactivé.

10. Messagerie vocale de votre opérateur

La messagerie vocale est un service disponible sur simple demande à votre opérateur. Ce service devient le répondeur de votre ligne téléphonique.

L'icône  s'affiche à l'écran pour vous indiquer la présence d'un ou plusieurs nouveaux messages sur la messagerie de votre opérateur.

Pour écouter vos nouveaux messages, vous devez appeler la messagerie vocale au numéro fourni par votre opérateur.

Par défaut l'accès enregistré est celui de la messagerie d'Orange.



10.1 Accéder directement à la messagerie vocale

Maintenez enfoncée la touche 1 du clavier alphanumérique jusqu'à ce que « **3103** » s'affiche à l'écran. Laissez-vous guider par la messagerie vocale.

Après avoir écouté tous les nouveaux messages de la messagerie vocale d'Orange et raccroché, l'icône  disparaît de l'écran.

10.2 Modifier le numéro d'accès à la messagerie vocale

Par défaut, le numéro est **3103**. Toutefois, si vous êtes abonné à un autre opérateur téléphonique, le numéro d'accès à la messagerie ne sera pas le même. Pour le modifier, suivez les manipulations suivantes pour actualiser ce numéro afin de pouvoir continuer à utiliser l'accès direct par la touche 1 du clavier alphanumérique :

- 1 ⇨/OK  ⇨/OK Entrez dans le menu et sélectionnez le menu « **REGL COMB** » à l'aide de la touche BAS.
-
- 2  ⇨/OK Sélectionnez « **MSGRIE VOCAL** ».
-
- 3 **C/⊗** « **3103** » s'affiche à l'écran. Effacez ce numéro chiffre par chiffre.
-
- 4 **123** ⇨/OK Composez les chiffres du nouveau numéro à l'aide du clavier alphanumérique.

Nettoyage et entretien



ATTENTION !

- N'utilisez jamais de produits nettoyants. Cela peut endommager le téléphone.
 - N'utilisez jamais de chiffon sec. Cela peut provoquer une charge statique.
-
- Nettoyez le combiné et la base (ou le chargeur) à l'aide d'un chiffon très légèrement humide ou d'une lingette antistatique. Séchez-les complètement.
 - Ne plongez jamais le combiné et la base (ou le chargeur) dans l'eau et ne laissez aucun liquide entrer dans une partie du système, quelle qu'elle soit.
 - Ne placez pas les batteries dans l'eau ou le feu. Ne les jetez pas avec les ordures ménagères. Renseignez-vous pour leur recyclage.

Dépannage

Vérifiez les points ci-dessous avant de contacter le Service Après-vente :

1. Téléphone

Plus d'affichage :

- Vérifiez que les batteries du combiné soient correctement installées (polarités).
- Placez le combiné sur la base pour charger les batteries.
- Enlevez les batteries du combiné et remettez-les.



Les batteries ne sont pas chargées :

- Vérifiez les polarités des batteries.
- Nettoyez les contacts de charge du combiné et de la base.
- Refaites une nouvelle charge.

L'icône  reste affichée à l'écran :

- Vérifiez s'il n'y a pas de nouveaux messages dans la messagerie vocale de votre opérateur.
- Effacez les messages dans la messagerie vocale de votre opérateur.



ATTENTION : Il se peut dans certain cas, qu'après avoir écouté tous les messages de la messagerie vocale de votre opérateur, l'icône  reste affichée à l'écran. Pour la faire disparaître, suivez les instructions de la section « **Effacer tous les appels** ». En plus d'effacer le journal des appels, cette procédure fait disparaître l'icône .

Un signal sonore est émis en ou hors communication :

- Rechargez les batteries du combiné.
- Rapprochez-vous de la base.

Le combiné ne peut pas trouver la base :

- Vous êtes hors de portée, vous devez vous rapprocher de la base.
- Raccordez l'alimentation de la base correctement.
- Enlevez les batteries du combiné et remettez-les.
- Déconnectez l'adaptateur secteur de la base, puis reconnectez-le.

La tonalité de numérotation n'est pas audible :

- Vérifiez que la ligne téléphonique est connectée correctement à la base.

2. Présentation du nom ou du numéro

- L'accès au service **Présentation du nom ou du numéro** est soumis à la souscription d'un abonnement auprès de votre opérateur (sous réserve de disponibilités techniques de votre opérateur).
- Si vous êtes abonné à la présentation du nom ou du numéro, la date (jour/mois) et l'heure sont mises à jour par le réseau à chaque appel reçu.

3. Répondeur

Son défectueux :

- Refaites l'annonce en parlant plus près du micro.

Le répondeur ne prend plus de messages :

- Vérifiez que le répondeur est en service.

Certains messages n'ont pas été enregistrés complètement :

- Le correspondant parlait avec une voix trop faible, l'appareil a coupé l'enregistrement.
- Le correspondant s'est arrêté de parler plus de cinq secondes pendant l'enregistrement de son message, l'appareil a coupé automatiquement l'enregistrement.
- Le correspondant a commencé de parler avant le bip sonore.
- La mémoire du répondeur s'est trouvée pleine durant la conversation.

Pour les utilisations à distance (interrogation, mise en service, etc.), vérifier les consignes suivantes :

- Il faut utiliser une ligne directe à Fréquence Vocale (FV).
- Si vous passez par un standard, il faut utiliser un bipper (non fourni).
- Si la ligne téléphonique est à fréquence décimale, il faut utiliser un bipper (non fourni).
- Le code d'interrogation à distance est mal composé ou est incorrect.

Le répondeur ne peut être mis en service à distance :

- La mémoire est pleine (l'afficheur indique « **FF** »). Il faut écouter tous les messages puis les supprimer.
- Le code d'interrogation à distance a été mal composé ou est incorrect.

Le message « **MEM REP SAT** » s'affiche en permanence sur le combiné :

- La mémoire du répondeur est pleine, vous devez écouter, puis effacer les messages pour pouvoir enregistrer de nouveaux messages.

Rangement

- Débranchez toujours l'appareil de la prise de courant avant de le ranger.
- Si vous ne prévoyez pas d'utiliser l'appareil avant une longue période, nous vous recommandons de le ranger dans son emballage d'origine dans un endroit frais et sec, à l'abri de la lumière directe du soleil, de la poussière et des saletés excessives. Si vous choisissez de ranger le produit entièrement assemblé, nous vous recommandons de le couvrir pour le protéger de la poussière.
- Rangez l'appareil dans un un endroit hors de la portée des enfants et des animaux de compagnie.
- S'il est nécessaire de déplacer le produit, utilisez l'emballage d'origine.



Bedankt!

Proficiat met uw keuze voor een product van EDENWOOD.

De selectie en de testen van de toestellen van EDENWOOD gebeuren volledig onder controle en supervisie van ELECTRO DEPOT. We staan garant voor de kwaliteit van de toestellen van EDENWOOD, die uitmunten in hun eenvoudig gebruik, hun betrouwbare werking en hun onberispelijke kwaliteit.

ELECTRO DEPOT beveelt de EDENWOOD toestellen aan en is ervan overtuigd dat u uiterst tevreden zal zijn bij elk gebruik van het toestel.
Welkom bij ELECTRO DEPOT.

Bezoek onze website: www.electrodepot.be



ELECTRO DEPOT

46

NL

A

Overzicht van het toestel

Onderdelen
Numeriek toetsenbord
Menuoverzicht
Overzicht van het apparaat
Doelmatig gebruik
Specificaties
Conformiteitsverklaring

B

Gebruik van het toestel

Voor ingebruikname
De batterijen opladen
Prestaties van de batterij
Specifiek gebruik
Gebruik
Werking

C

Reiniging en onderhoud

Reiniging en onderhoud
Probleemoplossing
Opslag

Lees deze gebruiksaanwijzing en de gids met wettelijke voorschriften aandachtig door alvorens dit apparaat te gebruiken. Bewaar deze gebruiksaanwijzing voor toekomstige raadpleging en als u dit apparaat aan een derde geeft, doe dan tevens deze handleiding erbij.

Onderdelen

- 1 handset
- 1 basisstation met antwoordapparaat
- 2 oplaadbare Ni-MH 300 mAh batterijen
- 1 Netadapter
- 1 Telefoonkabel

De extra handset is van de volgende onderdelen voorzien

- 2 oplaadbare batterijen
- 1 oplaadstation met netadapter



OPGELET: Gebruik alleen de netadapters die met uw telefoon zijn meegeleverd.

Handset

A

LCD-weergave

	Pictogram	Functie
1		Knippert als een handset zich buiten het bereik bevindt van het basisstation of als het niet verbonden is met het basisstation.
2		Knippert bij een binnenkomende interne oproep, licht continu op tijdens een gesprek.
3		Er wordt een intern gesprek gevoerd.
4		Handsfree is ingeschakeld.
5		Er bevinden zich berichten op het antwoordapparaat.
6		Het alarm is ingeschakeld.

7		Er is een nieuw bericht beschikbaar op het antwoordapparaat van uw operator.
8		Het toetsenbord is vergrendeld.
9		De beltoon is uitgeschakeld.
10		De batterijen zijn opgeladen. De batterijen zijn leeg en moeten worden opgeladen.
11		Geeft aan dat er functies beschikbaar zijn in het menu.
12		Geeft aan dat er functies beschikbaar zijn via het menu.
13	OK	Selecteert de gekozen functie.
14	★	Geeft een niet gelezen (niet beantwoorde) oproep aan.
15		Geeft aan dat een functie toegankelijk is met de navigatietoetsen.
16	 (INT)	Start een interne oproep.
17		Terugkeren naar het vorige menuniveau (kort indrukken) of het toestel in stand-by zetten (lang indrukken).
18	C	Wist een karakter, stopt het alarm, schakelt de beltoon tijdens een oproep uit of keert terug naar het vorige menu.
B	Toets Bevestigen ⇨/OK	<ul style="list-style-type: none"> - Om naar een submenu te gaan - Om een wijziging te bevestigen
C	Toets Opnemen 	<ul style="list-style-type: none"> - Om de lijn in te schakelen of een oproep te beantwoorden - Om terug te keren naar het vorig menu - Om een cijfer of teken te wissen
D	Toets Terug C /⊗	<ul style="list-style-type: none"> - Om een intercomgesprek te starten - Om tijdens een gesprek de microfoon te dempen of de demping ongedaan te maken

E Toets Ophangen 

- Om het gesprek te verbreken
- Lang drukken om de handset uit te schakelen

F Toetsen Omhoog en Omlaag



- Om rechtstreeks naar de bellijst te gaan
- Om het volume tijdens een gesprek te verhogen
- Om door het menu te bladeren



- Om rechtstreeks naar de herhaallijst te gaan
- Om het volume tijdens een gesprek te verlagen
- Om door het menu te bladeren

G Toetsenbord

1-9 & 0

- Alfanumeriek toetsenbord om een nummer te vormen en een naam in het telefoonboek in te voeren (→ meer informatie in de sectie „Numeriek toetsenbord“)



- Lang drukken om het toetsenbord te ver- of ontgrendelen



- Lang drukken om de beltoon uit te schakelen



- Om de handsfreemodus in of uit te schakelen



- Om het telefoonboek te raadplegen



- Om bepaalde diensten van uw operator te raadplegen

Basisstation met antwoordapparaat (voor- en achteraanzicht)

H Luidspreker

I Toets Wissen 

- **Kort drukken:** Om het afgespeelde bericht te wissen
- **Lang drukken:** Om alle berichten te wissen

J Controlelampje

- Knippert wanneer er ongelezen berichten op het antwoordapparaat zijn

K Toets Afspelen/Pauze 

- Berichten afspelen of stoppen

L Telefoonkabel met modulaire stekker

M Toets Registratie ●)))

De toets Registratie bevindt zich aan de achterkant van het basisstation.

- **Kort drukken** om alle handsets die op het basisstation zijn geregistreerd te bellen.
- **Lang drukken** (10 sec) om de basisstation in de handset registratiemodus te zetten.

N Stekker van netadapter

Numeriek toetsenbord

Voor sommige functies, zoals het telefoonboek, dient u het alfanumeriek toetsenbord te gebruiken. Het toetsenbord schakelt automatisch naar de alfanumerieke modus wanneer u een van deze functies gebruikt.

Om een letter te typen, druk op de betreffende toets totdat de letter in het display verschijnt. Voorbeelden:

- Om een "A" in te voeren, druk eenmaal op de toets **2**.
- Om een "B" in te voeren, druk tweemaal op de toets **2**.
- Om een "A" en vervolgens een "B" in te voeren, voer eerst "A" in, wacht vervolgens totdat de cursor zich naar het volgend teken heeft verplaatst en voer ten slotte de "B" in.
- Voor een spatie druk eenmaal op de toets **1**.

Toetsen	1 ^{keer} drukken	2 ^{keer} drukken	3 ^{keer} drukken	4 ^{keer} drukken	5 ^{keer} drukken
1	SPATIE	-	1		
2	A	B	C	2	
3	D	E	F	3	
4	G	H	I	4	
5	J	K	L	5	
6	M	N	O	6	
7	P	Q	R	S	7
8	T	U	V	8	
9	W	X	Y	Z	9
0	0				



Opmerking: U kunt speciale tekens invoeren met de toetsen * en #.

Menuoverzicht

Hier vindt u een overzicht van de menu's die u via de toets /OK van uw handset kunt raadplegen.

/OK	BELLIJST	De laatste binnenkomende/uitgaande oproep weergeven	
▼x1	TELEF BOEK	/OK	TOEVOEGEN Een contactpersoon aan het telefoonboek toevoegen
		▼x1	BEKIJKEN De geregistreerde contactpersonen in het telefoonboek bekijken
		▼x2	BEWERKEN De naam en het telefoonnummer van een geregistreerde contactpersoon bewerken
		▼x3	WISSEN Een contactpersoon uit het telefoonboek verwijderen
		▼x4	ALLES WISSEN Alle contactpersonen uit het telefoonboek verwijderen
		▼x5	TB STATUS Het aantal nog beschikbare posities in het telefoonboek weergeven
▼x2	BASIS INST	/OK	BASIS BEL De beltoon van het basisstation wijzigen
		▼x1	BELVOLUME Het belvolume van het basisstation wijzigen
		▼x2	HANDESET VERW Een handset bij het basisstation afmelden
		▼x3	KIES MODUS De kiesmodus wijzigen
		▼x4	FLASHTIJD De duur van het flashsignaal (R) wijzigen
		▼x5	PIN WIJZIG. De pincode van uw telefoon wijzigen
▼x3	HANDESET INST.	/OK	ALARM Het alarm aan-/uitschakelen
		▼x1	BEL INSTEL /OK INTERN. BEL De beltoon voor gesprekken tussen de handsets wijzigen
			▼x1 EXTERN. BEL De beltoon voor externe binnenkomende oproepen wijzigen
			▼x2 BELVOLUME Het belvolume wijzigen
		▼x2	TOON INSTL /OK TOETSTOON De toetstones in-/uitschakelen
			▼x1 BATTER. TOON Het alarm voor lege batterij in-/uitschakelen
			▼x2 BUITENBEREIK Het geluid in-/uitschakelen wanneer de handset te ver van het basisstation verwijderd is
		▼x3	TAAL De taal van de telefoon wijzigen

▼x4	NW NAAM HS	De naam van de handset die wordt weergegeven tijdens een interne oproep wijzigen
▼x5	HS DISPLAY	Selecteer welke informatie moet worden weergegeven in de stand-bymodus (uur of naam van de handset)
▼x6	AUTO ANTW	De functie automatisch antwoorden bij binnenkomende oproepen in-/uitschakelen
▼x7	DATUM & TIJD	Het uur en de datum instellen
▼x8	MAILBOX	Het telefoonnummer van de mailbox van uw provider wijzigen

▼x4 **REGISTRATIE** Een nieuwe handset op het basisstation aanmelden

▼x5 **STANDARD** Op de standaardinstellingen terugzetten

▼x6 **ANT APPAR** ⇄/OK **WEERG BDSCHP** De opgenomen berichten beluisteren

▼x1 **ALLES WISSEN** Alle berichten wissen

▼x2 **MEMO** Een memo opnemen

▼x3 **ANTW AAN/UIT** Het antwoordapparaat in-/uitschakelen

▼x4 **ANTW INSTEL** ⇄/OK **ANTW MODUS** De werkingsmodus van het antwoordapparaat wijzigen

▼x1 **ANTW TAAL** De taal van het antwoordapparaat wijzigen

▼x2 **UITG BS INST** Een uitgaand bericht opnemen of beluisteren

▼x3 **ANTW VERTR** Wijzigen na hoeveel beltonen het antwoordapparaat wordt ingeschakeld

▼x4 **OPNAMETIJD** De maximale duur van de berichten wijzigen

▼x5 **REMOTE TOEG** Beluisteren op afstand in-/uitschakelen.

▼x6 **COMPRESSIE** De opnamekwaliteit van de berichten wijzigen

▼x7 **BS FILTER** De filterfunctie in-/uitschakelen

▼x8 **PIN WIJZIG.** De code voor het beluisteren op afstand wijzigen

Overzicht van het apparaat

- Haal het apparaat uit de verpakking. Verwijder alle etiketten van het product. Controleer of alle onderdelen geleverd zijn en zich in een goede staat bevinden. Als het apparaat beschadigd of defect is, gebruik het niet en breng het terug naar uw handelaar of klantendienst.
- Bewaar alle verpakking buiten het bereik van kinderen. Er is risico op een ongeval als kinderen met de verpakking spelen.

Doelmatig gebruik

- Dit product is ontworpen voor huishoudelijk of commercieel gebruik binnenshuis.
- Elk ander gebruik kan schade aan het product of letsel aan personen teweegbrengen.

Specificaties

Functies van de handset

- LCD-display met 3 regels (1 alfanumerieke regel + 2 regels met symbolen)
- GAP-compatibel.
- U kunt 5 handsets op dezelfde basisstation aansluiten
- Automatische registratie met extra Edenwood handsets
- Bereik: 50 meter binnenshuis en 300 meter in open ruimte
- Werkingstijd: 100 uur in stand-by, 7 uur in gesprek.
- Handsfree-functie
- Alfanumeriek telefoonboek met 50 contactpersonen (naam en telefoonnummer)
- Instelling van de datum en de tijd
- Interne oproep tussen 2 handsets
- Groepsgesprek met 3 personen (2 intern + 1 extern)
- Doorverbinden van een gesprek naar een andere handset
- Een van de 5 laatste telefoonnummers opnieuw kiezen
- Keuze uit 10 beltonen voor de handset (5 klassieke en 5 polyfone)
- Instelbaar beltoonvolume van de handset (5 niveaus)
- Instelbaar gespreksvolume van de handset (5 niveaus)
- Geluidssignalen (toetstonen, batterijen leeg, buiten bereik).
- Toetsenvergrendeling
- Registratie van de gespreksduur
- Handset bellen
- Microfoon dempen
- Weergave van de tijd of de handsetnaam in de wachtstand
- De naam van de handset wijzigen
- Alarmfunctie

- Toonsysteem (standaardinstelling) of pulssysteem
- Persoonlijke 4-cijferige pincode om de toegang tot sommige functies te beveiligen
- Naam- en nummerweergavefuncties
 - Naam- en nummerweergave (afwisselend)
 - Tijdregistratie van de oproepen
 - Bellijst met ontvangen oproepen met 10 namen en nummers
 - Nummer kiezen vanuit de bellijst.
 - Verwijdering van een of van alle oproepen

Basisstation met antwoordapparaat

- Opnamecapaciteit van berichten tot 15 minuten
- Registratie van de ontvangstdatum en -tijd van een bericht
- Modus antwoorden en opnemen/ alleen antwoorden
- 2 standaardberichten, een voor de modus antwoorden en opnemen en een ander voor de modus alleen antwoorden
- Het activeringsmoment van het antwoordapparaat instellen (2, 4, 6, 8 belsignalen of Kosten spaarmodus)
- Instellen van de berichtsduur (60 sec, 120 sec, 180 sec of onbeperkt)
- Op afstand beluisteren (aan of uit)
- Instelbare pincode voor het op afstand beluisteren
- Opnemen van een persoonlijk bericht (memo)
- Beluisteren van berichten en memo's vanaf het basisstation of een handset
- In-/uitschakelen op afstand
- Indicator voor vol geheugen
- Behoud van het geheugen bij stroomonderbreking

Technische gegevens van de netadapter

Modelreferentie	VT05EEU06045
Ingangsspanning	100-240 V ~
Ingangsfrequentie van wisselstroom (AC)	50-60 Hz
Uitgangsspanning	6,0 V
Uitgangsstroom	0,5 A
Uitgangsvermogen	2,7 W
Gemiddeld rendement in actieve modus	74,2 %
Elektrisch verbruik in onbelaste toestand	0,07 W

Technische informatie

Technologieën	Frequentiebanden	Max zendvermogen
DECT (basisstation)	1882-1897 MHz	144,54 mW PIRE (e.i.r.p)
DECT (handset)	1882-1897 MHz	4,57 mW PIRE (e.i.r.p)

Het lokale specifieke energieabsorptietempo (SAT) kwantificeert de blootstelling van de gebruiker aan elektromagnetische straling van het relevante apparaat. De maximale toegestane SAT is 2 W/kg voor het hoofd en de romp en 4 W/kg voor de ledematen. Een redelijk gebruik van het basisstation van dit radio-elektoapparaat moet op een afstand van minstens 20 cm van de gebruiker gebeuren. Dit basisstation is aldus niet onderworpen aan een SAT-waarde. Gezien de zendwaarde van de handset van uw product lager is dan 20 mW (E.I.R.P.) is deze aldus niet onderworpen aan de verplichting om de TAS te meten.

Conformiteitsverklaring

ELECTRO DEPOT verklaart hierbij dat dit apparaat in overeenstemming is met de essentiële eisen en andere relevante voorschriften van de richtlijn 2014/53/EG. De conformiteitsverklaring kan worden geraadpleegd op de website: <http://www.electrodepot.fr/sav/notices/>.

Voor ingebruikname

Voor elk gebruik, kies een gepaste plaats voor het basisstation van uw telefoon. Zorg dat deze zich niet in de buurt van een andere telefoon of een ander elektrisch apparaat bevindt (zoals een computer, televisie, etc.) om mogelijke storing te vermijden.

1 Installatie van de telefoon

1. Steek de stekker van de netadapter in de modulaire contactdoos aan de achterkant van het basisstation.
2. Steek vervolgens de stekker in een stopcontact. (100-240 V ~, 50-60 Hz).
3. Steek de stekker van het oplaadstation (indien aanwezig) in een stopcontact.
4. Sluit de telefoonkabel aan op de modulaire contactdoos aan de achterkant van het basisstation en het ander uiteinde op de telefooncontactdoos op de muur.

2 Batterijen installeren/vervangen

1. Installeer de twee (nieuwe) meegeleverde batterijen (type AAA Ni-MH/300 mAh) in het batterijvak volgens de juiste polariteit.
2. Breng het batterijdeksel vervolgens aan op het batterijvak totdat een klik wordt gehoord.



OPMERKING: Na verloop van tijd is het mogelijk dat de batterijen van de handset sneller leeg raken. Dit is normale slijtage. Vervang in dit geval de batterijen.

De batterijen opladen

Voor elk gebruik, laad de batterijen op (voor de eerste keer) gedurende **minstens 24 uur**:

1. Plaats de handset op het oplaadstation: u hoort een bevestigingssignaal.
2. Laat de batterijen gedurende minstens 24 uur ononderbroken opladen.



OPMERKING:

- Het  pictogram knippert continu wanneer de handset wordt opgeladen. Wanneer het pictogram continu wordt weergegeven zijn de batterijen volledig opgeladen.
- Nadat de handset voor de eerste is opgeladen, duren de volgende laadbeurten ongeveer zes tot acht uur per dag. De batterij en de handset kunnen tijdens het opladen warm worden. Dit is normaal.



OPGELET: Als u uw handset de eerste keer niet gedurende 24 uur oplaadt, zullen de batterijen niet op maximaal vermogen werken.

De garantie is ongeldig voor storingen door een onvolledige laadbeurt bij ingebruikname.



BELANGRIJK: Als de batterijen leeg raken, kunnen er veranderingen in volume optreden. Laad dit in dit geval de batterijen op voor een beter luistercomfort.

Prestaties van de batterij

- In ideale omstandigheden heeft een volledig opgeladen batterij ongeveer een werkingstijd van 7 gespreksuren en 100 stand-by-uren.
- Nieuwe batterijen werken slechts na meerdere dagen van gebruik op vol vermogen.
- Voor de beste prestaties van de batterij, haal de handset elke dag enkele uren van het basisstation af. Een volledige ontlading van de batterij minstens eenmaal per maand zorgt voor een langere levensduur.
- Het laadvermogen van de oplaadbare batterijen neemt na verloop van tijd af door slijtage. Het aantal gespreksuren en stand-by-uren zal dus tevens afnemen. Vervang in dit geval de batterijen.

Specifiek gebruik

Gebruik met een ADSL-lijn

Als u uw telefoon met een ADSL-lijn wilt laten werken, zorg er dan voor dat deze via een ADSL-filter (niet inbegrepen) wordt aangesloten. Dit product gebruiken met een ADSL-lijn zonder filter, kan problemen op uw telefoon en uw ADSL-lijn teweegbrengen.

Inlassen van een pauze

Bij bepaalde centrale, na het vormen van het netnummer is het mogelijk dat u even moet wachten totdat de centrale een externe lijn opent. U dient aldus tijdens het vormen van een nummer een pauze in te lassen.

Druk en houd de toets **0** ingedrukt om een pauze (P) voor het invoeren van het telefoonnummer in te lassen.





Het is tevens mogelijk dat u soms een pauze tijdens het registreren van een internationaal nummer dient in te lassen.

Herinnering

Wanneer u aangesloten bent op een centrale of een PABX kan het gebruiken van de herinneringsfunctie. Voor meer informatie, neem contact op met uw PABX-leverancier.



Gebruik

1. Door de menulijst bladeren

- | | | |
|---|---|--|
| 1 |  | Om uw telefoon in te stellen en te personaliseren, ga naar het menu door op de functietoets OK te drukken. |
| 2 |  | Blader door de lijst met behulp van de toetsen OMHOOG en OMLAAG. |
| 3 |  | Bevestig uw keuze of druk om een submenu te openen. |
| 4 |  | Keer terug naar het vorig menu. |
| 5 |  | Verlaat de lijst en keer terug naar het beginscherm. |

2. De beltoon en het volume wijzigen





U kunt een van de 10 beschikbare beltonen kiezen voor de externe oproepen en een beltoon voor uw interne oproepen. Er zijn vijf klassieke beltonen en vijf polyfone beltonen beschikbaar.



- | | | |
|---|---|--|
| 1 |    | Ga naar het menu en selecteer met de OMLAAG-toets het menu " HANDSET INST ". |
| 2 |   | Kies " BEL INSTEL " met de OMLAAG-toets. |
| 3 |   | Ga naar " EXTERN. BEL " om een beltoon voor externe oproepen te kiezen of naar " INTERN. BEL " om een beltoon voor interne oproepen te kiezen.
OF
Kies „ BELVOLUME “ om het belvolume te wijzigen. |
| 4 |   | Kies een nieuwe beltoon met de OMLAAG-toets.
OF
Stel het beltoonvolume in (van 1 tot 4) of selecteer „ UIT “ om de beltoon uit te schakelen. |
| 5 |  | Keer terug naar het beginscherm |







Opmerking: Wanneer u een oproep ontvangt, kunt u de toetsen  gebruiken om het beltoonvolume te verhogen of te verlagen.

3. De taal wijzigen

- 1 /OK   /OK Ga naar het menu en selecteer met de OMLAAG-toets het menu "HANDSET INST".





- 2   /OK Kies „**TAAL**“.

- 3   /OK Kies een taal.

- 4  Keer terug naar het beginscherm

4. Een contactpersoon aan het telefoonboek toevoegen

- 1  Ga naar het telefoonboek.

- 2 /OK   /OK Kies "**TOEVOEGEN**".

- 3 **ABC** /OK Het bericht "**NAAM**" wordt in het display weergegeven. Voer met behulp van het alfanumeriek toetsenbord de naam in van de nieuwe contactpersoon en druk op **OK** om te bevestigen.

- 4 **123** /OK Het bericht "**NUMMER**" wordt in het display weergegeven. Voer met behulp van het alfanumeriek toetsenbord de naam in van de nieuwe contactpersoon en druk op **OK** om te bevestigen.

- 5  Keer terug naar het beginscherm

5. Een gesprek voeren

-  **123** **Normale nummerinvoer:**
Neem uw handset op en voer het nummer van de gesprekspartner in.

- 123**  **Een nummer voorkeuze:**
Vorm het nummer van de gesprekspartner en neem vervolgens de handset op.

-      **Een contactpersoon uit het telefoonboek bellen:**
Ga naar het telefoonboek en kies vervolgens een contactpersoon uit de lijst van het telefoonboek.
Neem uw handset op.
Wanneer de oproep beëindigd is, haak terug in.

6. Een oproep beantwoorden

 Pak uw handset en neem op wanneer de telefoon overgaat.

 Wanneer de oproep beëindigd is, haak terug in.

U kunt de handset ook inhaken door hem gewoon op het basisstation terug te plaatsen (→ raadpleeg de sectie "**Automatisch antwoorden**" voor meer informatie).

Werking

1. Oproepen

1.1 Handsfree-modus en luidsprekervolume van de handset

Met deze functie kunt u tijdens een telefoongesprek de luidspreker van de handset inschakelen en op die manier luisteren en spreken met uw gesprekspartner, zonder dat u de handset hoeft vast te houden.



OPGELET: Een langdurig gebruik van de handsfree- tijdens een telefoongesprek ontlaadt de batterijen veel sneller. U zult deze dan vaker moeten opladen.





Regel het luistervolume van de handset of de handsfree-modus.

Er zijn vijf volumeniveaus beschikbaar (tussen 1 en 5):

- Niveau 5: Het hardst
- Niveau 1: Het zachtst



- Druk tijdens een telefoongesprek op deze toets om de handsfree-modus in te schakelen. Het  pictogram verschijnt in het display.
- Druk nogmaals om de handsfree-modus uit te schakelen, het  pictogram verdwijnt van het display.



Opmerking: Het ingestelde volume wordt onthouden.

Het ingestelde volume van de handset en deze van de handsfree-modus zijn niet aan elkaar gekoppeld. Elke instelling wordt afzonderlijk opgeslagen. U kunt het volume van de handset bijvoorbeeld instellen op 2 en voor de handsfree-modus op 5.



1.2 Vergrendeling van het toetsenbord

Het toetsenbord blokkeren voorkomt het onverhoeds draaien van een nummer. Wanneer het toetsenbord vergrendeld is, verschijnt het  pictogram in het display.



Opmerking: Als het toetsenbord vergrendeld is, kunt u nog steeds een oproep beantwoorden.



- Houd de toets ingedrukt totdat het  pictogram in het display verschijnt om uw toetsenbord te vergrendelen.
- Wanneer het toetsenbord vergrendeld is, houd de toets ingedrukt totdat het  pictogram van het display verdwijnt.

1.3 De microfoon dempen

Met deze functie kunt u terwijl u in gesprek bent praten met een derde persoon, zonder dat uw gesprekspartner u hoort.



- Druk tijdens een gesprek op deze knop en de boodschap "**DEMPEN**" verschijnt in het display om aan te geven dat de microfoon gedempt is.
- Wanneer de microfoon gedempt is, kunt u met deze toets de functie uitschakelen. Het bericht "**DEMPEN**" verdwijnt dan van het display.



1.4 De beltoon van een handset in- en uitschakelen

U kunt, indien gewenst, de beltoon van een handset tijdelijk uitschakelen (dempen).

In het geval van een binnenkomende oproep zal er geen beltoon weerklinken. De handset zal daarentegen de oproep in het display weergeven.

U kunt de beltoon vervolgens weer inschakelen op het reeds ingestelde volumeniveau.





- Houd de toets ingedrukt totdat het  pictogram bovenaan het display verschijnt en aangeeft dat de beltoon van uw telefoon uitgeschakeld is.
- Wanneer de beltoon uitgeschakeld is, houd de toets ingedrukt totdat het  pictogram van het display verdwijnt. De beltoon van uw telefoon wordt dan opnieuw ingeschakeld.

1.5 Het volume van de beltoon op een handset

U kunt het volume van de beltoon voor externe of interne oproepen op vijf niveaus instellen (1 - 5) of uitschakelen (OFF). Het belvolume voor interne oproepen is gelijk aan het belvolume voor externe oproepen.

Om het belvolume te wijzigen via het menu, raadpleeg de sectie "**Het volume van de beltoon wijzigen**" van het deel „Gebruik“.

U kunt het belvolume tevens instellen terwijl u een oproep ontvangt.

Terwijl de handset overgaat, druk op de toets  om de beltoon uit te schakelen (het bericht "**VOLUME OFF**" verschijnt dan op het display) of gebruik de toetsen  om het belvolume te selecteren.

De laatste instelling wordt in het geheugen opgeslagen.

1.6 Alle handsets bellen

Met deze functie kunt u in een keer alle handsets van eenzelfde basisstation bellen. Deze functie is zeer handig om een zoekgeraakte handset te vinden.

- Alle handsets dienen zich in stand-by te bevinden (geen kiestoon).
- Druk kort op de registratietoets  van uw basisstation (Zie de afbeelding „Basisstation met antwoordapparaat (achteraanzicht - M)“).
- Alle handsets die bij het basisstation zijn aangemeld produceren een geluidssignaal en het bericht „**BASIS ZOEKEN**“ verschijnt in het display van de handsets.
- Om dit geluidssignaal uit te zetten, druk op om het even welke toets van een handset of druk nogmaals op de registratietoets  aan de achterkant van het basisstation.

1.7 Registratie van de gespreksduur

De registratie van de gespreksduur start automatisch bij het activeren van de lijn of 15 seconden na het beantwoorden van een oproep in uren : minuten : seconden (bijv. 01:34:45 voor 1 uur 34 minuten en 45 seconden).

Na het beëindigen van het gesprek blijft de gespreksduur gedurende vijf seconden zichtbaar in het display.

2. Telefoonboek

Om het telefoonboek te configureren of te bewerken, dient de handset in stand-by te staan (geen kiestoon).

2.1 Een contactpersoon toevoegen

U kunt tot 50 contactpersonen in het alfanumeriek telefoonboek opslaan. Van elke contactpersoon kan de naam 12 tekens en het telefoonnummer 20 cijfers bevatten.



Opmerking:

- U dient verplicht een naam op te geven.
- Indien u een contactpersoon invoert met een naam die al bestaat, dan wordt het bericht " **DUBBEL**" weergegeven en dient u de naam te veranderen.

Om een nieuwe contactpersoon (nummer en naam) in het telefoonboek op te slaan, volg de instructies in de sectie "**Een contactpersoon aan het telefoonboek toevoegen**" van het deel „**Gebruik**“.

2.2 Zoeken in het telefoonboek

- | | | |
|---|---|---|
| 1 | 

 | <p>Directe toegang:
Ga naar het telefoonboek. De eerste contactpersoon verschijnt in het display</p> <p>OF</p> <p>Toegang via het menu:
Ga naar het menu "TELEF. BOEK" en kies vervolgens "LIJST".</p> |
| 2 |  | <p>Blader door de contactpersonen.</p> |

3	ABC	U kunt de eerste letter invoeren van de naam die u zoekt. De telefoon toont u onmiddellijk de eerste naam die met deze letter begint.
4	/OK	Om het telefoonnummer te bekijken dat voor deze contactpersoon werd opgeslagen.
5		Om de geselecteerde contactpersoon te bellen.

2.3 Een contactpersoon in het telefoonboek bewerken

1	/OK /OK	Ga naar het menu " TELEF. BOEK ".
2	/OK	Selecteer " BEWERKEN ".
3	/OK	Selecteer de contactpersoon waarvan u de gegevens wilt bewerken.
4	C/⊗	De naam van uw contactpersoon verschijnt links in het display. Wis de vroegere naam van de contactpersoon.
5	ABC /OK	Voer met het alfanumeriek toetsenbord de nieuwe naam van de contactpersoon in.
6	C/⊗	Het nummer van de contactpersoon verschijnt links in het display. Wis het vroegere nummer van de contactpersoon.
7	123 /OK	Voer met het alfanumeriek toetsenbord het nieuwe nummer van de contactpersoon in. Het bericht " MELODIE X " verschijnt in het display.
8	/OK	Selecteer de beltoon die u aan deze contactpersoon wilt koppelen. Een geluidssignaal geeft aan dat de wijzigingen juist zijn opgeslagen.

2.4 Een contactpersoon/alle contactpersonen wissen

1	/OK /OK	Ga naar het menu " TELEF. BOEK ".
2	/OK	Kies „ WISSEN “ of „ ALLES WISSEN “.

**Een contactpersoon wissen:**

Selecteer de contactpersoon die u wilt wissen. Bevestig vervolgens dat u de contactpersoon wilt wissen. Een geluidssignaal geeft aan dat de contactpersoon is gewist.

3

**Alle contactpersonen wissen:**

- Als er geen enkel nummer in het telefoonboek is opgeslagen, wordt het bericht „**LEEG**” in het display weergegeven.
- Als er nummers aanwezig zijn, verschijnt „**BEVES?**” in het display om aan te geven dat alle contactpersonen zijn gewist. Bevestig dat u alle contactpersonen wilt verwijderen. Een geluidssignaal geeft aan dat de contactpersonen zijn gewist.

3. De headset instellen

Om de headset naar wens in te stellen, dient deze in stand-by te staan (geen kiestoon).



Voor de volgende secties (3.1 - 3.7), open het menu en selecteer „**HANDSET INST.**” met de OMLAAG-toets en volg vervolgens de onderstaande stappen.

3.1 Een handset herbenoemen

Met deze functie kunt u de naam van uw handset wijzigen. Deze naam wordt weergegeven in het display van de handset wanneer deze in stand-by staat. De naam die standaard wordt weergegeven is „**HANDSET**”.

De naam van de handset mag niet meer dan 10 tekens bevatten.

1



Selecteer „**NW NAAM HS**”.
Het bericht „**HANDSET**” wordt in het display weergegeven.

2



Wis letter per letter de vorige naam van de handset.

3



Voer met het alfanumeriek toetsenbord de nieuwe naam van de handset in. Een geluidssignaal geeft aan dat de naam van de handset is gewijzigd.

3.2 Displayweergave selecteren

U kunt kiezen welke informatie er in het display wordt weergegeven terwijl uw handset in stand-by staat. U hebt twee mogelijkheden: de naam van de handset of de tijd.

1





Selecteer „**HS DISPLAY**”.

2



Selecteer „**TIJD**” of „**HANDSET**”, naargelang de weergave die u wenst in stand-by.

3.3 Automatisch opnemen/inhaken

Wanneer deze functie geactiveerd is, kunt u een gesprek aannemen door gewoon de handset van het basisstation of de oplader te halen en een gesprek beëindigen door de handset gewoon terug te plaatsen op het basisstation of de oplader, zonder dat u de toetsen  en  hoeft in te drukken.

1  ↔/OK Selecteer "**AUTO ANTW**".

2  ↔/OK Schakel het automatisch opnemen/inhaken in of uit.

3.4 Het menu „TOON INSTL“

In dit menu kunt u de toetstones van de handset, het batterijalarm en het Buiten bereik-signaal in of uitschakelen.

1  ↔/OK Selecteer „**TOETSTOON**“, „**BATTER. TOON**“ of „**BUITENBEREIK**“.

2  ↔/OK Schakel de overeenkomstige instelling in of uit.



Opmerking: Als het signaal „**BATT. TOON**“ of „**BUITENBEREIK**“ actief is, hoort u een geluidssignaal om aan te geven dat de batterij van de handset leeg raakt of de handset buiten bereik is.

3.5 Taal van de handset

U kunt 4 talen instellen: Frans (standaard), Engels (English), Nederlands (Nederland) en Spaans (Español).

Om een taal voor de handset in te stellen, volg de handelingen die worden beschreven in de sectie „**De taal wijzigen**“ van het deel „**Gebruik**“.

3.6 De datum en tijd instellen



Opmerking: Als u een abonnement hebt voor nummer- en naamweergave bij uw operator, dan worden de datum en de tijd door het netwerk bij elke ontvangen oproep bijgewerkt. Anders dient u de datum en de tijd van uw telefoon handmatig in te stellen.

3.6.1 Keuze van de datum-/tijdnotatie

De datumnotatie instellen

U kunt kiezen om de datum in te stellen volgens het formaat "MAAND/DAG" of "DAG/MAAND".

- | | | |
|---|---|--|
| 1 |  | Selecteer " DATUM & TIJD ". |
| 2 |  | Selecteer " DATUMFORMAAT ". |
| 3 |  | Selecteer een formaat. Een geluidssignaal geeft aan dat het formaat juist is opgeslagen. |

De tijdnotatie instellen

U kunt de tijd in een van de twee volgende formaten weergeven:

- 24 uur, bijvoorbeeld: „23h14“
- 12 uur, bijvoorbeeld „11H14 P“ voor „23H14“ en „11H14 A“ voor „11H14“

Ga te werk zoals hierboven vermeld, maar kies "**TIJDFORMAAT**" in plaats van "**DATUMFORMAAT**".

3.6.2 De datum en tijd instellen

- | | | |
|---|--|--|
| 1 |  | Selecteer " DATUM & TIJD ". |
| 2 |  | Selecteer „ DATUM INST “ of „ TIJD INSTEL “ om respectievelijk de datum of tijd in te stellen. |
| 3 | 123  | <p>Datum instellen:
De datum die op de handset werd opgeslagen, verschijnt in het display.
Als de datum correct is, drukt u op de toets OK.
Anders kunt u de datum wijzigen (eerst de dag, daarna de maand en ten slotte het jaartal) met behulp van het alfanumeriek toetsenbord.</p> <p>Tijd instellen:
De tijd die op de handset werd opgeslagen, verschijnt in het display. Als de tijd correct is, drukt u op de toets OK. Anders kunt u de tijd wijzigen (eerst het uur daarna de minuten) met behulp van het alfanumeriek toetsenbord.
Een geluidssignaal geeft aan dat de datum en het uur zijn gewijzigd.</p> |

**OPGELET:**

- Handmatig de tijd instellen doet u als volgt: stel eerst het uur en vervolgens de minuten in. U kunt van het ene naar het ander cijfer gaan met behulp van de toetsen en .
- Voor het instellen van het uur aanvaardt de telefoon geen waarden hoger dan 23. Indien u uw telefoon wilt instellen op een tijd tussen 20u en 23 u wanneer de telefoon een tijd tussen 14u en 19 u weergeeft, dan dient u eerst het cijfer voor de eenheden te veranderen, voordat u het cijfer van de tientallen wijzigt. Volg onderstaande instructies:

- | | | |
|---|------------|--|
| 1 | | Een tijd tussen 14u en 19u wordt in het display weergegeven.
Selecteer het tweede cijfer van het uur. |
| 2 | 123 | Wijzig dit cijfer met het alfanumeriek toetsenbord naar het gewenste cijfer. |
| 3 | x2 | Selecteer het eerste cijfer van het uur. |
| 4 | 123 | Wijzig dit cijfer met het alfanumeriek toetsenbord: "1" wordt "2"
De gewenste tijd verschijnt in het display. |
| 5 | | Bevestig de wijziging. |

3.7 Het alarm instellen

Als het alarm geactiveerd is, zal het elke dag op de ingestelde tijd afgaan.

Als de **Sluimer** functie geactiveerd is en u stopt het alarm, dan zal het na zeven minuten opnieuw afgaan.

- | | | |
|---|------------|--|
| 1 | | Kies „ ALARM ”. |
| 2 | | Schakel de alarmfunctie in of uit. |
| 3 | 123 | Voer het tijdstip in waarop het alarm in werking moet treden.
Een geluidssignaal geeft aan dat het alarm juist is ingeschakeld. |
| 4 | | Het bericht " SNOOZE " verschijnt in het display. |
| 5 | | Schakel de Sluimer functie in of uit. Een geluidssignaal bevestigt dat de ingestelde wektijd is opgeslagen.
Het pictogram verschijnt in het display om aan te geven dat het alarm is geactiveerd. |

4. Geavanceerde instellingen van de telefoon

Om geavanceerde instellingen van de handset in te voeren, dient deze in stand-by te staan (geen kiestoon)

4.1 De pincode instellen

Voor sommige functies dient u de pincode in te voeren.

De pincode is standaard: **0000**.



OPGELET: Als u de standaard pincode wilt wijzigen, noteer dan de nieuwe pincode op een veilige plek. Er kan geen beroep worden gedaan op de garantie indien u de code vergeet.

- | | | |
|---|------------|--|
| 1 | | Ga naar het menu en selecteer met de OMLAAG-toets het menu " BASIS INST ". |
| 2 | | Selecteer " PIN WIJZIG ". |
| 3 | 123 | Het bericht „ PIN ? -----“ verschijnt in het display. Voer de pincode in met de alfanumerieke toetsen. (De pincode is standaard 0000). |
| 4 | 123 | Het bericht „ NW PIN ? -----“ verschijnt in het display. Voer de nieuwe pincode in. |
| 5 | 123 | Het bericht " BEVES ? " wordt in het display weergegeven. Voer de nieuwe pincode nogmaals in. Een geluidssignaal geeft aan dat de pincode is gewijzigd. |



Opmerking: Wanneer u de telefoon op de standaard instellingen terugzet, wordt de standaard pincode (**0000**) automatisch opnieuw ingesteld.

4.2 Automatisch/handmatig een handset van het assortiment Edenwood aanmelden bij een basisstation

Uw Edenwood telefoon maakt het mogelijk om automatisch een andere handset van het assortiment Edenwood bij uw basisstation aan te melden. U kunt tot vijf handsets handmatig aanmelden bij het basisstation.



OPGELET:

- De handset die u bij uw basisstation wilt aanmelden mag niet met een ander basisstation zijn verbonden. Het bericht "**GEANNULEERD**" moet op het scherm verschijnen.
- Als dit niet het geval is, raadpleeg de sectie "**Een handset bij het basisstation afmelden**" in de handleiding van uw bijkomende handset om deze van het basisstation te ontkoppelen.

Automatische registratie:

Breng de handset aan op het basisstation en ga vervolgens direct naar stap 4.

Handmatige registratie:

- 1 Druk 10 seconden op de registratietoets (•)) van uw basisstation (Zie de afbeelding „**Basisstation met antwoordapparaat (achteraanzicht - M)**“). Uw basisstation opent vervolgens de **Registratiemodus**. Voer vervolgens de registratieprocedure uit op de te registreren handset.

-
- 2  Ga naar het menu en selecteer met de OMLAAG-toets het menu "**REGISTRATIE**".

-
- 3 **123**  Het bericht „**PIN ? ----**“ verschijnt in het display. Voer de pincode in met de alfanumerieke toetsen. (De pincode is standaard **0000**).

-
- Het bericht „**EVEN GEDULD**“ verschijnt in het display terwijl de handset met het basisstation wordt verbonden. Wacht enkele seconden.
- 4
 - Wanneer aangemeld, verschijnt het bericht „**HANDSET X**“ in het display van de handset (X stemt overeen met het nummer van de handset die op het basisstation wordt aangemeld).
 - U kunt nu uw extra handset gebruiken.

**Opmerking:**

- Wanneer de handset bij het basisstation is aangemeld, verlaat het basisstation automatisch de registratiemodus. Om andere handsets aan te melden, volg dezelfde werkwijze.
- Als u binnen de twee minuten geen handset hebt aangemeld, verlaat het basisstation automatisch de registratiemodus.

4.3 Een handset bij het basisstation afmelden

Met deze functie kunt u een handset verwijderen van het basisstation om deze te vervangen door een nieuwe handset.

Het is niet mogelijk om een handset te verwijderen als deze als enige met uw basisstation is verbonden.

Een handset kan alleen worden verwijderd vanaf een andere handset die met hetzelfde basisstation is verbonden.

-
- 1  Ga naar het menu en selecteer met de OMLAAG-toets het menu "**BASIS INST**".

-
- 2   Selecteer „**HANDSET VERW**“.
-

- | | | |
|---|--|---|
| 3 | 123 ⇨/OK | Het bericht „PIN ? ----“ verschijnt in het display. Voer de pincode in met de alfanumerieke toetsen. (De pincode is standaard 0000). |
| 4 |  ⇨/OK | Het bericht „ HANDSET 1 “ wordt in het display weergegeven. Selecteer de handset die u wilt afmelden.
Het bericht „ GEANNULEERD “ verschijnt op de handset die wordt afgemeld. |

4.4 De duur van het flashsignaal (R) instellen

De toets „R” geeft toegang tot bepaalde diensten van uw operator.

Neem contact op met uw operator voor meer informatie over deze diensten.





WAARSCHUWING: De standaard instelling is afhankelijk van het land waarin u woont. In Frankrijk is de duur van het flashsignaal ingesteld op „**NORMAAL**” (270 ms).
Bepaalde diensten zullen niet werken op een lage of hoge duur zoals bijvoorbeeld het beheer van het oproepsignaal van Orange. Voor toestellen die achter sommige PABX-centrales zijn geïnstalleerd, kunnen de instellingen **LAAG** of **HOOG** kunnen noodzakelijk zijn.

- HOOG: 600 ms
- NORMAAL: 270 ms
- LAAG: 100 ms

- | | | |
|---|---|---|
| 1 | ⇨/OK  ⇨/OK | Ga naar het menu en selecteer met de OMLAAG-toets het menu „ BASIS INST ”. |
| 2 |  ⇨/OK | Kies „ FLASHTIJD ”. |
| 3 |  ⇨/OK | Kies de duur („ HOOG ”, „ NORMAAL ” of „ LAAG ”). Een geluidssignaal geeft aan dat uw keuze juist is verwerkt. |

4.5 De kiesmodus instellen

U kunt kiezen hoe u de telefoonnummers vormt op uw telefoontoestel. Wij raden u sterk aan om te kiezen „**TOON**” (standaard modus) als kiesmodus in te stellen. Deze modus is het snelst en het meest praktisch. (bovendien kunt u met pulskies niet alle functies van het antwoordapparaat, bankdiensten en spraakberichten gebruiken).

- | | | |
|---|---|---|
| 1 | ⇨/OK  ⇨/OK | Ga naar het menu en selecteer met de OMLAAG-toets het menu „ BASIS INST ”. |
| 2 |  ⇨/OK | Selecteer „ KIES MODUS ”. |

- 3  Selecteer de gewenste kiesmodus („**TOON**“ of „**PULS**“). U hoort een geluidssignaal als bevestiging.

4.6 Op de standaard instellingen terugzetten

U kunt uw telefoontoestel (basisstations en handsets) op de standaard instellingen terugzetten.





WAARSCHUWING: Door op de standaard instellingen terug te zetten, verwijdt u de volledige lijst met ontvangen oproepen en de lijst met laatst gevormde nummers, maar niet de inhoud van het telefoonboek.

De pincode wordt opnieuw ingesteld op **0000**.

De standaard instellingen van de telefoon zijn:

- Taal: Frans
- Belsignaal externe oproepen: 1
- Belsignaal interne oproepen: 2
- Volume van het belsignaal: 3
- Toetstones: Geactiveerd (ON)
- Batterijalarm: Geactiveerd (ON)
- Buiten bereik-alarm: Gedeactiveerd (OFF)
- Alarm uitgeschakeld (OFF)
- TIJD 00:00
- Pincode: **0000**
- Kiesmodus: Tonen
- Toets „R ..“: NORMAAL (270 ms)
- Tijdformaat: 24 uur
- Handsetnaam: HANDSET
- Automatisch antwoorden: Geactiveerd (ON)

- 1    Ga naar het menu en selecteer met de OMLAAG-toets het menu „**STANDARD**“.

- 2 **123**  Het bericht „**PIN ?** ----“ verschijnt in het display. Voer de pincode in met de alfanumerieke toetsen. (De pincode is standaard **0000**).

- 3  Het bericht „**BEVES ?**“ verschijnt in het display. Een geluidssignaal geeft aan dat uw keuze juist is verwerkt.

5. Intercom

De volgende functies zijn alleen beschikbaar als er twee handsets zijn gekoppeld aan de basisstations (bijvoorbeeld als het product werkt verkocht in een set met meerdere handsets).

5.1



Opmerking: Als er slechts twee handsets bij het basisstation zijn aangemeld, is het niet nodig om een handset te selecteren. Druk op de toets **C/⊗** om automatisch de andere handset op te bellen.

Als er meerdere handsets bij het basisstation zijn aangemeld:

Voorbeeld: Er zijn drie handsets bij het basisstation aangemeld en u wilt de intercom gebruiken op de eerste handset.

1	C/⊗	Het bericht " CB23 9 » verschijnt in het display. *2 stemt overeen met de tweede handset die bij het basisstation is aangemeld en 3 stemt overeen met de derde handset die is aangemeld.
2	123	<ul style="list-style-type: none"> Voer het nummer van de te bellen handset in. OF Druk op toets 9 van het alfanumeriek toetsenbord om alle andere handsets op te bellen.
3	Display	<ul style="list-style-type: none"> Het bericht „HS BELLEN X“ (als u naar een andere handset belt) of „CONFERENTIE “ (als u naar andere handsets belt) verschijnt in het display van de handset die de oproep verricht. (X stemt overeen met het nummer van de handset die u belt, bijvoorbeeld: „HS BELLEN 3“). Het bericht „OPR VAN HSX“ verschijnt in het display van elke handset die de oproep ontvangt. (X stemt overeen met het nummer van de handset die de oproep verricht, bijv. „OPR VAN CB2“)

5.2 Een interne oproep beantwoorden

Wanneer u een interne oproep ontvangt, gaat de handset over.

Het bericht "**OPR VAN HSX**" verschijnt in het display. (X stemt overeen met het nummer van de handset die de oproep verricht.)



Voer het gesprek met uw gesprekspartner.



Beëindig het gesprek en plaats de handset terug op het basisstation.

5.3 Een externe oproep beantwoorden tijdens een intern gesprek

Als u een externe oproep ontvangt tijdens een intern gesprek, weerklinkt er een geluidssignaal door de luidsprekers van de handsets die deelnemen aan het interne gesprek.

-  U voert een intern gesprek.
- Beantwoord het externe gesprek.
 - Het interne gesprek wordt automatisch beëindigd.

-  Aan het einde van het gesprek, plaatst de handset terug op het basisstation.

5.4 Een extern gesprek doorverbinden naar een andere handset

U bent in gesprek met een externe gesprekspartner.

- | | | |
|---|---|--|
| 1 |  /OK | Het bericht " INTERCOM " wordt in het display weergegeven. |
| 2 |  /OK | Het bericht " CB23 9 » verschijnt in het display. (* → zie de sectie 5.1) |
| 3 | 123 | Voer het nummer in van de handset waarnaar u het gesprek doorverbindt. |
| 4 | Display | <ul style="list-style-type: none"> • Het bericht "HS BELLEN X" verschijnt in het display van de handset. • Het bericht „OPR VAN HSX” verschijnt in het display van de handset die de oproep ontvangt.
[X stemt overeen met het nummer van de handset die u belt of de handset die de oproep verricht]. |
| 5 |  | Wanneer uw interne gesprekspartner voor wie de oproep bestemd is, de handset opneemt, haak uw eigen handset in. Uw interne gesprekspartner is nu in gesprek met uw externe gesprekspartner. |

5.5 Groepsgesprek met drie

U kunt gelijktijdig een gesprek tot stand brengen met een interne en een externe gesprekspartner. U bent in gesprek met een externe gesprekspartner.

- | | | |
|---|---|---|
| 1 |  /OK | Het bericht " INTERCOM " wordt in het display weergegeven. |
| 2 |  /OK | Het bericht " CB23 9 » verschijnt in het display. (* → zie de sectie 5.1) |
| 3 | 123 | Voer het nummer in van de handset die u wilt bellen. |
| 4 | Display | <ul style="list-style-type: none"> • Het bericht "HS BELLEN X" verschijnt in het display van de handset die de oproep verricht. • Het bericht „OPR VAN HSX” verschijnt in het display van de handset die de oproep ontvangt.
[X stemt overeen met het nummer van de handset die u belt of de handset die de oproep verricht]. |





- 5   Druk zodra uw interne gesprekspartner opneemt, gedurende 3 seconden op de toets.
- Het bericht "**CONFERENTIE**" wordt in het display weergegeven.
 - U hebt nu een groepsgesprek met drie personen tot stand gebracht.

6. Herhaallijst

De HERHAALLIJST registreert de vijf laatst gekozen nummers. Als het nummer in het telefoonboek staat, dan wordt de naam van de contactpersoon getoond.











Om de herhaallijst te raadplegen of te wijzigen op de handset, dient deze in stand-by te staan (geen kiestoon).

6.1 De herhaallijst raadplegen

- 1  Ga naar de herhaallijst
-
- 2   Het laatst gevormde nummer verschijnt in het display. Blader door de herhaallijst met de laatst gevormde nummers.
-
- 3  Bel het geselecteerde nummer.





6.2 Een nummer uit de herhaallijst in het telefoonboek opslaan

Ga naar de herhaallijst door de bovenstaande stappen te volgen en vervolgens:

- 1   Selecteer het nummer dat u wilt opslaan in het telefoonboek.
-
- 2  /OK   /OK Ga naar het menu van de herhaallijst en kies "**TOEVOEGEN**".
-
- 3 **ABC**  /OK Het bericht "**NAAM**" verschijnt in het display. Voer de naam in met behulp van het alfanumeriek toetsenbord.
-
- 4  /OK Het nummer dat u wilt opslaan, verschijnt in het display.
-
- 5    /OK Het bericht "**MELODIE X**" verschijnt in het display. Selecteer de beltoon die u aan deze contactpersoon wilt koppelen. Een geluidssignaal geeft aan dat de wijzigingen juist zijn opgeslagen.

6.3 Een nummer/een naam in de herhaallijst of de volledige herhaallijst wissen

Ga naar de herhaallijst door de bovenstaande stappen te volgen en vervolgens:

- | | | |
|---|---|--|
| 1 |  | Selecteer het nummer dat u wilt wissen (om een nummer/naam te wissen). |
| 2 |  /OK   /OK | Ga naar het menu van de herhaallijst en kies " WISSEN " of „ ALLES WISSEN “. |
| 3 |  /OK | Als u de volledige herhaallijst wist, verschijnt het bericht BEVES ? » in het display.
Een geluidssignaal bevestigt dat het nummer of de volledige herhaallijst is gewist. |

7. Bellijst

De bellijst onthoudt de 10 laatst ontvangen oproepen.

Om de bellijst te raadplegen of te wijzigen, dient de handset in stand-by te staan (geen kiestoon).



WAARSCHUWING: Om de volgende functies te kunnen gebruiken, dient u bij uw provider geabonneerd te zijn op de naam- of nummerweergavefunctie van Orange, dit onder voorbehoud van de technische beschikbaarheid van Orange.

7.1 Weergave van naam en nummer

- Tijdens het ontvangen van een oproep wordt het nummer van de bellende partij vergeleken met de nummers in het telefoonboek. Als het nummer in het telefoonboek staat, dan toont het toestel de bijbehorende naam in plaats van het nummer.
- Het toestel onthoudt voor u de naam en het nummer van de personen die u bellen, alsook de datum en het tijdstip van hun oproep.
- Als in het display het bericht „**X NW GESPR**“ is weergegeven, dan staan er X nieuwe gemiste oproepen in de lijst. Deze oproepen zijn tijdens het scrollen herkenbaar aan het pictogram ★.
- De oproepen door personen die niet hun nummer willen vrijgeven, zijn niet opgenomen in de lijst van ontvangen oproepen. Het bericht "**GEHEIM**" verschijnt in het display wanneer de beller zijn nummer niet bekend wilt maken.
- Op sommige BOX kunnen geheime oproepen („**GEHEIM3**“) tijdens de oproep niet worden weergegeven en worden ze niet in de bellijst opgenomen.
- In geval van een oproep waarbij de naam wordt vrijgegeven, toont het display afwisselend de naam en het nummer van de persoon.
- De beantwoorde oproepen worden in de lijst opgenomen, maar ze worden als gelezen beschouwd.
- Als u een oproep beantwoordt, dan wordt het nummer of de naam na 15 sec vervangen door de gespreksduur.
- De naam en het nummer worden alleen weergegeven tijdens het bellen als u een Orange-abonnement hebt op de weergave van het nummer en de naam.

7.2 De bellijst raadplegen

In de bellijst vindt u de 10 laatste ontvangen oproepen terug. Bij meer dan tien oproepen vervangt de recentste oproep de oudste oproep.



BELANGRIJK: Tijdens het raadplegen van de bellijst wordt een niet gelezen gemiste (niet beantwoord) oproep aangeduid met het pictogram ★ in het display. Dit pictogram verdwijnt als u de gemiste oproep selecteert met de toetsen ▲ en ▼.

- | | | |
|---|--|--|
| 1 | | Ga naar de bellijst. |
| 2 | | Het meest recente nummer of naam in de bellijst verschijnt in het display.
Blader door de lijst om de andere nummers of namen in de bellijst te raadplegen. |
| 3 | | Bekijk het nummer indien de naam wordt weergegeven in de bellijst. |
| 4 | | Ga naar het menu van de bellijst en selecteer " DETAIL " om de datum en de tijd weer te geven waarop de oproep plaatsvond. |
| 5 | | Indien gewenst, bel het geselecteerde nummer opnieuw. |





7.3 Een nummer uit de bellijst in het telefoonboek opslaan

Ga naar de bellijst door de bovenstaande stappen te volgen en vervolgens:

- | | | |
|---|--|---|
| 1 | | Selecteer het nummer dat u wilt opslaan in het telefoonboek. |
| 2 | | Ga naar het menu van de bellijst en kies " TOEVOEGEN ". |
| 3 | | Het bericht " NAAM " verschijnt in het display.
Voer de naam in met behulp van het alfanumeriek toetsenbord. |
| 4 | | Het nummer dat u wilt opslaan, verschijnt in het display. |
| 5 | | Het bericht " MELODIE X " verschijnt in het display.
Selecteer de beltoon die u aan deze contactpersoon wilt koppelen. Een geluidssignaal geeft aan dat de wijzigingen juist zijn opgeslagen. |

7.4 Een nummer/een naam in de bellijst of de volledige bellijst wissen

Ga naar de bellijst door de bovenstaande stappen te volgen en vervolgens:

- | | | |
|---|---|--|
| 1 |  | Selecteer het nummer dat u wilt wissen (om een nummer/naam te wissen) . |
| 2 |  /OK   /OK | Ga naar het menu van de bellijst en kies " WISSEN " of „ ALLES WISSEN “. |
| 3 |  /OK | Als u de volledige bellijst wist, verschijnt het bericht BEVES ? » in het display.
Een geluidssignaal bevestigt dat het nummer of de volledige bellijst is gewist. |

8. Het antwoordapparaat gebruiken

Dit telefoontoestel is uitgerust met een digitaal antwoordapparaat met een opnamecapaciteit van ongeveer 15 minuten in hoge samendrukking. U kunt het antwoordapparaat vanaf het basisstation of de handset raadplegen.

Om het antwoordapparaat te bedienen, dient uw handset in stand-by te staan (geen kiestoon).



Voor de volgende secties (8.1, 8.3, 8.4.2 en 8.5), open het menu en selecteer „**ANT APPAR**“ met de OMLAAG-toets en volg vervolgens de onderstaande stappen.

8.1 Het antwoordapparaat in-/uitschakelen

- | | | |
|---|---|---|
| 1 |   /OK | Selecteer " ANTW AAN/UIT ". |
| 2 |    /OK | Kies voor een van de volgende opties: <ul style="list-style-type: none"> • "AAN" om het antwoordapparaat in te schakelen • "UIT" om het antwoordapparaat uit te schakelen • "*" Een sterretje aan de zijkant geeft aan dat uw keuze juist is verwerkt. |



Opmerking: Als het antwoordapparaat ingeschakeld is, verschijnt het pictogram op het display van de handset.

8.2 Datum en tijd van de ontvangst van berichten

U dient de datum (dag/maand) en de tijd in te stellen om de datum- en uurweergave van ontvangen berichten te kunnen gebruiken (raadpleeg de sectie "**De datum en tijd instellen**"), behalve als u geabonneerd bent op de Naam- of Nummerweergavefunctie van uw operator.

8.3 Een memo opnemen

U kunt een memo (persoonlijk bericht) van maximaal één minuut opnemen.

U kunt tevens een memo opnemen wanneer het antwoordapparaat is uitgeschakeld.



Kies „MEMO“.



Het bericht „**OPNEMEN**“ verschijnt tijdens de opname in het display. Praat duidelijk en plaats de microfoon op 5 cm van uw mond. Stop de opname.



Opmerking: De opname stopt automatisch na 1 minuut.

De memo's worden na de ontvangen berichten op het antwoordapparaat opgenomen, volgens hun opnamedatum en -tijd, net zoals de spraakberichten die u van buitenaf ontvangt. Om een opgenomen memo te beluisteren, zie de volgende sectie over het afspelen van berichten.

8.4 Berichten afspelen

Wanneer u nieuwe berichten op uw antwoordapparaat hebt ontvangen, begint het controlelampje van het basisstation (zie de afbeelding „**Antwoordapparaat (vooraanzicht - JJ)**“) rood te knipperen en knippert het  pictogram op het display van de handset.

Het antwoordapparaat speelt altijd als eerste de nieuwe berichten af.

8.4.1 Berichten vanaf het basisstation afspelen

Druk op de toets  om het afspelen te starten. De nieuwe berichten worden afgespeeld via de luidspreker van het basisstation. Het afspelen van de berichten gebeurt automatisch van het meest recent naar het meest oud.

Druk opnieuw op de toets  om het afspelen van de berichten voor het einde te stoppen.

Druk op de toets X als u tijdens het afspelen ene bericht wilt wissen. Het antwoordapparaat speelt vervolgens het volgend bericht af.



Opmerking: Na het afspelen van alle nieuwe berichten dooft het controlelampje van het basisstation. De oude berichten kunnen altijd worden afgespeeld door te drukken op de toets .

8.4.2 Berichten vanaf de handset afspelen



OPGELET: Wanneer u berichten afspeelt op de handset, wordt de handsfree-modus automatisch ingeschakeld. Om naar de normale luistermodus (handset aan het oor) terug te keren, druk op de toets  van uw handset.

- 1  Kies „**WEERG BDSCHP**“.
De nieuwe berichten worden afgespeeld.
De datum en de tijd van het afgespeelde bericht wordt dan op de volgende manier in het display weergegeven: **Dagen--Maanden Uur--Minuten**.
-
- 2  Stel het luistervolume van de berichten op een van de vijf beschikbare niveaus in:
 - Niveau 5: Het hardst
 - Niveau 1: Het zachtst
 Gebruik het alfanumeriek toetsenbord om de volgende functies uit te voeren:
 - **2** - Het afgespeelde bericht wissen
 - **5** - Het afspelen stoppen
 - **4** - Het afgespeelde bericht herbeluisteren
 - **44** - Het vorig bericht afspelen (tweemaal snel drukken op toets **4**)
 - **6** - Het volgend bericht afspelen

8.5 Alle berichten en memo's wissen

- 1  Kies "**ALLES WISSEN**"
-
- 2  Het bericht "**BEVES ?**" wordt in het display weergegeven.
Het bericht "**LEEG**" verschijnt in het display. Alle berichten zijn gewist.

8.6 Het antwoordapparaat op afstand beluisteren

8.6.1 De functie Beluisteren op afstand gebruiken



OPGELET: Beluisteren op afstand is alleen mogelijk als deze functie is geactiveerd (raadpleeg de sectie „**Beluisteren op afstand in-/uitschakelen**“ in „**Het antwoordapparaat instellen**“).



OPMERKINGEN:

- De functie Beluisteren op afstand kan op bepaalde BOX niet werken.
- U dient vanaf een directe lijn met een toonsysteem te gebruiken.
- Als u een centrale gebruikt, moet er een bipper (niet inbegrepen) worden gebruikt.
- Als de telefoonlijn in pulstoon is, moet er tevens een bipper (niet inbegrepen) worden gebruikt.

Om uw berichten te beluisteren:

1. Vorm uw telefoonnummer.
2. Terwijl het bericht wordt afgespeeld druk op de toets * van uw telefoon en voer vervolgens uw 4-cijferige code in voor het beluisteren op afstand (standaard: 0000).
U hoort een kort geluidssignaal.
3. Druk op toets 5 om het afspelen van de berichten te starten en/of druk op de toets die overeenstemt met de gewenste functie:

Toets	Functie
2	Wis het afgespeelde bericht
4	Druk één keer om het afgespeelde bericht opnieuw te beluisteren of druk twee keer snel voor het vorig bericht
5	Beluister de berichten.
6	Beluister het volgend bericht.
7	Schakel het antwoordapparaat in (zie de volgende sectie)
8	Stop het beluisteren van de berichten
9	Schakel het antwoordapparaat uit (zie de volgende sectie)



OPMERKING: Als u na vijf seconden geen toets hebt ingedrukt, dan verbreekt het antwoordapparaat automatisch de verbinding.

8.6.2 Het antwoordapparaat op afstand uit-/inschakelen

Met deze functie kunt u het antwoordapparaat op afstand (vanuit een telefooncel) inschakelen als u dit bijvoorbeeld vergeten bent. U kunt het antwoordapparaat ook op afstand inschakelen.

Inschakelen op afstand:

1. Het antwoordapparaat is uitgeschakeld.
Vorm uw telefoonnummer.
Het antwoordapparaat antwoordt bij het 10e belsignaal en speelt het uitgaande bericht van de modus "antwoorden alleen" af.
2. Terwijl het bericht wordt afgespeeld druk op de toets * van uw telefoon en voer vervolgens uw 4-cijferige code in voor het beluisteren op afstand (standaard: 0000).
U hoort een kort geluidssignaal.
3. Druk op toets **7** om het antwoordapparaat in te schakelen.
4. Haak opnieuw in.



OPGELET: Indien u de mailbox hebt ingeschakeld, zal het automatisch geactiveerd worden vóór de 10e beltoon en voordat de modus "Alleen antwoorden" wordt ingeschakeld.

Uitschakelen op afstand:

1. Het antwoordapparaat is ingeschakeld.
Vorm uw telefoonnummer.
Het antwoordapparaat wordt geactiveerd (volgens de instellingen) en speelt het uitgaande bericht van de ingestelde modus af (opnemen of alleen antwoorden).
2. Terwijl het bericht wordt afgespeeld druk op de toets * van uw telefoon en voer vervolgens uw 4-cijferige code in voor het beluisteren op afstand (standaard: 0000).
U hoort een kort geluidssignaal.
3. Druk op toets 9 om het antwoordapparaat uit te schakelen.
4. Haak opnieuw in.

8.7 Geheugen vol

Het antwoordapparaat kan maximaal gedurende 15 minuten in hoge samendrukking opnemen. Wanneer de limiet is bereikt tijdens het opnemen van een bericht, stopt de opname onmiddellijk en wordt de lijn verbroken.

Indien u een oproep ontvangt terwijl het geheugen van het antwoordapparaat vol is, dan wordt het bericht automatisch in de modus "Alleen antwoorden" afgespeeld, waarbij uw gesprekspartner wordt gevraagd om later terug te bellen.

Het bericht "**TELBOEK VOL**" verschijnt dan in het display van de handset.

Om plaats vrij te maken op het antwoordapparaat, dient u de niet beluisterde berichten te beluisteren en ze te wissen zoals aangegeven in de secties "**Berichten afspelen**" en "**Alle berichten en memo's wissen**".

9. Het antwoordapparaat instellen

Om het antwoordapparaat in te stellen, dient uw handset in stand-by te staan (geen kiestoon).

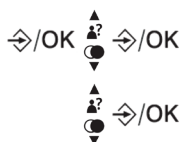

Voor de volgende secties [9.1 - 9.8], open het menu en selecteer „**ANT APPAR**” met de OMLAAG-toets en selecteer vervolgens het submenu „**ANTW INSTEL**”.

Volg vervolgens onderstaande stappen.

9.1 De modus van het antwoordapparaat kiezen (antwoorden en opnemen/ alleen antwoorden)

Uw antwoordapparaat beschikt over twee modi:

- **Antwoorden en opnemen:** In de modus antwoorden/opnemen kan de beller een bericht nalaten.
- **Alleen antwoorden:** In de modus alleen antwoorden kan de beller geen bericht nalaten en wordt er aan de beller gevraagd om later terug te bellen. (Deze modus wordt automatisch ingeschakeld wanneer het geheugen van het antwoordapparaat vol is.)

1  /OK

Selecteer "**ANTW MODUS**".

2  /OK

Kies tussen "**ALEN ANTW**" en "**ANTW & OPN**". Een geluidssignaal geeft aan dat uw keuze correct werd verwerkt.

9.2 Standaard uitgaande berichten

U kunt kiezen uit 2 standaardberichten (opgenomen in de fabriek) in het Frans en in het Engels. Een voor de modus antwoorden/opnemen en een ander voor de modus alleen antwoorden. Deze berichten worden automatisch ingeschakeld als er geen persoonlijk bericht voor de geselecteerde modus werd opgenomen.

Het standaard uitgaande bericht voor de modus antwoorden/opnemen is: **“We kunnen momenteel uw oproep niet beantwoorden, gelieve een bericht te laten na de pieptoon”**.

Het standaard uitgaande bericht 2 voor de modus alleen antwoorden is: **“We kunnen momenteel uw oproep niet beantwoorden, gelieve later terug te bellen”**.

Om de standaardberichten te beluisteren, volg de procedure „Een uitgaand bericht afspelen“ indien er geen persoonlijk bericht werd opgenomen of volg de procedure „Heractiveren van de standaard uitgaande berichten“.

9.2.1 De taal van de standaard uitgaande berichten kiezen

U beschikt over 2 talen, Frans en Engels, om een standaard bericht op het antwoordapparaat te plaatsen. Het bericht zal worden afgespeeld in de geselecteerde taal. De standaard taal is Frans.

1  Kies „**ANTW TAAL**“.

2  Kies tussen **“FRANS”** en **“ENGELS”**. Een geluidssignaal geeft aan dat uw keuze juist is verwerkt

9.2.2 Heractiveren van de standaard uitgaande berichten

De standaard uitgaande berichten (opgenomen in de fabriek) blijven altijd in het geheugen van het toestel aanwezig.

Tijdens het afspelen van het bericht (zie de sectie **“Een bericht beluisteren”**) volgens de geselecteerde modus (Antwoorden en opnemen/alleen opnemen), druk op de toets **C** om het bericht te wissen. Het standaard uitgaande bericht van de betreffende modus wordt hierdoor automatisch geheractiveerd.

9.3 Opname van een uitgaand bericht



Als u de standaard uitgaande berichten niet wilt gebruiken, dan kunt u zelf een uitgaand bericht opnemen voor beide modi (antwoorden en opnemen/alleen antwoorden).

De opname van een uitgaand bericht vervangt het standaard uitgaande bericht of een eerder opgenomen bericht.



OPMERKING: Een uitgaand bericht kan niet langer duren dan 60 seconden. Spreek tijdens de opname luid en duidelijk op een afstand van 5 cm van de microfoon.

1  Kies „**UITG BS INST**“.

2		<p>Kies tussen:</p> <ul style="list-style-type: none"> • „ANTW & OPN“: Om het bericht te selecteren voor de modus antwoorden/opnemen. • „ALEN ANTW“: Om het bericht te selecteren voor de modus alleen antwoorden.
3		<p>Kies „BERICHT OPN“. Een lang geluidssignaal geeft aan dat de opname begint. Het bericht „OPNEMEN“ verschijnt in het display terwijl de opname loopt.</p>
4		<p>Beëindigt de opname van het bericht. Het bericht wordt automatisch afgespeeld.</p>

9.4 Een opgenomen uitgaand bericht beluisteren

Via dit menu kunt u het huidige uitgaande bericht beluisteren wanneer uw antwoordapparaat in de gewenste modus is ingeschakeld.

In het submenu **„UITG BS INST“**, kies **„ANTW & OPN“** of **„ALEN ANTW“** zoals hierboven beschreven.

1		<p>Kies „WEERGAVE“. Het uitgaande bericht wordt afgespeeld. Het bericht „UIT BS AFSP“ wordt in het display weergegeven.</p>
2		<p>Om de weergave van het uitgaande bericht te stoppen en terug te keren naar het hoofdmenu.</p>

9.5 Het opnamemoment van het antwoordapparaat instellen

Als het antwoordapparaat ingeschakeld is, beantwoordt het een oproep na twee, vier, zes of acht belsignalen, afhankelijk van de instellingen. Het antwoordapparaat kan ook in **Kosten spaarmodus („TIJDSBESP“)** worden gezet.

De **Kosten spaarmodus** geeft u de mogelijkheid om bij het beluisteren van berichten op afstand het antwoordapparaat na twee beltonen in te schakelen indien er berichten zijn en na zes beltonen indien er geen berichten zijn. M.a.w. als het antwoordapparaat niet geactiveerd wordt na de 2e beltoon, kunt u inhaken en zo de kost van een nutteloos gesprek vermijden.

1		<p>Kies „ANTW VERTR“.</p>
2		<p>Kies „2 BELTONEN“, „4 BELTONEN“, „6 BELTONEN“, „8 BELTONEN“ of „TIJDSBESP“. Een geluidssignaal geeft aan dat uw keuze juist is verwerkt.</p>

9.6 De tijdsduur van een bericht instellen

Hiermee kunt u de maximale tijdsduur van een inkomend bericht instellen.

- 1  ↻/OK Kies „**OPNAMETIJD**”.

- 2  ↻/OK Selecteer „**60s**”, „**120s**”, „**180s**” of „**ONBEPERKT**”. Een geluidssignaal geeft aan dat uw keuze correct werd verwerkt

9.7 Beluisteren op afstand in-/uitschakelen

- 1  ↻/OK Kies „**REMOTE TOEG**”.

- 2  ↻/OK Kies tussen:
 - „**ON**”: om beluisteren op afstand in te schakelen
 - „**UIT**”: om beluisteren op afstand uit te schakelen
 Een geluidssignaal geeft aan dat uw keuze juist is verwerkt.

9.8 De code wijzigen voor het beluisteren op afstand

De standaardcode voor het beluisteren op afstand is 0000. (Niet te verwisselen met de pincode van het basisstation).



OPGELET: Als u de code voor het beluisteren op afstand wijzigt, noteer deze dan en berg de code op een veilige plaats op. Er kan geen beroep worden gedaan op de garantie indien u de code vergeet.

- 1  ↻/OK Selecteer „**PIN WIJZIG.**”.

- 2 **123** ↻/OK Het bericht „**PIN ? ----**” verschijnt in het display. Voer de 4-cijferige code in voor het beluisteren op afstand met de alfanumerieke toetsen (standaard **0000**).

- 3 **123** ↻/OK Het bericht „**NW PIN ? ----**” verschijnt in het display. Voer de nieuwe code in voor het beluisteren op afstand.

- 4 **123** ↻/OK Het bericht „**BEVES ?**” wordt in het display weergegeven. Voer nogmaals de nieuwe code in voor het beluisteren op afstand. Een geluidssignaal geeft aan dat de code voor het beluisteren op afstand is gewijzigd.



OPMERKING: Wanneer u de telefoon op de standaard instellingen terugzet, wordt de standaard code (0000) automatisch opnieuw ingesteld.

10. Mailbox van uw operator

Mailbox is een op eenvoudige aanvraag beschikbare dienst van uw operator. Deze dienst beantwoordt uw telefoonlijn.

Het pictogram verschijnt in het display om aan te geven dat er een of meerdere nieuwe berichten zijn op de mailbox van uw operator.

Om nieuwe berichten te beluisteren, dient u naar het mailboxnummer dat door uw operator is geleverd te bellen.

De standaard geregistreerde toegang is de mailbox van Orange.

10.1 Directe toegang tot mailbox

Houd toets 1 van het alfanumeriek toetsenbord ingedrukt totdat „3103” in het display verschijnt. Laat u vervolgens begeleiden door de mailbox.

Nadat u alle nieuwe berichten van de mailbox van Orange hebt beluisterd en hebt ingehaakt, verdwijnt het pictogram van het display.

10.2 Het nummer van de mailbox wijzigen

Standaard is het nummer 3103. Als u een abonnement hebt bij een andere telefoonoperator, zal het nummer voor toegang tot de mailbox niet dezelfde zijn. Om het te wijzigen, voer onderstaande procedure uit om dit nummer bij te werken zodat u direct toegang kunt krijgen tot uw mailbox met de toets 1 van het alfanumeriek toetsenbord:

- 1  /OK  /OK Ga naar het menu en selecteer met de OMLAAG-toets het menu "HANDSET INST".

- 2   /OK Selecteer "MAILBOX".

- 3 C/⊗ „3103” verschijnt in het display. Wis dit nummer cijfer per cijfer.

- 4 123  /OK Voer via het alfanumeriek toetsenbord de cijfers van het nieuwe nummer in.

Reiniging en onderhoud



OPGELET!

- Gebruik nooit reinigingsmiddelen. De telefoon kan worden beschadigd.
- Gebruik nooit een droge doek, die kan een statische lading veroorzaken.

- Maak de handset en het basisstation (of de oplader) schoon met een lichtjes bevochtigde doek of een antistatische doek. Veeg ze volledig droog.
- Dompel de handset en het basisstation (of de oplader) in water en zorg dat er geen vloeistof in het systeem binnendringt.
- Dompel geen batterijen in water en gooi ze niet in vuur. Gooi de batterijen niet weg met het huisvuil. Raadpleeg uw gemeente voor de juiste verwijdering.

Probleemoplossing

Bekijk het onderstaande alvorens contact op te nemen met de klantenservice:

1. Telefoon

Geen weergave:

- Controleer of de batterijen van de handset juist geplaatst zijn (polariteit).
- Plaats de handset in het basisstation om de batterijen op te laden.
- Haal de batterijen uit de handset en plaats ze terug.

De batterijen zijn niet opgeladen:

- Controleer de polariteit van de batterijen.
- Reinig de laadcontacten van de handset en het basisstation.
- Laad de batterijen opnieuw op.

Het pictogram  wordt weergegeven in het display:

- Controleer of er nieuwe berichten zijn in de mailbox van uw operator
- Verwijder de berichten in de mailbox van uw operator.



OPGELET: In sommige gevallen kan het gebeuren dat het pictogram  op het display blijft staan nadat u alle berichten op de mailbox hebt beluisterd.

Om het pictogram te laten verdwijnen, volg de instructies die beschreven worden in de sectie "**Alle oproepen wissen**". Via deze procedure kunt u niet alleen de bellijst wissen, maar ook het pictogram  doen verdwijnen.

Er weerklinkt een geluidssignaal:

- Laad de batterijen van de handset op.
- Ga dichterbij het basisstation staan.

De handset kan geen contact maken met het basisstation:

- U bevindt zich buiten bereik. Ga dichterbij het basisstation staan.
- Sluit de voeding van het basisstation juist aan.
- Haal de batterijen uit de handset en plaats ze terug.
- Ontkoppel de netadapter van het basisstation en verbind de adapter opnieuw met het station.

De kiestoon is niet hoorbaar:

- Controleer of de telefoonlijn juist met het basisstation is verbonden.

2. Weergave van naam of nummer

- Toegang tot de service **Weergave van naam of nummer** is onderhevig aan een abonnement bij uw operator (onder voorbehoud van de technische beschikbaarheid van uw operator).
- Als u een abonnement hebt op weergave van naam of nummer worden de datum (dag/maand) en tijd bij elke ontvangen oproep automatisch bijgewerkt door het netwerk.

3. Antwoordapparaat

Slecht geluid:

- Spreek het bericht nogmaals dichterbij de microfoon in.

Het antwoordapparaat registreert geen berichten meer:

- Controleer of het antwoordapparaat is ingeschakeld.

Sommige berichten worden niet volledig opgenomen:

- De beller heeft de boodschap te zacht ingesproken en het toestel heeft de verbinding verbroken.
- De beller heeft langer dan vijf seconden niets ingesproken. Daardoor heeft het toestel de opname automatisch stopgezet.
- De beller is vóór het geluidssignaal begonnen met het inspreken van zijn bericht.
- Het geheugen van het antwoordapparaat is tijdens de opname volgeraakt.

Neem voor de functies op afstand (beluisteren, inschakelen, etc.) de volgende richtlijnen in acht:

- U dient vanaf een directe lijn met een toonsysteem te gebruiken.
- Als u een centrale gebruikt, moet er een bipper (niet inbegrepen) worden gebruikt.
- Als de telefoonlijn in pulstoon is, moet er tevens een bipper (niet inbegrepen) worden gebruikt.
- De code voor het op afstand beluisteren is verkeerd ingevoerd of verkeerd.

Het antwoordapparaat kan niet op afstand worden ingeschakeld:

- Het geheugen is vol (het display toont "**FF**"). U dient alle berichten te beluisteren om ze vervolgens te wissen.
- De code voor het op afstand beluisteren is verkeerd.

Het bericht "**ANTW APP VOL**" verschijnt op de handset:

- Het geheugen van het antwoordapparaat is vol. U dient alle berichten te beluisteren en te wissen om nieuwe berichten te kunnen opnemen.

Opslag

- Haal altijd de stekker uit het stopcontact voordat u het apparaat opbergt.
- Als u denkt het apparaat langere tijd niet te gebruiken, raden wij u aan het apparaat in een koele, droge ruimte, uit de buurt van direct zonlicht, overmatig veel stof of vuil, en in de originele verpakking op te bergen. Als u het product volledig gemonteerd wilt opbergen, raden wij u aan om het af te dekken zodat het tegen stof wordt beschermd.
- Bewaar het apparaat in een ruimte uit de buurt van kinderen en huisdieren.
- Indien nodig, gebruik de originele verpakking om het product te vervoeren.

¡Muchas gracias!

Muchas gracias por haber elegido nuestro producto EDENWOOD. Seleccionados, testados y recomendados por ELECTRO DEPOT, los productos de la marca EDENWOOD le aseguran una utilización sencilla, un rendimiento fiable y una calidad incuestionable.

Con este dispositivo puede estar seguro de que siempre quedará satisfecho al utilizarlo. Le damos la bienvenida a ELECTRO DEPOT.

Visite nuestra página web: www.electrodepot.es



ELECTRO DEPOT

90

ES

A

Descripción del aparato

Componentes
Teclado numérico
Cuadro resumen de los menús
Descripción del aparato
Uso previsto
Características
Declaración de conformidad

B

Utilización del aparato

Antes del primer uso
Carga de las pilas
Rendimiento de la pila
Usos específicos
Principales funciones
Funcionamiento

C

Limpieza y mantenimiento

Limpieza y mantenimiento
Resolución de problemas
Almacenamiento

Lea detenidamente este manual de instrucciones y las advertencias normativas antes de utilizar este aparato. Guarde este manual de instrucciones para futuras consultas y entrégueselo a los posibles nuevos propietarios del aparato.

Componentes

- 1 teléfono
- 1 base con contestador
- 2 pilas recargables Ni-MH 300 mAh
- 1 adaptador de corriente
- 1 cable telefónico

El teléfono supletorio va acompañado por los siguientes elementos:

- 2 pilas recargables
- 1 soporte de carga con adaptador de corriente



ATENCIÓN: utilice únicamente los adaptadores de corriente incluidos con el teléfono.

Teléfono inalámbrico

A

Pantalla LCD

	Icono	Función
1		Parpadea cuando el teléfono está sin señal o sin vincular a la base.
2		Parpadea al recibir una llamada entrante interna y sigue visible durante la llamada.
3		Indica que hay una llamada interna en curso.
4		Indica que está activada la función manos libres.
5		Indica que hay mensajes en el contestador.
6		Aparece cuando está activada la alarma.
7		Indica que se ha recibido un nuevo mensaje en el buzón de voz de su operador.

- | | | |
|----------|--|---|
| 8 |  | Indica que el teclado está bloqueado. |
| 9 |  | Indica que el timbre está silenciado. |
| 10 | 
 | Indica que las pilas están cargadas.
Indica que las pilas están descargadas y hay que cargarlas urgentemente. |
| 11 |  | Indica que hay funciones disponibles en el menú. |
| 12 |  | Indica que hay funciones a las que se puede acceder a través del menú. |
| 13 | OK | Sirve para confirmar la función seleccionada. |
| 14 | ★ | Indica que hay una llamada perdida (sin contestar) no leída. |
| 15 |  | Indica que hay una función disponible a través de las teclas de navegación. |
| 16 | 
(INT) | Permite hacer una llamada interna. |
| 17 |  | Sirve para volver al menú anterior (pulsación corta) o al modo reposo (pulsación larga). |
| 18 | C | Sirve para borrar un carácter, detener la alarma, silenciar el timbre durante una llamada o volver al menú anterior. |
| B | Botón Confirmar  /OK | <ul style="list-style-type: none"> - Sirve para entrar en un submenú - Sirve para confirmar la modificación de una función |
| C | Botón Descolgar  | <ul style="list-style-type: none"> - Sirve para tener línea o contestar una llamada - Sirve para volver al menú anterior |
| D | Botón Volver C /⊗ | <ul style="list-style-type: none"> - Sirve para borrar un número o carácter - Sirve para hacer una llamada de interfono - Durante la comunicación, sirve para activar (silenciar el micrófono) o desactivar la función privado |
| E | Botón Colgar  | <ul style="list-style-type: none"> - Sirve para colgar - Con una pulsación larga, sirve para apagar el teléfono |

F Botones Arriba y Abajo

- Da acceso directo a la lista de llamadas
- Sirve para subir el volumen durante la comunicación
- Sirve para navegar por el menú



- Da acceso directo a la lista BIS
- Sirve para bajar el volumen durante la comunicación
- Sirve para navegar por el menú

G Teclado

1-9 & 0

- Teclado alfanumérico para marcar un número o introducir un nombre en la agenda (→ sección «**Teclado numérico**» para más información)



- Con una pulsación larga, bloquea y desbloquea el teclado



- Con una pulsación larga, silencia el timbre



- Sirve para activar o desactivar la función manos libres



- Sirve para entrar en la agenda



- Sirve para acceder a algunos servicios de su operador

Base/contestador (vista frontal y posterior)**H** Altavoz**I** Botón Eliminar

- **Pulsación corta:** borra el mensaje que se está reproduciendo
- **Pulsación larga:** borra todos los mensajes

J Luz indicadora

- Parpadea cuando hay mensajes sin oír en el contestador

K Botón Play/Pausa

- Sirve para iniciar o detener la reproducción de los mensajes

L Cable telefónico a la toma modular

M Botón de registro ●)))

El botón de registro está en la parte posterior de la base del teléfono.

- Con **una pulsación corta**, sirve para llamar a todos los teléfonos vinculados a la base.
- Con **una pulsación larga** (10 s), sirve para poner la base en modo registro de teléfonos.

N Clavija del adaptador de corriente

Teclado numérico

Algunas funciones, como la agenda, requieren la utilización del teclado alfanumérico. El teclado se pone automáticamente en modo alfanumérico al entrar en una de esas funciones. Para escribir una letra, pulse la tecla del teclado correspondiente tantas veces como sea necesario.

Ejemplos:

- Para escribir una «**A**», pulse una vez la tecla **2**.
- Para escribir una «**B**», pulse dos veces la tecla **2**.
- Para escribir una «**A**» seguida de una «**B**», escriba la «**A**», espere a que el cursor haya pasado al siguiente carácter y entonces escriba la «**B**».
- Para introducir un espacio, pulse una vez la tecla **1**.

Teclas	1. ^a pulsación	2. ^a pulsación	3. ^a pulsación	4. ^a pulsación	5. ^a pulsación
1	ESPACIO	-	1		
2	A	B	C	2	
3	D	E	F	3	
4	G	H	I	4	
5	J	K	L	5	
6	M	N	O	6	
7	P	Q	R	S	7
8	T	U	V	8	
9	W	X	Y	Z	9
0	0				



Nota: hay caracteres especiales disponibles en las teclas * y #.

Cuadro resumen de los menús

Los siguientes son los menús del teléfono disponibles en la tecla \Rightarrow /OK del teléfono.

\Rightarrow /OK	LISTA LLAM	Ver la última llamada entrante/saliente	
▼x1	AGENDA	\Rightarrow /OK	AÑADIR Añadir un contacto a la agenda
	▼x1	VER	Ver los contactos guardados en la agenda
	▼x2	EDITAR	Modificar el nombre o el número de teléfono de un contacto guardado
	▼x3	BORRAR	Borrar un contacto de la agenda
	▼x4	BORRAR TODO	Borrar todos los contactos de la agenda
	▼x5	ESTADO DIR	Ver el número de entradas que quedan disponibles en la agenda
▼x2	CONFIG BASE	\Rightarrow /OK	BOT LLAM BAS Cambiar el timbre de la base
	▼x1	VOL TIMBRE	Cambiar el volumen del timbre de la base
	▼x2	ELIMIN AURIC	Desvincular un teléfono de la base
	▼x3	MODO MARCAR	Cambiar el modo de marcación
	▼x4	TECLA R	Cambiar la duración de la señal de Rellamada (R)
	▼x5	MODIFIC PIN	Cambiar el PIN del teléfono
▼x3	CONFIG AURIC	\Rightarrow /OK	ALARMA Activar/desactivar la alarma
	▼x1	CONF TIMBRE	\Rightarrow /OK TIMBRE INT Cambiar el timbre de las llamadas entre teléfonos
		▼x1	TIMBRE EXT Cambiar el timbre de las llamadas entrantes externas
		▼x2	VOL TIMBRE Cambiar el volumen de los timbres
	▼x2	CONFIG TONO	\Rightarrow /OK TONO TECLA Activar/desactivar el sonido de las teclas
		▼x1	BATERÍA BAJA Activar/desactivar el aviso sonoro de batería baja
		▼x2	SIN SEÑAL Activar/desactivar el sonido cuando el teléfono está demasiado lejos de la base
	▼x3	IDIOMA	Cambiar el idioma del teléfono
	▼x4	RENOM AURIC	Cambiar el nombre del teléfono que se muestra en un llamada interna

▼x5	PANT. AURIC		Seleccionar la información que aparecerá en modo espera (hora o nombre del teléfono)
▼x6	RESP. AUTO		Activar/desactivar la respuesta automática de una llamada entrante
▼x7	FECHA Y HORA		Configurar la hora y la fecha
▼x8	BUZÓN		Cambiar el número de teléfono del buzón de voz de su operador
▼x4	REGISTRO		Conectar un nuevo teléfono a la base
▼x5	PREDETERMIN		Restablecer los ajustes predeterminados
▼x6	CONTES. AUTO	↔/OK	OÍR MENSAJE Reproducir los mensajes guardados
▼x1	BORRAR TODO		Borrar todos los mensajes
▼x2	RECORDATORIO		Guardar un recordatorio
▼x3	CONT. ON/OFF		Activar/desactivar el contestador
▼x4	CONFIG CONT.	↔/OK	MODO CONT. Cambiar el modo de funcionamiento del contestador
▼x1	IDIOMA CONT.		Cambiar el idioma del contestador
▼x2	CONF MEN SAL		Grabar o reproducir un mensaje saliente
▼x3	DEMORA RESP		Cambiar el tiempo de respuesta del contestador
▼x4	TIEMPO GRAB		Cambiar la duración máxima de los mensajes
▼x5	ACC REMOTO		Activar/desactivar el acceso remoto
▼x6	COMPRESIÓN		Cambiar la calidad de la grabación de los mensajes
▼x7	REVISAR BASE		Activar/Desactivar la revisión de la base
▼x8	MODIFIC PIN		Cambiar el número del acceso remoto

Descripción del aparato

- Desembale el aparato. Retire todas las etiquetas adhesivas presentes en el producto. Compruebe que el aparato esté completo y en buen estado. Si por cualquier motivo el aparato presenta daños o no funciona como es debido, no lo utilice y llévelo a nuestro distribuidor o servicio posventa.
- Mantenga todos los elementos del embalaje fuera del alcance de los niños. Podrían producirse accidentes si los niños juegan con los materiales del embalaje.

Uso previsto

- Este producto está destinado al uso doméstico o comercial en interiores.
- Cualquier otro uso podría dañar el producto o provocar lesiones.

Características

Características del teléfono

- Pantalla LCD 3 líneas (1 línea alfanumérica + 2 líneas de iconos)
- Compatible con GAP
- Posibilidad de vincular hasta 5 teléfonos a la misma base
- Registro automático de los teléfonos Edenwood supletorios
- Alcance: 50 metros en el interior y 300 metros al aire libre
- Autonomía: 100 horas en espera y 7 horas en comunicación
- Función manos libres
- Agenda alfanumérica de 50 contactos (nombres y números)
- Configuración de fecha y hora
- Llamada de interfono entre 2 teléfonos
- Conferencia entre 3 (2 internos + 1 externo)
- Transferencia de llamadas a otro teléfono
- Rellamada a uno de los 5 últimos números marcados
- 10 timbres distintos a elegir en el teléfono (5 clásicos y 5 polifónicos)
- Volumen del timbre ajustable en el teléfono (5 niveles)
- Volumen de escucha ajustable en el teléfono (5 niveles)
- Avisos sonoros (sonido de las teclas, batería baja, sin señal)
- Bloqueo de teclado
- Contador de la duración de la conversación
- Llamada combinada
- Función privado
- Función reloj o visualización del nombre del teléfono en reposo
- personalización del nombre del teléfono
- Función alarma

- Marcación en frecuencia de voz (predeterminada) o decádica
- Personalización del PIN de 4 cifras que puede proteger el acceso a determinadas funciones
- Funciones de presentación del nombre y el número
 - Presentación del nombre y el número (alternativamente)
 - Registro de fecha y hora de las llamadas
 - Lista de llamadas de 10 nombres y números
 - Marcación de un número partiendo de la lista
 - Borrado selectivo y total de las llamadas

Características de la base/contestador

- Capacidad de grabación de mensajes de hasta 15 minutos
- Fecha y hora de recepción de un mensaje
- Modo solo contestador/contestador grabador
- 2 mensajes predeterminados: uno para el modo contestador grabador y otro para el modo solo contestador
- Configuración de la activación del contestador (2, 4, 6, 8 tonos de llamada o economizador de llamada)
- Configuración de la duración de los mensajes (60, 120 o 180 segundos o ilimitada)
- Opción de acceso remoto (activable y desactivable)
- Número de acceso remoto personalizable
- Grabación de un mensaje personal (recordatorio)
- Reproducción de los mensajes y recordatorios desde la base o desde un teléfono
- Puesta en servicio/fuera de servicio a distancia
- Indicador de memoria llena
- Guardado de la memoria en caso de corte de electricidad

Características técnicas del adaptador de corriente

Referencia del modelo	VT05EEU06045
Tensión de entrada	100-240 V ~
Frecuencia de corriente alterna (CA) de entrada	50-60 Hz
Tensión de salida	6,0 V
Corriente de salida	0,5 A
Potencia de salida	2,7 W
Rendimiento medio en modo activo	74,2
Consumo eléctrico sin carga	0,07 W

Datos técnicos

Tecnologías	Bandas de frecuencia	Potencia máxima emitida
DECT (base)	1882-1897 MHz	144,54 mW PIRE (EIRP)
DECT (teléfono)	1882-1897 MHz	4,57 mW PIRE (EIRP)

La tasa de absorción específica (SAR por sus siglas en inglés) local cuantifica la exposición del usuario a las ondas electromagnéticas del equipo en cuestión. La SAR máxima autorizada es de 2 W/kg para la cabeza y el tronco y de 4 W/kg para los miembros. Al hacerse el uso razonable de la parte «base» de este aparato radioeléctrico a más de 20 cm de distancia del usuario, dicha base no está sujeta a una medición del valor DAS. Como la potencia emitida por el teléfono de este equipo es inferior a 20 mW (EIRP), no está sujeto a la obligación de medición de la SAR.

Declaración de conformidad

ELECTRO DEPOT declara que este aparato cumple con los requisitos esenciales y otras disposiciones pertinentes de la directiva 2014/53/UE. La declaración de conformidad se puede consultar en el sitio web <http://www.electrodepot.fr/sav/notices/>.

Antes del primer uso

Antes de utilizar por primera vez este equipo, elija un emplazamiento adecuado para la base del teléfono. Asegúrese de que no esté cerca de otro teléfono ni de un aparato eléctrico (ordenador, televisor, etc.) para evitar interferencias.

1 Instalación del teléfono

1. Conecte la clavija del adaptador de corriente a la toma modular situada detrás de la base.
2. Conecte el adaptador de corriente a una toma de corriente (100-240 V ~, 50-60 Hz).
3. Enchufe el adaptador de corriente de los soportes de carga (si es un pack) a la toma de corriente.
4. Conecte el cable telefónico a la toma modular situada detrás de la base y el otro extremo a la toma telefónica de la pared.

2 Instalación/sustitución de las pilas

1. Inserte las dos (nuevas) pilas incluidas (tipo AAA Ni-MH/300 mAh) en el compartimento siguiendo las polaridades.
2. Cierre el compartimento de las pilas presionando la tapa hasta que haga clic.



NOTA: pasado un tiempo, es posible que las pilas del teléfono se descarguen más deprisa. Es un desgaste normal. Hay que cambiar las pilas.

Carga de las pilas

Antes de utilizar el dispositivo, debe cargar obligatoriamente las pilas (por primera vez) durante **al menos 24 horas**:

1. Ponga el teléfono en el soporte de carga: emitirá un aviso de confirmación.
2. Deje que se carguen las pilas sin interrupción durante 24 horas como mínimo.



NOTA:

- Cuando se está cargando el teléfono, el icono  parpadea constantemente. Cuando el icono se queda fijo, las pilas están cargadas por completo.
- Después de haber cargado el teléfono por primera vez, las siguientes recargas duran entre seis y ocho horas por día. La pila y el teléfono pueden calentarse durante la carga: es totalmente normal.



ATENCIÓN: si no deja el teléfono cargando durante 24 horas la primera vez, no funcionará a pleno rendimiento.

La garantía no se aplicará a los problemas de anomalías debidas a una carga incompleta antes de utilizarlo por primera vez.



IMPORTANTE: cuando las pilas están casi descargadas, se pueden notar variaciones de volumen: cargue las pilas para evitar esas molestias durante la comunicación.

Rendimiento de la pila

- En condiciones ideales, una pila totalmente cargada brinda una autonomía de siete horas de comunicación o 100 horas en modo espera.
- Unas pilas nuevas no alcanzan su pleno rendimiento hasta después de haberlas utilizado durante varios días.
- Para optimizar el rendimiento de la pila, mantenga el teléfono alejado de la base durante varias horas cada día. Descargar totalmente la pila al menos una vez por semana prolongará su vida útil.
- La capacidad de carga de las pilas recargables se reduce con el tiempo debido a su desgaste, disminuyendo así el tiempo de autonomía del teléfono en comunicación y en espera. Debe sustituirlas.

Usos específicos

Utilización con una línea ADSL

Si su teléfono tiene que funcionar con una línea ADSL, debe asegurarse de que esté conectado mediante un filtro ADSL (no incluido). Utilizar este producto con una línea ADSL sin filtro puede generar problemas en el teléfono y en la línea ADSL.

Introducir una pausa

Con algunas centralitas, después de marcar el prefijo, puede que tenga que esperar a que la centralita se haga cargo de una línea externa. En tal caso, tendrá usted que introducir una pausa al marcar el número.

Pulse la tecla **0** y manténgala pulsada para introducir una pausa (P) antes de marcar el número de teléfono.

Además, a veces hay que introducir una pausa al guardar números internacionales.

Rellamada

Puede tener que utilizar la función rellamada si está conectado a una centralita o PABX. Si necesita más información, póngase en contacto con su proveedor de PABX.

Principales funciones

1. Navegar por la lista de menús

- | | | |
|---|--|---|
| 1 | | Para configurar y personalizar el teléfono, entre en el menú pulsando la tecla de función OK. |
| 2 | | Para navegar por la lista, pulse las teclas ARRIBA y ABAJO. |
| 3 | | Confirme una elección o entre en un submenú. |
| 4 | | Vuelva al menú anterior. |
| 5 | | Salga de la lista y vuelva a la pantalla de inicio. |

2. Cambiar el timbre y su volumen





Puede seleccionar un timbre entre los 10 distintos disponibles para las llamadas externas y un timbre para las llamadas internas. Hay cinco melodías clásicas y cinco polifónicas disponibles.



- | | | |
|---|--|---|
| 1 | | Entre en el menú y seleccione el menú « CONF TELEF. » utilizando la tecla ABAJO. |
| 2 | | Seleccione « TIMBRES » utilizando la tecla ABAJO. |
| 3 | | Seleccione « TIMBRE EXT » para elegir el timbre externo o « TIMBRE INT » para elegir el timbre interno.
0
Seleccione « VOL TIMBRE » para modificar el volumen del timbre. |
| 4 | | Seleccione una nueva melodía utilizando la tecla ABAJO.
0
Configure el volumen del timbre (de 1 a 4) o seleccione « APAGADO » para silenciar el timbre. |
| 5 | | Vuelva a la pantalla de inicio. |







Nota: al recibir una llamada, utilice las teclas para subir o bajar el volumen del timbre.

3. Cambiar el idioma

- 1 /OK   /OK Entre en el menú y seleccione el menú «**CONF TELEF.**» utilizando la tecla ABAJO.





- 2   /OK Seleccione «**IDIOMA**».

- 3   /OK Elija un idioma.

- 4  Vuelva a la pantalla de inicio.

4. Añadir un contacto a la agenda

- 1  Entre en la agenda.







- 2 /OK   /OK Seleccione «**AÑADIR**».

- 3 **ABC** /OK Aparecerá el mensaje «**NOMBRE**» en la pantalla. Con el teclado alfanumérico, introduzca el nombre del nuevo contacto y pulse **OK** para confirmar.

- 4 **123** /OK Aparecerá el mensaje «**NÚMERO**» en la pantalla. Con el teclado alfanumérico, introduzca el número del nuevo contacto y pulse **OK** para confirmar.

- 5  Vuelva a la pantalla de inicio.

5. Hacer una llamada

- | | |
|---|---|
|  123 | Marcación normal:
Descuelgue el teléfono y marque el número al que quiere llamar. |
| 123  | Premarcación:
Marque el número al que quiere llamar y luego descuelgue el teléfono. |
| 



 | Llamar a un contacto de la agenda:
Entre en la agenda, seleccione un contacto de la lista de la agenda. Descuelgue el teléfono.
Cuando finalice la llamada, cuelgue el teléfono. |

6. Contestar una llamada



Cuando suene el teléfono, tómelo y descuelgue.



Cuando finalice la llamada, cuelgue el teléfono.

También puede colgar el teléfono simplemente poniéndolo en la base (→ sección «**Respuesta automática**» para más información).

Funcionamiento

1. Llamadas

1.1 Manos libres y volumen de escucha del teléfono

Durante una conversación telefónica, esta función le permite activar el altavoz del teléfono y hablar con la otra persona sin tener que sujetar el teléfono en la mano.



ATENCIÓN: el uso prolongado de la función manos libres durante una conversación conlleva un consumo significativo de las pilas, lo que reduce considerablemente la autonomía del aparato.





Configure el volumen de escucha del teléfono o de la función manos libres.

El volumen se puede regular en cinco niveles distintos (de 1 a 5):

- Nivel 5: el más alto
- Nivel 1: el más bajo



- Durante una conversación telefónica, pulse esta tecla para activar el modo manos libres: aparecerá el icono  en la pantalla.
- Pulse de nuevo esa tecla para desactivar el modo manos libres y el icono  desaparecerá de la pantalla.



Nota: el nivel de volumen configurado se mantendrá en la siguiente llamada. La configuración del volumen de escucha del teléfono no es el mismo que el del volumen de la función manos libres. Cada configuración se memoriza por separado. Se puede, por ejemplo, conservar siempre un nivel 2 en el volumen de escucha y un nivel 5 en el volumen de manos libres.



1.2 Bloqueo de teclado

El bloqueo del teclado sirve para evitar marcar un número accidentalmente. Cuando el teclado está bloqueado, aparece el icono  en la pantalla.



Nota: cuando el teclado está bloqueado, se sigue pudiendo contestar a una llamada.



- Mantenga pulsada la tecla hasta que aparezca el icono  en la pantalla para bloquear el teclado.
- Cuando el teclado esté bloqueado, mantenga pulsada la tecla hasta que desaparezca el icono  en la pantalla.

1.3 Función privado

Durante una comunicación, esta función le permite hablar con una tercera persona sin que su interlocutor le oiga.



- Si pulsa esta tecla durante una llamada, aparecerá en la pantalla el mensaje «**SILENCIO**», que indica que está en modo privado.
- Cuando la función privado esté activada, pulse esta tecla para desactivarla: entonces el mensaje «**SILENCIO**» desaparecerá de la pantalla.



1.4 Desactivar/reactivar el timbre de un teléfono

Si quiere, puede desactivar (silenciar) temporalmente el timbre de un teléfono.

Cuando reciba una llamada, el timbre no sonará, pero sí se visualizará su recepción en la pantalla.

Entonces podrá reactivar el timbre y recuperar automáticamente el nivel de volumen del timbre que estuviera configurado.





- Mantenga pulsada la tecla hasta que aparezca el icono  en la parte superior de la pantalla para indicar que se ha silenciado el timbre del teléfono.
- Cuando el timbre esté silenciado, mantenga pulsada la tecla hasta que desaparezca el icono  de la pantalla. Entonces se reactivará el timbre del teléfono.

1.5 Volumen del timbre de un teléfono

Puede configurar el volumen del timbre para una llamada externa o interna en cinco niveles (1 a 5) o silenciarlo (OFF). La configuración del nivel de volumen es la misma para las llamadas internas y externas.

Para cambiar la configuración del volumen del timbre desde el menú, consulte la sección «**Cambiar el timbre y su volumen**» en las «**Principales funciones**».



También puede ajustar el volumen del timbre al recibir una llamada.

Cuando suene el teléfono, pulse la tecla  para silenciar el timbre (entonces aparecerá el mensaje «**VOLUMEN OFF**» en la pantalla) o utilice las teclas  para seleccionar el volumen del timbre.

Se memorizará la última configuración.

1.6 Llamada combinada

Esta función sirve para llamar a todos los teléfonos vinculados a una misma base. Es útil sobre todo cuando no se sabe dónde está un teléfono.

- Todos los teléfonos deben estar en posición de reposo (sin tono de llamada).
- Pulse brevemente la tecla de registro  situada en la base (véase la ilustración «**Base/contestador [vista posterior – M]**»).
- Todos los teléfonos registrados en la base emitirán entonces un pitido y aparecerá el mensaje «**LOCALIZAR**» en las pantallas de los teléfonos.
- Para detener ese pitido, pulse cualquier tecla de un teléfono o pulse de nuevo la tecla de registro  situada en la parte posterior de la base.

1.7 Contador de conversación

El contador de conversación se activa automáticamente al ocupar la línea o pasados 15 segundos de conversación al recibir una llamada, en horas:minutos:segundos (p. ej., 01:34:45 para 1 hora, 34 minutos y 45 segundos).

Al finalizar la comunicación, el tiempo de conversación aparecerá en pantalla durante cinco segundos.

2. Agenda

Para configurar o manipular la agenda, el teléfono tiene que estar en reposo (sin tono de llamada).

2.1 Añadir un contacto

Se pueden guardar hasta 50 contactos en la agenda alfanumérica. Cada contacto puede incluir un nombre de 12 caracteres y un número de 20 dígitos.















Nota:

- Es obligatorio introducir un nombre.
- Si intenta guardar un contacto con un nombre ya existente, aparecerá el mensaje «**NOMB EXISTE**» para indicarle que debe cambiar de nombre.

Para guardar un nuevo contacto (número y nombre) en la agenda, siga las instrucciones de la sección «**Añadir un contacto a la agenda**» en las «**Principales funciones**».

2.2 Hacer una búsqueda en la agenda

1	  /OK     /OK     /OK	<p>Acceso directo: Entre en la agenda. Aparecerá en la pantalla el primer contacto. 0</p> <p>Acceso a través del menú: Entre en el menú «AGENDA» y seleccione «LISTA».</p>
2	 	Navegue por los contactos.

3	ABC	Puede escribir la primera letra del nombre que busca. El teléfono le llevará directamente al primer nombre de la lista que empiece por esa letra.
4	/OK	Visualice el número de teléfono guardado en el contacto.
5		Llame al contacto seleccionado si así lo desea.

2.3 Editar un contacto de la agenda

1	/OK /OK	Entre en el menú « AGENDA ».
2	/OK	Seleccione « EDITAR ».
3	/OK	Seleccione el contacto cuyos datos quiere modificar.
4	C/⊗	Aparecerá el nombre del contacto en la parte izquierda de la pantalla. Borre el antiguo nombre del contacto.
5	ABC /OK	Introduzca el nuevo nombre del contacto con el teclado alfanumérico.
6	C/⊗	Aparecerá el número del contacto en la parte izquierda de la pantalla. Borre el antiguo número del contacto.
7	123 /OK	Introduzca el nuevo número del contacto con el teclado alfanumérico. Aparecerá el mensaje « MELODÍA X » en la pantalla.
8	/OK	Seleccione el timbre que quiere vincular al contacto y confirme: un pitido le confirmará que se han guardado los cambios.

2.4 Borrar un contacto o todos los contactos

1	/OK /OK	Entre en el menú « AGENDA ».
2	/OK	Seleccione « BORRAR » o « BORRAR TODO ».

**Borrar un contacto:**

Seleccione el contacto que quiera borrar y confirme su eliminación: un pitido confirmará que se ha borrado el contacto.

3

**Borrar todos los contactos:**

- Si no hay ningún contacto guardado en la agenda, aparecerá el mensaje «**SIN NÚMERO**» en la pantalla.
- Si hay números guardados, aparecerá en la pantalla el mensaje «¿**CONFIR?**» para confirmar el borrado de todos los contactos. Confirme el borrado de todos los contactos: un pitido confirmará el borrado.

3. Configuración del teléfono

Para configurar el teléfono, este debe estar en modo reposo (sin tono de llamada).



Para usar las funciones de las siguientes secciones (3.1 a 3.7), entre en el menú y seleccione «**CONFIG AURIC**» con la tecla ABAJO y siga los pasos indicados a continuación.

3.1 Renombrar un teléfono

Esta función sirve para poner un nombre al teléfono. Ese nombre aparecerá en la pantalla del teléfono cuando esté en reposo. Por defecto, el nombre que aparece es «**TELÉFONO**». El nombre del teléfono no debe superar los 10 caracteres.

1



Seleccione «**RENOM AURIC**». Aparecerá el mensaje «**TELÉFONO**» en la pantalla.

2



Borre letra a letra el antiguo nombre del teléfono.

3



Introduzca el nuevo nombre del teléfono con el teclado alfanumérico: un pitido confirmará que se ha guardado el cambio de nombre.

3.2 Seleccionar lo que aparece en pantalla

Puede elegir la información que aparece en pantalla cuando el teléfono está en modo reposo. Tiene dos posibilidades: el nombre del teléfono o la hora.

1





Seleccione «**PANT AURIC**».

2



Seleccione «**HORA**» o «**NOMBRE TEL.**» para elegir lo que quiere que aparezca en modo reposo.

3.3 Configuración de descolgar/colgar automáticamente

Cuando esta función está activada, se puede contestar una llamada con solo levantar el teléfono de la base o del cargador y colgar la llamada simplemente volviendo a ponerlo en la base o el cargador, sin pulsar las teclas  y .

1  /OK

Seleccione «**RESP. AUTO**».

2  /OK

Active o desactive descolgar/colgar automáticamente.

3.4 Menú «CONFIG TONO»

En este menú, se puede activar o desactivar el sonido de las teclas del teléfono, el aviso de batería baja y la alerta Sin señal.

1  /OK

Seleccione «**TONO TECLA**», «**BATERÍA BAJA**» o «**SIN SEÑAL**».

2  /OK

Active o desactive la correspondiente configuración.



Nota: cuando la alerta «**BATERÍA BAJA**» o «**SIN SEÑAL**» está activada, un pitido le informa respectivamente de que la batería del teléfono es baja o de que el teléfono está sin señal.

3.5 Idioma del teléfono

Hay cuatro idiomas disponibles: francés (predeterminado), inglés (English), neerlandés (Nederland) y español (Español).

Para elegir un idioma en el teléfono siga las instrucciones de la sección «**Cambiar el idioma**» de las «**Principales funciones**».

3.6 Configurar la fecha y la hora





Nota: si tiene contratada con su operador la presentación del nombre y el número, la red actualizará la fecha y hora de su teléfono automáticamente cada vez que reciba una llamada. De lo contrario, tendrá que configurar la fecha y hora de su teléfono manualmente.

3.6.1 Seleccionar el formato

Seleccione el formato de visualización de la fecha

Puede visualizar la fecha en formato «MES/DÍA» o «DÍA/MES».



- | | | |
|---|---|--|
| 1 |  | Seleccione « FECHA Y HORA ». |
| 2 |  | Seleccione « FORMATO FECHA ». |
| 3 |  | Seleccione un formato: un pitido confirmará la elección del formato. |

Seleccione el formato de visualización de la hora.

Puede visualizar la hora en uno de estos dos formatos:

- 24 horas, por ejemplo: «23:14»
 - 12 horas, por ejemplo: «11:14 P» para las «23:14» y « 11:14 A» para las «11:14»
- Haga lo mismo seleccionando «**FORMATO HORA**» en lugar de «**FORMATO FECHA**».

3.6.2 Configurar la fecha y la hora

- | | | |
|---|--|---|
| 1 |  | Seleccione « FECHA Y HORA ». |
| 2 |  | Seleccione « CONFIG FECHA » o « CONFIG HORA » para configurar respectivamente la fecha o la hora. |
| 3 | 123  | <p>Configuración de la fecha:
La fecha guardada en el teléfono aparece en la pantalla. Si es correcta, pulse la tecla OK. Si no, puede editarla en orden día/mes/año con el teclado alfanumérico.</p> <p>Configuración de la hora:
La hora guardada en el teléfono aparece en la pantalla. Si es correcta, pulse la tecla OK. Si no, puede editarla en orden horas/minutos con el teclado alfanumérico. Un pitido confirmará el cambio de fecha y hora.</p> |

**ATENCIÓN:**

- La configuración manual de la hora se hace en el siguiente orden: primero horas y luego minutos. Puede pasar un dígito a otro con las teclas y .
- Al configurar las horas, el teléfono no acepta números superiores a 23. Por eso, si quiere definir una hora comprendida entre las 20:00 y las 23:00 cuando en el teléfono aparece una hora comprendida entre las 14:00 y las 19:00, primero debe editar el dígito de las unidades y luego el de las decenas siguiendo estas instrucciones:

- 1 Aparece en la pantalla una hora entre las 14:00 y las 19:00. Seleccione el segundo dígito de las horas.
- 2 **123** Con el teclado alfanumérico, cámbielo por el que desee.
- 3 x2 Seleccione el primer dígito de las horas.
- 4 **123** Con el teclado alfanumérico, cambie el «1» por un «2». La hora correcta aparecerá en la pantalla.
- 5 Confirme la modificación.

3.7 Configurar la alarma

Si está activada la alarma, suena cada día a la hora definida.

Si se activa la función **Snooze**, la alarma suena de nuevo cada siete minutos, aunque la detenga en ese momento.

- 1 Seleccione «**ALARMA**».
- 2 Active o desactive la función Alarma.
- 3 **123** Introduzca la hora en la que quiere que suene la alarma: un pitido confirmará que se ha activado la alarma.
- 4 Aparecerá el mensaje «**SNOOZE**» en la pantalla.
- 5 Active o desactive la función **Snooze**: un pitido le informará de que se ha guardado la hora del despertador. Aparecerá el icono en la pantalla en reposo para indicar que la alarma está activada.

4. Configuraciones avanzadas del teléfono

Para efectuar todas las configuraciones avanzadas del teléfono, este tendrá que estar en modo reposo (sin tono de llamada).





4.1 Configurar el PIN

Hay que marcar un PIN para acceder a algunas funciones.

El PIN predeterminado es: **0000**.



ATENCIÓN: si quiere cambiar el PIN predeterminado, anote cuidadosamente el nuevo PIN. Si lo olvida, la garantía del fabricante no será aplicable a esa negligencia.

- | | | |
|---|---|---|
| 1 |  /OK  /OK | Entre en el menú y seleccione el menú « CONFIG BASE » utilizando la tecla ABAJO. |
| 2 |  /OK | Seleccione « MODIFIC PIN ». |
| 3 | 123  /OK | Aparecerá el mensaje «¿ PIN? -----» en la pantalla. Introduzca el PIN con las teclas alfanuméricas. (El PIN predeterminado es 0000 .) |
| 4 | 123  /OK | Aparecerá el mensaje «¿ NUE PIN? -----» en la pantalla. Introduzca el nuevo PIN. |
| 5 | 123  /OK | Aparecerá el mensaje «¿ CONFIR? » en la pantalla. Introduzca otra vez el nuevo PIN: un pitido confirmará el cambio del PIN. |



Nota: si se restablece la configuración predeterminada, el PIN predeterminado (0000) se reactivará automáticamente.

4.2 Vincular automática o manualmente un teléfono de la gama Edenwood a la base

El teléfono Edenwood le permite vincular automáticamente a la base otro teléfono de la gama Edenwood. También se pueden vincular manualmente hasta cinco teléfonos a la base.



ATENCIÓN:

- El teléfono que quiera vincular a la base no debe estar previamente conectado a ninguna otra base. Debe aparecer el mensaje «**CANCELADO**» en la pantalla.
- Si no fuera así, consulte la sección «**Desvincular un teléfono de la base**» del manual del teléfono supletorio para desconectarlo de su base.

Registro automático:

Ponga el teléfono en la base y pase directamente al paso 4.

1 Registro manual:

Pulse durante 10 segundos la tecla de registro (●) situada en la base (véase la ilustración «**Base/contestador [vista posterior – M]**»). Entonces la base se pone en **modo registro**. Entonces continúe con el procedimiento de registro en el teléfono que va a conectar.

2  Entre en el menú y seleccione el menú «**REGISTRO**» utilizando la tecla ABAJO.

3 **123**  Aparecerá el mensaje «**¿PIN? -----**» en la pantalla. Introduzca el PIN con las teclas alfanuméricas. (El PIN predeterminado es **0000**.)

- Entonces aparecerá el mensaje «**ESPERE**» en la pantalla mientras el teléfono y la base se están vinculando. Espere unos segundos.
- 4 • Cuando haya terminado el registro, aparecerá el mensaje «**TELÉFONO X**» en la pantalla del teléfono (X es el número del teléfono vinculado a la base).
- Ahora ya puede utilizar el teléfono supletorio.

**Nota:**

- Una vez que se ha vinculado el teléfono a la base, esta sale automáticamente del modo de registro. Para vincular otros teléfonos, proceda del mismo modo.
- Si no registra ningún teléfono pasados dos minutos, la base sale automáticamente del modo de registro.

4.3 Desvincular un teléfono de la base

Esta función permite cancelar el registro de un teléfono a la base para sustituirlo por un nuevo teléfono.

Si solo hay un teléfono vinculado a la base, no se puede desvincular.

Solo se puede desvincular un teléfono partiendo de otro teléfono vinculado a la misma base.

1  Entre en el menú y seleccione el menú «**CONFIG BASE**» utilizando la tecla ABAJO.

2   Seleccione «**ELIMIN AURIC**».

3 **123**  Aparecerá el mensaje «**¿PIN? -----**» en la pantalla. Introduzca el PIN con las teclas alfanuméricas. (El PIN predeterminado es **0000**.)

- 4  Aparecerá el mensaje «**TELÉFONO 1**» en la pantalla. Seleccione el teléfono que quiere desvincular. Aparecerá el mensaje «**CANCELADO**» en el teléfono que se acaba de desvincular.



4.4 Configurar el tiempo de flash (R)

La tecla «**R**» sirve para acceder a algunos servicios proporcionados por su operador. Póngase en contacto con su operador para solicitar más información sobre esos servicios.





ADVERTENCIA: la configuración predeterminada depende del país de residencia. En Francia, el tiempo de flash está configurado en «**MEDIO**» (270 ms). Algunos servicios, como por ejemplo la gestión de la señal de llamada de Orange, no funcionarían con un tiempo corto o largo. No obstante, para terminales instalados con algunas centralitas PBAX, la configuración en CORTO o LARGO puede ser indispensable:

- LARGO: 600 ms
- MEDIO: 270 ms
- CORTO: 100 ms

- 1  Entre en el menú y seleccione el menú «**CONFIG BASE**» utilizando la tecla ABAJO.
- 2  Seleccione «**TECLA R**».
- 3  Seleccione un tiempo («**LARGO**», «**MEDIO**» o «**CORTO**»): un pitido confirmará la elección.

4.5 Configurar el modo de marcación

Puede seleccionar el tipo de marcación de las llamadas hechas desde su teléfono. Le recomendamos encarecidamente que utilice el modo de marcación por tono «**TONO**» (modo predeterminado), que es el más rápido y práctico. Además, el modo de marcación por pulsos no permite utilizar algunas funciones del contestador, servicios bancarios o mensajes de voz.

- 1  Entre en el menú y seleccione el menú «**CONFIG BASE**» utilizando la tecla ABAJO.
- 2  Seleccione «**MODO MARCAR**».
- 3  Seleccione un modo de marcación («**TONO**» o «**PULSO**»): un pitido confirmará la elección.

4.6 Restablecer la configuración predeterminada

Puede reiniciar el teléfono (bases y teléfonos) restableciendo su configuración de fábrica.



ADVERTENCIA: restablecer la configuración borra totalmente la lista de llamadas entrantes (lista de llamadas recibidas) y la lista de números BIS (lista de los últimos números marcados), pero no suprime el contenido de la agenda.

También se restablece el PIN **0000**.

La configuración predeterminada del teléfono es la siguiente:

- Idioma: Francés
- Timbre externo: 1
- Timbre interno: 2
- Volumen del timbre: 3
- Sonido teclas: activado (ON)
- Alerta sonora de batería baja: activada (ON)
- Alerta sonora Sin señal: desactivada (OFF)
- Alarma desactivada (OFF)
- Hora: 00:00
- PIN: **0000**
- Modo Marcar: FV (frecuencia de voz)
- Tecla «R»: MEDIO (270 ms)
- Formato de la hora: 24 horas
- Nombre del teléfono: TELÉFONO
- Respuesta automática: activada (ON)

- | | | |
|-------|------------|--|
| 1 | ↵/OK ↵/OK | Entre en el menú y seleccione el menú « PREDETERMIN » utilizando la tecla ABAJO. |
| <hr/> | | |
| 2 | 123 ↵/OK | Aparecerá el mensaje «¿PIN? ----» en la pantalla. Introduzca el PIN con las teclas alfanuméricas. (El PIN predeterminado es 0000 .) |
| <hr/> | | |
| 3 | ↵/OK | Aparecerá el mensaje «¿CONFIR?» en la pantalla: un pitido confirmará la elección. |

5. Interfono

Las siguientes funciones solo están disponibles si hay dos teléfonos vinculados a la base (por ejemplo, si el producto se vende en un pack con varios teléfonos).

5.1 Llamar a otro teléfono o a todos los demás teléfonos



Nota: si solo hay dos teléfonos vinculados a la base, no es necesario seleccionar un teléfono. Solo hay que pulsar la tecla C/⊗ para llamar automáticamente al otro teléfono.

Si hay varios teléfonos vinculados a la base:



Ejemplo: Hay tres teléfonos vinculados a la base y usted quiere utilizar el interfono con el primer teléfono.

1	C/⊗	Aparecerá el mensaje « TEL23 9 » en la pantalla. *2 es el segundo teléfono vinculado a la base y 3 el tercero.
2	123	<ul style="list-style-type: none"> • Introduzca el número del teléfono al que quiere llamar. 0 • Pulse la tecla 9 del teclado alfanumérico para llamar a todos los demás teléfonos.
3	Pantalla	<ul style="list-style-type: none"> • Aparecerá el mensaje «LLAM. TEL. X» (si llama a otro teléfono) o «LLAM. TODOS» (si llama a todos los demás teléfonos) en la pantalla del teléfono desde el que llame. (X es el número del teléfono al que llama, por ejemplo: «LLAM. TEL. 3».) • Aparecerá «LLAMADA DE CBX» en la pantalla de cada teléfono que reciba la llamada. (X es el número del teléfono que llama, por ejemplo: «LLAM. DE TEL2».)

5.2 Contestar una llamada interna



Al recibir una llamada interna, el teléfono suena.

Aparecerá el mensaje «**LLAMADA DE CBX**» en la pantalla. (X es el número del teléfono que llama.)

	Hable con su interlocutor.
	Ponga fin a la conversación y deje el teléfono en la base.

5.3 Contestar una llamada externa durante una llamada interna

Si recibe una llamada externa durante una llamada interna, sonarán unos avisos sonoros en los auriculares de los teléfonos en interfono.

	Está en comunicación interna. – Responda a la llamada externa. – La comunicación con el interlocutor interno se corta automáticamente.
	Al final de la conversación, deje el teléfono en la base.

5.4 Transferir una llamada externa a otro teléfono

Está en comunicación con un interlocutor externo.



1	⇌/OK	Aparecerá el mensaje « INTERCOM » en la pantalla.
2	⇌/OK	Aparecerá el mensaje « TEL23 9 »* en la pantalla. [* → véase sección 5.1]
3	123	Introduzca el número del teléfono al que se transferirá la llamada.

4	Pantalla	<ul style="list-style-type: none"> • Aparecerá el mensaje «LLAM. TEL. X» en la pantalla del teléfono. • Aparecerá el mensaje «LLAMADA DE CBX» en la pantalla del teléfono que reciba la llamada. [X es el número del teléfono al que llama o del teléfono que llama.]
5		Cuando su interlocutor interno descuelgue el teléfono al recibir la llamada, cuelgue su teléfono: su interlocutor interno estará en comunicación con el interlocutor externo.

5.5 Hacer una conferencia telefónica entre tres

Puedes establecer una comunicación simultáneamente con un interlocutor interno y otro externo.



Está en comunicación con un interlocutor externo.

1		Aparecerá el mensaje « INTERCOM » en la pantalla.
2		Aparecerá el mensaje « TEL23 9 »* en la pantalla. [* → véase sección 5.1]
3	123	Introduzca el número del teléfono al que quiere llamar.
4	Pantalla	<ul style="list-style-type: none"> • Aparecerá el mensaje «LLAM. TEL. X» en la pantalla del teléfono que llama. • Aparecerá el mensaje «LLAMADA DE CBX» en la pantalla del teléfono que reciba la llamada. [X es el número del teléfono al que llama o del teléfono que llama.]
5		<p>Cuando su interlocutor interno descuelgue, pulse la tecla durante tres segundos.</p> <ul style="list-style-type: none"> – Aparecerá el mensaje «CONFERENCIA» en la pantalla. – Ya está en conferencia telefónica entre tres.

6. Lista BIS







La lista BIS sirve para memorizar los cinco últimos números marcados. Si el número ya estaba guardado en la agenda, lo que se visualizará será el nombre al que está vinculado. Para entrar en la lista BIS o editarla, el teléfono debe estar en modo reposo (sin tono de llamada).

6.1 Consultar la lista BIS

1		Entre en la lista BIS.
2		El último número marcado aparecerá en pantalla. Navegue por la lista BIS entre los últimos números marcados.
3		Llame al número seleccionado.





6.2 Guardar un número de la lista BIS en la agenda

Entre en la lista BIS siguiendo los pasos anteriores y a continuación:

- | | | |
|---|---|---|
| 1 |  | Seleccione el número que quiere guardar en la agenda. |
| 2 |  /OK  /OK | Entre en el menú de la lista BIS y seleccione «AÑADIR». |
| 3 | ABC  /OK | Aparecerá el mensaje «NOMBRE» en la pantalla. Introduzca el nombre que quiere guardar en la memoria con el teclado alfanumérico. |
| 4 |  /OK | El número que quiere guardar aparecerá en la pantalla. |
| 5 |   /OK | Aparecerá el mensaje «MELODÍA X» en la pantalla. Seleccione el timbre que quiere vincular al contacto: un pitido le confirmará que se han guardado los cambios. |

6.3 Borrar un número/nombre de la lista BIS o toda la lista BIS

Entre en la lista BIS siguiendo los pasos anteriores y a continuación:

- | | | |
|---|---|--|
| 1 |  | Seleccione el número que quiere eliminar (para borrar un número o un nombre) . |
| 2 |  /OK  /OK | Entre en el menú de la lista BIS y seleccione «BORRAR» o «BORRAR TODO». |
| 3 |  /OK | Si borra toda la lista BIS, aparecerá el mensaje «¿CONFIR?» en la pantalla. Un pitido confirmará la eliminación del número o de toda la lista BIS. |

7. Lista de llamadas

La lista de llamadas permite memorizar las 10 últimas llamadas recibidas.

Para entrar en la lista de llamadas o editarla, el teléfono debe estar en modo reposo (sin tono de llamada).



ADVERTENCIA: para disponer de todas las funciones siguientes, debe abonarse al servicio de Orange de presentación del nombre o del número, sin perjuicio de la disponibilidad técnica de Orange.

7.1 Presentación del nombre y el número

- Al recibir una llamada, el número de la línea que llama se compara con los números de teléfono memorizados en la agenda. Si se encuentra el número en la agenda, el aparato sustituye el número recibido por el nombre memorizado en la agenda.
- El aparato le permite identificar el nombre y el número de sus interlocutores, así como la fecha y hora de sus llamadas.

- Cuando aparezca el mensaje «**X LLAM NUEV**» en reposo, esto indicará que ha recibido X llamadas nuevas perdidas en la lista de llamadas. Esas llamadas son reconocibles por el icono ★ al consultarlas.
- Las llamadas cuyo emisor no quiera dar a conocer su número no se registrarán en la lista de llamadas. El mensaje «**PRIVADO**» aparecerá en la pantalla cuando la persona que llame no quiera dar a conocer su número.
- En algunas BOX, es posible que las llamadas ocultas («**PRIVADO**») no aparezcan durante la llamada y no figuren en la lista de llamadas.
- Al recibir una llamada con el nombre, en el teléfono se visualizarán alternativamente el nombre y el número de la persona que llama.
- Las llamadas contestadas se registran en la lista de llamadas, pero se consideran leídas.
- Al contestar una llamada, el número o el nombre se sustituye por la duración de la conversación pasados 15 s de comunicación.
- El nombre y el número se visualizan al estar en línea únicamente si también se ha suscrito al servicio de señal de llamada de Orange.

7.2 Consultar la lista de llamadas

Dispone de una lista de llamadas que puede incluir las 10 últimas llamadas recibidas. A partir de ahí, la última llamada sustituye a la más antigua.



IMPORTANTE: al entrar en el modo de consulta de la lista de llamadas, una llamada perdida (sin contestar) no leída se indica con el icono ★ en la pantalla. Ese icono desaparece al consultarla utilizando las teclas ▲ y ▼.

1	▲ ★?	Entre en la lista de llamadas.
2	▲ ★? ●▼	El último número o nombre guardado en la lista de llamadas aparece en la pantalla. Navegue para consultar los demás números o nombres de la lista.
3	# / ✎	Visualice el número si es el nombre lo que aparece en la lista.
4	↔/OK ▲ ★? ●▼ ↔/OK	Entre en el menú de la lista de llamadas y seleccione « DETALLES » para ver la fecha y hora de la llamada.
5	☎	Llame al número seleccionado si así lo desea.

7.3 Guardar un número de la lista de llamadas en la agenda

Entre en la lista de llamadas siguiendo los pasos anteriores y a continuación:

1	▲ ★? ●▼	Seleccione el número que quiere guardar en la agenda.
---	---------------	---

- | | | |
|---|------------|---|
| 2 | | Entre en el menú de la lista de llamadas y seleccione « AÑADIR ». |
| 3 | ABC | Aparecerá el mensaje « NOMBRE » en la pantalla.
Introduzca el nombre que quiere guardar en la memoria con el teclado alfanumérico. |
| 4 | | El número que quiere guardar aparecerá en la pantalla. |
| 5 | | Aparecerá el mensaje « MELODÍA X » en la pantalla.
Seleccione el timbre que quiere vincular al contacto: un pitido le confirmará que se han guardado los cambios. |

7.4 Borrar un número o nombre de la lista de llamadas o toda la lista de llamadas

Entre en la lista de llamadas siguiendo los pasos anteriores y a continuación:

- | | | |
|---|--|--|
| 1 | | Seleccione el número que quiere eliminar (para borrar un número o un nombre). |
| 2 | | Entre en el menú de la lista de llamadas y seleccione « BORRAR » o « BORRAR TODO ». |
| 3 | | Si borra toda la lista de llamadas, aparecerá el mensaje « ¿CONFIR? » en la pantalla.
Un pitido confirmará la eliminación del número o de toda la lista de llamadas. |

8. Uso del contestador

Este equipo lleva integrado un contestador digital que puede grabar los mensajes enteros hasta una duración máxima acumulada de unos 15 minutos. Puede acceder al contestador desde la base o desde el teléfono.

Para utilizar el contestador, el teléfono debe estar en modo reposo (sin tono de llamada).

- | | |
|--|---|
| | Para usar las funciones de las siguientes secciones (8.1, 8.3, 8.4.2 y 8.5), entre en el menú y seleccione « CONTES. AUTO » con la tecla ABAJA y siga los pasos indicados a continuación. |
|--|---|

8.1 Activar/desactivar el contestador

- | | | |
|---|--|---|
| 1 | | Seleccione « CONT. ON/OFF ». |
| 2 | | Seleccione una de las opciones siguientes: <ul style="list-style-type: none"> • «ON» para activar el contestador • «OFF» para desactivar el contestador • «*» Un asterisco al lado indica que se ha confirmado su elección. |



Nota: cuando el contestador está activado, aparece el icono  en la pantalla del teléfono.

8.2 Fecha y hora de recepción de los mensajes

Es necesario que configure la fecha (día/mes) y la hora para poder utilizar la función de indicación de la fecha y hora de recepción de los mensajes (véase la sección «**Configurar la fecha y la hora**»), salvo que se haya abonado a los servicios de su operador de presentación del número y del nombre.

8.3 Guardar un recordatorio

Puede guardar un recordatorio (mensaje personal) de una duración máxima de un minuto. Puede grabar un recordatorio incluso cuando el contestador está desactivado.

- | | | |
|-------|--|--|
| 1 |  ↻/OK | Seleccione « RECORDATORIO ». |
| <hr/> | | |
| 2 | ↻/OK | Durante la grabación, aparecerá el mensaje « GRABACIÓN » en la pantalla.
Hable claramente con el micrófono a 5 cm de la boca.
Detenga la grabación. |



Nota: la grabación se detiene automáticamente al cabo de un minuto.

Los recordatorios se graban a continuación de los mensajes recibidos en el contestador según su fecha y hora de grabación, del mismo modo que los mensajes de voz recibidos del exterior. Para escuchar un recordatorio guardado, véase el siguiente capítulo, relativo a la reproducción de los mensajes.

8.4 Reproducir los mensajes

Cuando tiene mensajes nuevos en el contestador, la luz indicadora de la base (véase la ilustración «**Base/contestador (vista frontal - J)**») parpadea en rojo y el icono  parpadea en la pantalla del teléfono.

La reproducción de los mensajes y recordatorios siempre empieza prioritariamente por los mensajes nuevos.

8.4.1 Reproducir los mensajes desde la base

Pulse la tecla ►■ para iniciar la reproducción. Los mensajes nuevos se reproducirán a través del altavoz de la base. La reproducción de los mensajes tiene lugar automáticamente del más reciente al más antiguo.

Pulse de nuevo la tecla ►■ para detener la reproducción de los mensajes antes del final.

Pulse la tecla X si quiere borrar un mensaje durante su reproducción. El contestador pasará entonces a la lectura del siguiente mensaje.



Nota: cuando se hayan reproducido todos los mensajes nuevos, la luz indicadora de la base se apagará. Los mensajes antiguos siguen estando disponibles para reproducirlos pulsando la tecla ►■.

8.4.2 Reproducir los mensajes desde el teléfono



ATENCIÓN: al iniciar la reproducción de los mensajes en el teléfono, se activa automáticamente el modo manos libres. Para volver al modo de reproducción normal (con la oreja en el teléfono), pulse la tecla ◀ del teléfono.

1



Seleccione «**OÍR MENSAJE**».

Empezarán a reproducirse los mensajes nuevos.

La fecha y hora del mensaje que se esté reproduciendo aparecerá entonces en la pantalla del siguiente modo: **Día--Mes Horas--Minutos**.

2



Ajuste el volumen de reproducción de los mensajes en uno de los cinco niveles posibles:

- Nivel 5: el más alto
- Nivel 1: el más bajo

Utilice los botones del teclado alfanumérico para usar las siguientes funciones:

- **2** - Borrar el mensaje que se está reproduciendo
- **5** - Detener la reproducción
- **4** - Volver a oír el mensaje que se está reproduciendo
- **44** - Oír el mensaje anterior (pulse el **4** dos veces rápidamente)
- **6** - Oír el siguiente mensaje

8.5 Borrar todos los mensajes y recordatorios

1



Seleccione «**BORRAR TODO**».

2



Aparecerá el mensaje «**¿CONFIR?**» en la pantalla.

Aparecerá el mensaje «**VACÍO**» en la pantalla: se han borrado todos los mensajes.

8.6 Consultar el contestador a distancia

8.6.1 Utilizar el acceso remoto



ATENCIÓN: el acceso remoto es posible únicamente si esa función está activada [véase la sección «**Activar/desactivar el acceso remoto**» en «**Configuración del contestador**»].

**NOTAS:**

- Es posible que la función de acceso remoto no funcione en algunas BOX.
- Debe telefonar desde una línea directa de frecuencia de voz (FV).
- Si pasa por una centralita, hay que utilizar un mensáfono (no incluido).
- Si la línea telefónica es de frecuencia decádica (DC), hay que utilizar un mensáfono (no incluido).

Para consultar sus mensajes:

1. Marque su número de teléfono.
2. Mientras se reproduce el mensaje, pulse la tecla * del teléfono y marque el código de acceso remoto de cuatro dígitos (0000 por defecto).
Sonará un breve pitido.
3. Pulse el 5 para empezar a escuchar los mensajes o utilice la tecla correspondiente a la función que desee:

Botón	Función
2	Borrar el mensaje que se está reproduciendo
4	Pulsar una vez para volver a oír el mensaje que se está reproduciendo o dos veces rápidamente para escuchar el mensaje anterior
5	Reproducir los mensajes
6	Escuchar el siguiente mensaje
7	Activar el contestador (véase la siguiente sección)
8	Detener la reproducción de los mensajes
9	Poner el contestador fuera de servicio (véase la siguiente sección)



NOTA: pasados cinco segundos de inactividad de las teclas, el contestador corta automáticamente la comunicación.

8.6.2 Poner el contestador en servicio o fuera de servicio a distancia

Esta función le permite poner el contestador en marcha a distancia (desde una cabina telefónica, etc.) si olvidó hacerlo. También sirve para ponerlo fuera de servicio a distancia.

Para poner el contestador en servicio a distancia:

1. El contestador está fuera de servicio.
Marque su número de teléfono.
El contestador salta al décimo tono de llamada y reproduce el mensaje correspondiente al modo solo contestador.
2. Mientras se reproduce el mensaje, pulse la tecla * del teléfono y marque el código de acceso remoto de cuatro dígitos (0000 por defecto).
Sonará un breve pitido.
3. Pulse el botón **7** para poner en marcha el contestador.
4. Cuelgue.



ATENCIÓN: si ha activado el buzón de voz de su operador, este saltará automáticamente antes del décimo tono de llamada y de que salte el contestador solo.

Para poner el contestador fuera de servicio a distancia:

1. El contestador está en servicio.
Marque su número de teléfono.
Saltará el contestador (en función de la configuración) y se reproducirá el mensaje correspondiente al modo configurado (grabador o solo).
2. Mientras se reproduce el mensaje, pulse la tecla * del teléfono y marque el código de acceso remoto de cuatro dígitos (0000 por defecto).
Sonará un breve pitido.
3. Pulse el botón 9 para poner el contestador fuera de servicio.
4. Cuelgue.

8.7 Memoria llena

El contestador tiene una capacidad de grabación de 15 minutos como máximo. Cuando se alcance ese límite durante la grabación de un mensaje, se corta inmediatamente y se cuelga. Si recibe una llamada cuando la memoria del contestador está llena, el mensaje que se reproducirá será automáticamente el del contestador solo, que invita a la persona que llama a volver a llamar más tarde.

Aparecerá entonces el mensaje «**AGENDA LLENA**» en la pantalla del teléfono.

Para liberar espacio en el contestador, tiene que reproducir los mensajes no leídos y borrarlos como se indica en las secciones «**Reproducir los mensajes**» y «**Borrar todos los mensajes y recordatorios**».

9. Configuración del contestador

Para configurar el contestador, el teléfono debe estar en modo reposo (sin tono de llamada).

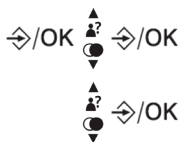

Para usar las funciones de las siguientes secciones (9.1 a 9.8), entre en el menú y seleccione «**CONTES. AUTO**» con la tecla ABAJO y luego seleccione el submenú «**CONFIG CONT.** ».

Siga los siguientes pasos.

9.1 Seleccionar el modo de contestador (grabador/solo)

Dispone de dos modos de contestador:

- **Modo grabador:** permite que la persona que llama deje un mensaje.
- **Modo solo contestador:** no permite que la persona que llama deje un mensaje y le invita a volver a llamar más tarde. Este modo se activa automáticamente cuando la memoria del contestador está llena.

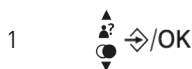

1 Seleccione «**MODO CONT.**».

- 2  Elija entre «**SOLO CONT**» y «**CONT GRAB**»: un pitido confirmará su elección.

9.2 Mensajes predeterminados

Dispone de dos mensajes predeterminados (pregabados de fábrica) en francés y en inglés: uno para el modo contestador grabador y otro para el modo solo contestador. Esos mensajes se activan automáticamente si no se graba ningún mensaje personal en el modo seleccionado. El mensaje predeterminado para el modo grabador dice: «**En este momento no podemos atender su llamada; deje un mensaje después de la señal.**»

El mensaje 2 predeterminado para el modo solo contestador dice: «**En este momento no podemos atender su llamada; vuelva a llamar más tarde.**»

Para escuchar los mensajes predeterminados, siga las instrucciones de «**Escuchar un mensaje**» si no se ha grabado ningún mensaje personal o de «**Recuperar los mensajes predeterminados**» en caso contrario.

9.2.1 Seleccionar el idioma predeterminado de los mensajes

Tiene a su disposición los mensajes predeterminados del contestador en dos idiomas: inglés y francés. El mensaje que oiga la persona que llame estará en el idioma seleccionado. Por defecto, el idioma es el francés.

- 1  Seleccione «**IDIOMA CONT.**».

- 2  Elija entre «**FRANCÉS**» e «**INGLÉS**»: un pitido confirmará su elección.

9.2.2 Recuperar los mensajes predeterminados

Los mensajes predeterminados (pregabados de fábrica) siguen memorizados en el aparato. Durante la reproducción del mensaje personal (véase la sección siguiente, «**Escuchar un mensaje grabado**») correspondiente al modo seleccionado (grabador/solo), pulse la tecla **C** para borrarlo. Automáticamente recuperará el mensaje predeterminado del modo seleccionado.



9.3 Grabar un mensaje personal

Si no quiere utilizar los mensajes predeterminados, puede grabar sus propios mensajes personales en los dos modos de funcionamiento del contestador (grabador/solo).

La grabación de un mensaje personal borra y sustituye automáticamente el mensaje predeterminado o grabado anteriormente.



NOTA: el mensaje no puede superar los 60 segundos. Durante la grabación, hable alto y claro a 5 cm del micrófono.

- | | | | |
|---|---|------|--|
| 1 |  | ⇨/OK | Seleccione « CONF MEN SAL ». |
| 2 |  | ⇨/OK | <p>Elija entre:</p> <ul style="list-style-type: none"> • «CONT GRAB» para seleccionar el mensaje correspondiente al modo contestador grabador • «SOLO CONT» para seleccionar el anuncio correspondiente al modo solo contestador |
| 3 |  | ⇨/OK | <p>Seleccione «GRABAR MENS».</p> <p>Un pitido largo le señalará el inicio de la grabación. Durante la grabación, aparecerá el mensaje «GRABACIÓN» en la pantalla.</p> |
| 4 | | ⇨/OK | <p>Termine de grabar el mensaje.</p> <p>El mensaje grabado se reproducirá automáticamente.</p> |

9.4 Escuchar un mensaje grabado

En este menú puede escuchar el anuncio que se está reproduciendo actualmente al encender el contestador en el modo que quiera.



En el submenú «**CONF MEN SAL**», elija «**CONT GRAB**» o «**SOLO CONT**» como se ha explicado anteriormente.

- | | | | |
|---|---|------|---|
| 1 |  | ⇨/OK | <p>Seleccione «REPRODUCIR».</p> <p>Se reproducirá el mensaje seleccionado. Aparecerá el mensaje «REPROD. OGM» en la pantalla.</p> |
| 2 | | ⇨/OK | Detenga la reproducción del mensaje y vuelva al menú principal. |

9.5 Configurar la activación del contestador

Cuando está en servicio, el contestador puede saltar al cabo de dos, cuatro, seis u ocho tonos de llamada, según la programación. El contestador se puede activar además en modo **economizador de llamada** («**ECON TIEMPO**»).

El modo **economizador de llamada** permite activar el contestador al cabo de dos tonos de llamada si hay mensajes y de seis tonos si no hay mensajes al consultarlo a distancia. Así que, si el contestador no salta tras el segundo tono de llamada, puede colgar y ahorrarse el coste de una llamada inútil.

- | | | | |
|---|---|------|--|
| 1 |  | ⇨/OK | Seleccione « DEMORA RESP ». |
| 2 |  | ⇨/OK | <p>Seleccione «2 TIMBRES», «4 TIMBRES», «6 TIMBRES», «8 TIMBRES» o «ECON TIEMPO»: un pitido confirmará su elección.</p> |

9.6 Configurar la duración de un mensaje

Este ajuste sirve para determinar la longitud máxima del mensaje que puede dejar la persona que llama.

- 1  ↻/OK Selecciónnez «**TIEMPO GRAB**».

- 2  ↻/OK Seleccione «**60s**», «**120s**», «**180s**» o «**ILIMITADO**»: un pitido confirmará su elección.

9.7 Activar/desactivar el acceso remoto

- 1  ↻/OK Seleccione «**ACC REMOTO**».

- 2  ↻/OK Elija entre:
 - «**ON**»: para activar el acceso remoto
 - «**OFF**»: para desactivar el acceso remoto
 Un pitido confirmará su elección.

9.8 Cambiar el número del acceso remoto

El número de acceso remoto por defecto es 0000 (no confundir con el PIN de la base).



ATENCIÓN: si cambia el número de acceso remoto, anótelo cuidadosamente. Si lo olvida, la garantía del fabricante no será aplicable a esa negligencia.

- 1  ↻/OK Seleccione «**MODIFIC PIN**».

- 2 **123** ↻/OK Aparecerá el mensaje «**¿PIN? -----**» en la pantalla. Introduzca el código de acceso remoto de cuatro dígitos con las teclas alfanuméricas (**0000** por defecto).

- 3 **123** ↻/OK Aparecerá el mensaje «**¿NUE PIN? -----**» en la pantalla. Introduzca el nuevo número del acceso remoto.

- 4 **123** ↻/OK Aparecerá el mensaje «**¿CONFIR?**» en la pantalla. Introduzca por segunda vez el nuevo número de acceso remoto: un pitido confirmará el cambio de número de acceso remoto.



NOTA: si se restablece la configuración predeterminada, el número de acceso remoto predeterminado (**0000**) se reactivará automáticamente.

10. Buzón de voz de su operador

El buzón de voz es un servicio disponible con solo pedirlo a su operador. Ese servicio se convierte en el contestador de su línea telefónica.

Aparecerá el icono  en la pantalla para indicarle la presencia de uno o varios mensajes nuevos en el buzón de voz de su operador.

Para escuchar sus nuevos mensajes, debe llamar al buzón de voz marcando el número proporcionado por su operador.

Por defecto, el acceso guardado es el del buzón de voz de Orange.



10.1 Acceder directamente al buzón de voz



Mantenga pulsada la tecla 1 del teclado alfanumérico hasta que aparezca «**3103**» en la pantalla. Siga las instrucciones del buzón de voz.

Una vez que haya escuchado todos los nuevos mensajes del buzón de voz de Orange y haya colgado, desaparecerá el icono  de la pantalla.

10.2 Cambiar el número de acceso al buzón de voz

Por defecto, el número es el **3103**. Sin embargo, si tiene otro operador telefónico, el número de acceso al buzón de voz no será el mismo. Para cambiarlo, siga los pasos descritos a continuación para actualizar ese número y seguir utilizando el acceso directo mediante la tecla 1 del teclado alfanumérico:

- 1    Entre en el menú y seleccione el menú «**CONFIG AURIC**» utilizando la tecla ABAJO.

- 2   Seleccione «**BUZÓN**».

- 3 **C/⊗** Aparecerá «**3103**» en la pantalla. Borre ese número dígito a dígito.

- 4 **123**  Introduzca los dígitos del nuevo número con el teclado alfanumérico.

Limpieza y mantenimiento



¡ATENCIÓN!

- No utilice nunca productos limpiadores. Podrían estropear el teléfono.
 - No utilice nunca un paño seco. Podría generar carga estática.
-
- Limpie el teléfono y la base (o el cargador) con un paño muy levemente humedecido o una toallita antiestática. Séquelos por completo.
 - No sumerja nunca en el agua el teléfono ni la base (o el cargador) y no deje que entre ningún líquido en ninguna parte del sistema, sea cual sea.
 - No eche las pilas al agua ni al fuego. No las deseche con la basura doméstica. Infórmese para reciclarlas.

Resolución de problemas

Compruebe los siguientes puntos antes de ponerse en contacto con el servicio posventa:

1. Teléfono

Pantalla apagada:

- Compruebe que las pilas del teléfono están bien puestas (polaridad).
- Ponga el teléfono en la base para cargar las pilas.
- Quite las pilas del teléfono y vuelva a ponerlas.

Las pilas no se han cargado:

- Compruebe la polaridad de las pilas.
- Limpie los contactos de carga del teléfono y de la base.
- Complete de nuevo la carga.

El icono  sigue apareciendo en la pantalla:

- Compruebe que no haya mensajes nuevos en el buzón de voz de su operador.
- Borre los mensajes del buzón de voz de su operador.



ATENCIÓN: en algunos casos es posible que, después de escuchar todos los mensajes del buzón de voz de su operador, el icono  siga apareciendo en la pantalla.

Para que desaparezca, siga las instrucciones de la sección «**Borrar todas las llamadas**». Además de borrar la lista de llamadas, este procedimiento hace desaparecer el icono .

Suena una señal sonora estando o no en comunicación:

- Vuelva a cargar las pilas del teléfono.
- Acérquese a la base.

El teléfono no puede encontrar la base:

- Está usted sin señal, debe acercarse a la base.
- Enchufe correctamente el cable de alimentación a la base.
- Quite las pilas del teléfono y vuelva a ponerlas.
- Desconecte el adaptador de corriente de la base y vuelva a enchufarlo.

No se oye el todo de marcación:

- Compruebe que la línea telefónica esté correctamente conectada a la base.

2. Presentación del nombre y el número

- El acceso al servicio **Presentación del nombre y el número** está sujeto a la contratación de ese servicio con su operador (sin perjuicio de la disponibilidad técnica de su operador).
- Si tiene contratado el servicio de presentación del nombre y el número, la propia red actualiza la fecha (día/mes) y la hora de cada llamada recibida.

3. Contestador

Sonido defectuoso:

- Grabe de nuevo el mensaje hablando más cerca del micrófono.

El contestador no admite más mensajes:

- Compruebe que el contestador está en servicio.

Algunos mensajes no se han grabado enteros:

- La persona hablaba en voz demasiado baja y el aparato ha cortado la grabación.
- La persona ha dejado de hablar durante más de cinco segundos durante la grabación de su mensaje y el aparato ha cortado automáticamente la grabación.
- La persona ha empezado a hablar antes del pitido.
- La memoria del contestador se ha llenado durante la conversación.

En el uso a distancia (consulta, puesta en servicio, etc.), compruebe lo siguiente:

- Hay que utilizar una línea directa de frecuencia de voz (FV).
- Si pasa por una centralita, hay que utilizar un mensáfono (no incluido).
- Si la línea telefónica es de frecuencia decádica, hay que utilizar un mensáfono (no incluido).
- El número de acceso remoto no es correcto o lo ha marcado mal.

No se puede poner el contestador en servicio a distancia:

- La memoria está llena (se indica «FF»). Hay que oír todos los mensajes y luego borrarlos.
- El número de acceso remoto no es correcto o se ha marcado mal.

Aparece el mensaje «**AGENDA LLENA**» permanentemente en el teléfono:

- La memoria del contestador está llena. Debe escuchar y luego borrar los mensajes para que se puedan grabar mensajes nuevos.

Almacenamiento

- Desenchufe siempre el aparato de la toma de corriente antes de proceder a guardarlo.
- Si no tiene previsto utilizar el aparato durante un periodo largo, le recomendamos que lo guarde en su embalaje original en un lugar fresco y seco, donde no esté expuesto a la luz directa del sol, al exceso de polvo ni a la suciedad excesiva. Si prefiere guardar el producto completamente montado, le recomendamos que lo tape para protegerlo del polvo.
- Guarde el aparato en un lugar que esté fuera del alcance de niños y mascotas.
- Utilice el envase original si tiene que transportar el producto.



CONDITION DE GARANTIE

FR

Ce produit est garanti pour une période de 2 ans à partir de la date d'achat*, contre toute défaillance résultant d'un vice de fabrication ou de matériau. Cette garantie ne couvre pas les vices ou les dommages résultant d'une mauvaise installation, d'une utilisation incorrecte ou de l'usure anormale du produit.

*sur présentation du ticket de caisse.

GARANTIEVOORWAARDEN

NL

Dit product wordt gegarandeerd voor een periode van 2 jaar vanaf de aankoopdatum*, voor elke storing die het gevolg is van een fabricagefout of het materiaal. Gebreken of schade door slechte installatie, onjuist gebruik of abnormale slijtage van het product worden niet gedekt door deze garantie.

*op vertoon van kassabon.

CONDICIONES DE GARANTÍA

ES

El certificado de garantía de este producto tiene una duración de 3 años a partir de la fecha de compra* que se limita a los defectos de fabricación y averías del material. Se excluyen de la garantía deficiencias o daños originados por una mala instalación, errores en la manipulación o por un uso inadecuado.

*previa presentación del comprobante de compra.

ELECTRO DEPOT

1 route de Vendeville

59155 FACHES-THUMESNIL - FRANCE