

Pèse-personne
Scales
Weegschaal
Báscula

980307 - BY-MECA

CONSIGNES D'UTILISATION02
INSTRUCTIONS FOR USE10
GEBRUIKSAANWIJZINGEN18
INSTRUCCIONES DE USO26

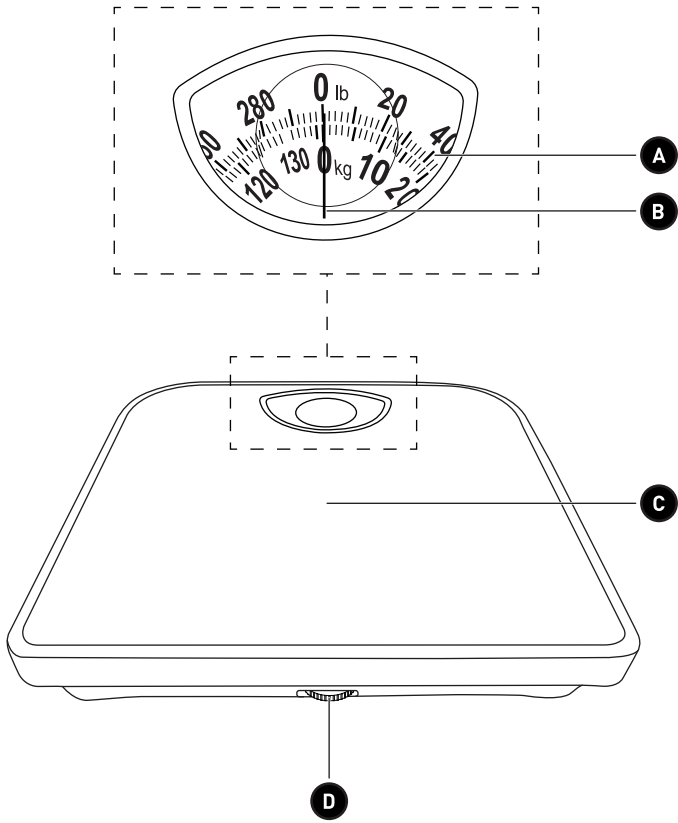





Merci !

Merci d'avoir choisi ce produit BEYOU.
Choisis, testés et recommandés par ELECTRO DEPOT,
les produits de la marque BEYOU vous assurent une
utilisation simple, une performance fiable et une
qualité irréprochable.
Grâce à cet appareil, vous savez que chaque utilisation
vous apportera satisfaction.

Bienvenue chez ELECTRO DEPOT.

Visitez notre site Internet : www.electrodepot.fr
www.electrodepot.be

VOTRE AVIS COMPTE !



**PARTAGEZ
VOTRE EXPERIENCE
SUR LES PRODUITS**

Parce que votre satisfaction est notre priorité, nous vous proposons
de donner votre avis sur ce produit. Il sera transmis et analysé par
nos équipes afin d'améliorer continuellement le produit.

Donnez votre avis sur <http://www.electrodepot.fr/avis-client>



ELECTRO DEPOT

2

FR

Table des matières

A Consignes réglementaires

Consignes de sécurité
Mise au rebut de votre ancien appareil

B Aperçu de l'appareil

Composants
Aperçu de l'appareil
Utilisation prévue
Caractéristiques

C Utilisation de l'appareil

Avant la première utilisation
Utilisation

D Nettoyage et entretien

Nettoyage et entretien
Rangement

Les notices sont aussi disponibles sur le site
<http://www.electrodepot.fr/sav/notices/>
<http://www.electrodepot.be/fr/sav/notices>



Lisez le mode d'emploi après avoir lu ce livret d'avertissements réglementaires.

Consignes de sécurité

- Veuillez lire attentivement les instructions avant d'utiliser l'appareil et conservez-les pour pouvoir vous y référer ultérieurement. Si vous confiez cet appareil à une autre personne, remettez-lui aussi ce mode d'emploi.
- Cet appareil peut être utilisé par des enfants âgés d'au moins 8 ans et par des personnes ayant des capacités physiques, sensorielles ou mentales réduites ou dénuées d'expérience ou de connaissance, s'ils (si elles) sont correctement surveillé(e)s ou si des instructions relatives à l'utilisation de l'appareil en toute sécurité leur ont été données et si les risques encourus ont été appréhendés.
- Les enfants ne doivent pas jouer avec l'appareil.
- Le nettoyage et l'entretien par l'utilisateur ne doivent pas être effectués par des enfants sans surveillance.
- Veillez à respecter l'intégralité des consignes de sécurité afin de prévenir tout dommage lié à une utilisation incorrecte ! Veillez respecter l'intégralité des avertissements apposés sur l'appareil.
- **DANGER ! Risque d'ingestion et d'étouffement !** Les matériaux d'emballage ne sont pas des jouets. Les enfants ne doivent pas jouer avec les matériaux d'emballage.
- **ATTENTION ! Risque d'endommagement du produit !** Ne surchargez pas l'appareil. Charge maximale : 130 kg.
- **ATTENTION ! Risque d'endommagement du produit !** Ne plongez aucune partie du produit dans l'eau ou dans tout autre liquide. N'exposez jamais le produit à l'eau courante. N'ouvrez en aucun cas le boîtier de l'appareil. N'insérez aucun corps étranger dans le boîtier de l'appareil.
- Utilisez le pèse-personne uniquement sur des surfaces de niveau et fermes.

- Ce produit n'est pas un jouet. Les enfants ne doivent pas jouer avec le produit.
- Manipulez le pèse-personne avec précaution, car celui-ci est un instrument de précision.
- Rangez le pèse-personne dans un endroit sec et propre. La poussière, la saleté et l'humidité sont susceptibles de s'accumuler dans le mécanisme de pesage et de créer des frottements.

Mise au rebut de votre ancien appareil

COLLECTE SÉLECTIVE DES DÉCHETS ÉLECTRIQUES ET ÉLECTRONIQUES



QUE FAIRE DE MES DÉCHETS ?

Veillez respecter les règles suivantes pour réduire l'impact environnemental relatif à votre achat. Vous êtes légalement responsable du tri en vue du recyclage du produit (incluant ses accessoires éventuels), de sa ou de ses notice(s) et de ses éléments d'emballage.

Ne jamais laisser des produits usagés et les éléments d'emballage à disposition des enfants car ils représentent un danger.

Veillez conserver la ou les notice(s) durant toute la durée de vie de l'appareil et joindre cette documentation à l'appareil lorsque celui-ci est cédé à un tiers.

Pour les éléments d'emballage et la ou les notice(s), veuillez-vous référer aux consignes de tri sur l'emballage principal et aux consignes disponibles sur le site internet : www.consignesdetri.fr

Pour le produit, veuillez-vous référer aux consignes sur le site internet :

www.quefairedemesdechets.fr

Si vous ne disposez pas d'un accès à internet, contactez votre commune pour les modalités de tri et de recyclage de vos déchets.

Pour la sécurité des enfants, rangez vos vieux appareils en lieu sûr jusqu'à ce qu'ils soient mis au rebut, hors de votre domicile.

Composants

A Cadran

C Aiguille

B Plate-forme de pesée

D Molette de réglage

Aperçu de l'appareil

- Déballez l'appareil. Retirez toutes les étiquettes du produit. Veuillez vérifier son exhaustivité et s'il est en bon état. Si l'appareil est endommagé ou présente un dysfonctionnement, ne l'utilisez pas et rapportez-le à votre revendeur ou service après-vente.
- Conservez tous les emballages hors de portée des enfants. Il existe un risque d'accident si les enfants jouent avec les matériaux d'emballage.

Utilisation prévue

- Ce pèse-personne est conçu pour peser des personnes pesant jusqu'à 135 kg. Ne l'utilisez pas à d'autres fins.
- Toute autre utilisation peut endommager l'appareil ou provoquer des blessures.

Caractéristiques

Modèle : 980307

Charge max. : 135kg

Graduation du poids : 1 kg

Avant la première utilisation

- Retirez soigneusement tous les matériaux d'emballage et conservez-les pour utilisation ultérieure.
- Vérifiez l'état du produit afin de détecter tout dommage éventuel dû au transport.
- Utilisez un chiffon humide et, si nécessaire, un détergent doux pour nettoyer la surface du pèse-personne. Séchez-le ensuite (→ Nettoyage et entretien).

Utilisation

Molette de réglage

- À l'aide de la molette de réglage, réglez l'aiguille jusqu'à ce qu'elle pointe sur **0** sur le cadran.

Pesée

- Posez le pèse-personne sur une surface plane et dure, en veillant à ce qu'aucun corps étranger ne se trouve sous le pèse-personne.
- Pour la pesée, placez doucement les pieds sur la balance et restez immobile pendant la pesée.



ATTENTION

- La charge maximale du pèse-personne s'élève à 135 kg. En cas de surcharge, descendez immédiatement du pèse-personne afin d'éviter de l'endommager.
- La plate-forme de pesée doit être sèche afin d'éviter tout glissement.

Nettoyage et entretien

- Essuyez le pèse-personne à l'aide d'un chiffon humide. Ne pas immerger dans l'eau.
- N'utilisez jamais d'essence, de solvants ou de produits abrasifs, ni d'objets métalliques ou de brosses dures pour le nettoyage.

Rangement

- Rangez l'appareil dans un endroit propre, sec et à l'abri de la poussière, hors de portée des enfants et des animaux domestiques.
- Veuillez conserver l'emballage pour ranger votre appareil lorsque vous ne l'utilisez pas sur une plus longue période.

Thank you!

Thank you for choosing this BEYOU product. BEYOU products are chosen, tested, and recommended by ELECTRO DEPOT, so you can be sure you are getting a top-quality, easy-to-use product that won't let you down.

We're confident your new device will be a pleasure to use every day!

Welcome to ELECTRO DEPOT.



ELECTRO DEPOT

10

EN

Table of Contents

A Regulatory instructions

Safety instructions
Disposing of your old device

B Product overview

Parts
Product overview
Intended use
Specifications

C Product usage

Before first use
Use

D Cleaning and maintenance

Cleaning and maintenance
Storage



Please read the user manual after having read the regulatory warnings.

Safety instructions

- Please read the instructions carefully before using the unit and keep them for future reference. If you pass this unit to another person, make sure to include this manual.
- This unit may be used by children aged 8 years and above, persons with reduced physical, sensory or mental capacities, and persons with no experience of using or knowledge of the unit, provided they are properly supervised or receive prior instruction regarding how to safely use the unit and understand the risks involved.
- Children should not play with the unit.
- User cleaning and maintenance operations must not be performed by unsupervised children.
- Please follow all the safety instructions to prevent any improper use-related damage! Please follow all the warnings on the unit.
- **DANGER! Ingestion and choking hazard!** The packaging materials are not toys. Children should not play with the packaging materials.
- **WARNING! Risk of damage to the product!** Do not overload the unit. Maximum load: 130 kg.
- **WARNING! Risk of damage to the product!** Do not immerse any part of the product in water or any other liquid. Never expose the product to running water. Under no circumstances should the unit's housing be opened. Do not insert any foreign objects into the unit's housing.
- Only use the scales on level and solid surfaces.
- This product is not a toy. Children should not play with the product.
- Handle the scales with care as they are a precision instrument.
- Store the scales in a dry, clean place. Dust, dirt and moisture are likely to accumulate in the weighing mechanism and create friction.

Disposing of your old device

SEPARATE COLLECTIONS FOR ELECTRONIC AND ELECTRICAL DEVICES



The product and its packaging should be collected and recycled separately from other waste.

WHAT SHOULD I DO WITH MY WASTE?

Please dispose of your waste in accordance with the advice below to reduce the impact of your new purchase on the environment.

You are legally responsible for separating the waste associated with this product (and any accessories) so that it can be recycled, including any instructions or/or packaging.

Keep used products and packaging out of the reach of children, as they can pose a safety hazard. Please retain the instructions and any other notices throughout the service life of the device, and include these documents with the device if it is passed on to third party.

For packaging and other notices, please refer to the recycling instructions on the main packaging, and to the advice available on the Internet.

For the product itself, please refer to the instructions available on the Internet.

If you do not have Internet access, please contact your local authority for advice on how to sort and recycle your waste.

For your children's safety, please store your old devices in a safe place outside your home until they are collected.

Parts

A Dial

C Needle

B Weighing platform

D Adjustment wheel

Product overview

- Unpack the product. Remove all the labels from the product. Check that it is complete and in a good condition. If the unit is damaged or faulty, do not use it and take it to your retailer or after-sales service centre.
- Keep all packaging out of the reach of children. There is a risk of accidents if children play with packaging materials.

Intended use

- These scales have been designed to weigh people weighing up to 135 kg. Do not use it for any other purpose.
- Any other use may damage the unit or cause injury.

Specifications

Model:	980307
Maximum load:	135 kg
Weight graduation:	1 kg

Before first use

- Carefully remove all packaging materials and keep them for future use.
- Check the condition of the product for possible transport-associated damage.
- Use a damp cloth and, if necessary, a mild detergent to clean the surface of the scales. Dry them afterwards (→ Cleaning and maintenance).

Use

Adjustment wheel

- Use the adjustment wheel to move the needle until it points to **0** on the dial.

Weighing

- Place the scales on a flat, hard surface, and make sure that there are no foreign objects under the scales.
- To weigh yourself, gently place your feet on the scales and stand still during the weighing process.



CAUTION

- The maximum load of these scales is 135 kg. In the event of an overload, immediately get off the scales to avoid damaging them.
- The weighing platform must be dry in order to avoid any slips.

Cleaning and maintenance

- Wipe the scales with a damp cloth. Do not immerse in water.
- Never use petrol, solvents, abrasive products, metal objects or hard brushes to clean the unit.

Storage

- Store the unit in a fresh, dry and dust-free place, out of the reach of children and pets.
- Please retain the packaging and use it to store your unit when it is not in use for an extended period of time.



Bedankt!

Proficiat met uw keuze voor een product van BEYOU. De selectie en de testen van de toestellen van BEYOU gebeuren volledig onder controle en supervisie van ELECTRO DEPOT. We staan garant voor de kwaliteit van de toestellen van BEYOU, die uitmunten in hun eenvoudig gebruik, hun betrouwbare werking en hun onberispelijke kwaliteit.

ELECTRO DEPOT beveelt de BEYOU toestellen aan en is ervan overtuigd dat u uiterst tevreden zal zijn bij elk gebruik van het toestel. Welkom bij ELECTRO DEPOT.

Bezoek onze website: www.electrodepot.be



ELECTRO DEPOT

18

NL

A

Richtlijnen

Veiligheidsinstructies
Afdanken van uw oude toestel

B

Overzicht van het toestel

Onderdelen
Overzicht van het apparaat
Doelmatig gebruik
Specificaties

C

Gebruik van het toestel

Voor ingebruikname
Gebruik

D

Reiniging en onderhoud

Reiniging en onderhoud
Opslag



Lees de gebruiksaanwijzing na het lezen van deze handleiding met belangrijke veiligheidsvoorschriften.

Veiligheidsinstructies

- Lees de handleiding aandachtig door voordat u het apparaat in gebruik neemt en bewaar ze voor latere raadpleging. Als u dit apparaat aan een derde geeft, doe dan tevens deze gebruiksaanwijzing erbij.
- Dit apparaat kan worden gebruikt door kinderen vanaf 8 jaar en ouder of personen met beperkte fysieke, visuele of mentale mogelijkheden, of die een gebrek hebben aan ervaring en kennis, als ze onder toezicht staan of instructies hebben gekregen over het veilig gebruik van het apparaat en de gevaren die het gebruik van het apparaat met zich meebrengt begrijpen.
- Laat kinderen nooit met het apparaat spelen.
- Kinderen mogen het apparaat zonder toezicht niet schoonmaken of onderhouden.
- Leef alle veiligheidsvoorschriften na om schade door verkeerd gebruik te vermijden! Houd rekening met alle waarschuwingen die op het apparaat zijn vermeld.
- **GEVAAR! Risico op inslikking en verstikking!** Het verpakkingsmateriaal is geen speelgoed. Laat kinderen niet met het verpakkingsmateriaal spelen.
- **OPGELET! Risico op schade aan het product!** Overbelast het apparaat niet. Maximale belasting: 130 kg.
- **OPGELET! Risico op schade aan het product!** Dompel geen enkel onderdeel van het product in water of een andere vloeistof. Houd het product nooit onder stromend water. Open in geen geval de behuizing van het apparaat. Stop geen vreemde voorwerpen in de behuizing van het apparaat.
- Gebruik de personenweegschaal alleen op een vlakke en stevige ondergrond.
- Dit product is geen speelgoed. Laat kinderen nooit met dit product spelen.

- Wees voorzichtig wanneer u de weegschaal gebruikt, het is een precisie-instrument.
- Berg de weegschaal altijd op in een droge en schone ruimte. Stof, vuil en vocht kunnen in het weegmechanisme ophopen en voor wrijving zorgen.

Afdanken van uw oude toestel

SELECTIEVE INZAMELING VAN ELEKTRISCH EN ELEKTRONISCH AFVAL



Het product, inclusief de verpakking, is onderworpen aan een sorteerinstructie voor recycling.

WAT DOE IK MET MIJN AFVAL?

Neem de volgende regels in acht om de impact van uw aankoop op het milieu te beperken. U bent wettelijk verantwoordelijk te sorteren om het product, de handleiding(en) en de verpakkingsonderdelen te kunnen recycelen (inclusief eventuele accessoires).

Laat gebruikte producten en verpakkingsonderdelen nooit binnen bereik van kinderen, omdat ze gevaarlijk zijn.

Bewaar de handleiding(en) gedurende de gehele levensduur van het apparaat en voeg deze documentatie bij het apparaat wanneer het aan een derde partij wordt verkocht.

Gelieve contact op te nemen met uw lokale overheid voor informatie over de inzamelpunten en hoe u uw afval kunt sorteren en recycleren.

Voor de veiligheid van de kinderen, bewaart u uw oude toestellen op een veilige plek tot ze naar de selectieve afvalplaats buiten uw woning gebracht worden.

Onderdelen

A Wijzerplaat

C Naald

B Weegplatform

D Regelknop

Overzicht van het apparaat

- Haal het apparaat uit de verpakking. Verwijder alle labels van het product. Controleer of het volledig is en zich in een goede staat bevindt. Als het apparaat beschadigd of defect is, gebruik het niet en breng het terug naar uw handelaar of klantenservice.
- Houd alle verpakking buiten het bereik van kinderen. Er is risico op een ongeval als kinderen met de verpakking spelen.

Doelmatig gebruik

- Deze weegschaal is ontworpen voor het wegen van personen met een gewicht van maximum 135 kg. Gebruik het apparaat niet voor andere doeleinden.
- Elk ander gebruik kan schade aan het apparaat en letsel aan personen teweegbrengen.

Specificaties

Model:	980307
Max. belasting:	135 kg
Schaalverdeling:	1 kg

Voor ingebruikname

- Verwijder alle verpakkingsmateriaal voorzichtig en bewaar het voor toekomstig gebruik.
- Controleer het apparaat op transportschade.
- Maak het weegplatform van de weegschaal schoon met een vochtige doek en, indien nodig een mild schoonmaakmiddel. Veeg vervolgens droog (→ Reiniging en onderhoud).

Gebruik

Regelknop

- Stel de naald af met behulp van de regelknop zodat deze naar **0** op de wijzerplaat is gericht.

Wegen

- Plaats de weegschaal op een vlakke en stevige ondergrond. Zorg dat er zich geen vreemd lichaam onder de weegschaal bevindt.
- Om te wegen, plaats uw voeten voorzichtig op het weegplatform en sta stil tijdens het wegen.



OPGELET

- De maximale belasting van de weegschaal is 135 kg. In geval van een overbelasting, ga de weegschaal onmiddellijk af om schade te vermijden.
- Het weegplatform moet altijd droog zijn om uitglijden te vermijden.

Reiniging en onderhoud

- Veeg de weegschaal schoon met een vochtige doek. Dompel het product niet in water.
- Maak het product nooit schoon met benzine, een oplosmiddel, een agressief reinigingsmiddel, een metalen voorwerp of een harde borstel.

Opslag

- Berg het apparaat op in een koele, droge en schone ruimte, uit de buurt van kinderen en huisdieren.
- Bewaar de verpakking om het apparaat in op te bergen, wanneer u het langere tijd niet denkt te gebruiken.

¡Muchas gracias!

Muchas gracias por haber elegido nuestro producto BEYOU. Seleccionados, testados y recomendados por ELECTRO DEPOT, los productos de la marca BEYOU le aseguran una utilización sencilla, un rendimiento fiable y una calidad incuestionable.

Con este dispositivo puede estar seguro de que siempre quedará satisfecho al utilizarlo. Le damos la bienvenida a ELECTRO DEPOT.

Visite nuestra página web: www.electrodepot.es



ELECTRO DEPOT

A

Consignas normativas

Instrucciones de seguridad
Cómo desechar su antiguo aparato

B

Descripción del aparato

Componentes
Descripción del aparato
Uso previsto
Características

C

Utilización del aparato

Antes del primer uso
Uso

D

Limpieza y mantenimiento

Limpieza y mantenimiento
Almacenamiento



Lea el manual de instrucciones después de haber leído este manual de advertencias normativas.

Instrucciones de seguridad

- Lea detenidamente las instrucciones antes de utilizar el aparato y guárdelas para futuras consultas. Si entrega este aparato a otra persona, proporciónese también este manual de instrucciones.
- Este aparato pueden utilizarlo niños mayores de 8 años, así como personas con capacidades físicas, sensoriales o mentales limitadas, o con falta de experiencia o conocimiento, siempre que se encuentren bajo supervisión o hayan sido instruidas sobre el uso seguro del aparato y los riesgos que puede originar.
- No está permitido que los niños jueguen con el dispositivo.
- Los niños no deben realizar la limpieza y mantenimiento sin supervisión.
- ¡Respete todas las instrucciones de seguridad para evitar cualquier daño relacionado con un uso incorrecto! Respete todas las advertencias indicadas sobre el aparato.
- **¡PELIGRO! ¡Riesgo de ingestión y asfixia!** Los materiales de embalaje no son juguetes. Los niños no deben jugar con los materiales de embalaje.
- **¡ATENCIÓN! ¡Peligro de que el producto resulte dañado!** No sobrecargue el aparato. Peso máximo: 130 kg.
- **¡ATENCIÓN! ¡Peligro de que el producto resulte dañado!** No sumerja ninguna parte del producto en agua ni en ningún otro líquido. Nunca pase el producto por debajo del agua. No abra la carcasa del dispositivo. No introduzca ningún elemento extraño en la caja del aparato.
- Use la báscula únicamente sobre superficies niveladas y firmes.
- Este producto no es un juguete. No permita que los niños jueguen con este producto.
- Manipule la báscula con precaución, ya que se trata de un instrumento de precisión.

- Guarde la báscula en un lugar seco y limpio. El polvo, la suciedad y la humedad podrían acumularse en el mecanismo de pesaje y crear fricciones.

Cómo desechar su antiguo aparato

RECOGIDA SELECTIVA DE RESIDUOS DE APARATOS ELÉCTRICOS Y ELECTRÓNICOS



El producto y su embalaje deben formar parte de un proceso de clasificación para su reciclaje.

¿QUÉ HACER CON LOS RESIDUOS?

Tenga en cuenta las siguientes normas para reducir el impacto medioambiental relacionado con su compra.

Usted es legalmente responsable de la clasificación para el reciclaje del producto (incluyendo sus posibles accesorios), sus instrucciones y las distintas partes del embalaje.

No deje los productos usados ni las distintas partes del embalaje al alcance de los niños, pues representan un peligro.

Conserve las instrucciones durante toda la vida útil del aparato y entregue esta documentación junto con el aparato en caso de cedérselo a un tercero.

Consulte con la administración local para conocer los puntos de recogida y las modalidades de selección y reciclaje de los residuos.

Por la seguridad de los niños, guarde sus antiguos aparatos en lugares seguros hasta que puedan reciclarse, preferentemente fuera de su domicilio.

Componentes

A Dial

C Aguja

B Plataforma de pesaje

D Rueda de ajuste

Descripción del aparato

- Desembale el aparato. Retire todos los adhesivos del aparato. Controle que el aparato reúne todas las condiciones establecidas y se encuentra en perfecto estado. Si el aparato está dañado o presenta averías, no lo utilice y hágase lo llevar a su distribuidor o servicio al cliente.
- Mantenga el embalaje fuera del alcance de los niños. Existe un riesgo de accidente si los niños juegan con el embalaje.

Uso previsto

- Esta báscula ha sido diseñada para pesar personas con un peso máximo de 135 kg. No la utilice para otros fines.
- Cualquier otro uso puede deteriorar el aparato o provocar daños.

Características

Modelo: 980307

Carga máx.: 135 kg

Graduación del peso: 1 kg

Antes del primer uso

- Retire con cuidado todos los materiales de embalaje y guárdelos por si necesita usarlos en el futuro.
- Compruebe el estado del producto para detectar posibles daños provocados durante el transporte.
- Utilice un paño húmedo y, si es necesario, un detergente suave para limpiar la superficie de la báscula. Séquela a continuación (→ Mantenimiento y limpieza).

Uso

Rueda de ajuste

- Con la ayuda de la rueda de ajuste, regule la aguja hasta que indique **0** en el dial.

Pesaje

- Coloque la báscula sobre una superficie plana y dura, comprobando que no haya ningún elemento extraño debajo.
- Para el pesaje, coloque despacio los pies sobre la balanza y permanezca quieto mientras se realice el pesaje.



ATENCIÓN

- La carga máxima de la báscula es de 135 kg. En caso de sobrecarga, descienda de inmediato de la báscula para evitar dañarla.
- La plataforma de pesaje debe estar seca para evitar resbalones.

Limpieza y mantenimiento

- Limpie la báscula con un paño húmedo. No la sumerja en agua.
- Nunca utilice gasolina, disolventes o productos abrasivos, objetos metálicos ni cepillos duros para limpiarla.

Almacenamiento

- Almacene el dispositivo en un lugar fresco, seco y limpio. Conserve el dispositivo fuera del alcance de los niños y animales.
- Guarde el embalaje para almacenar su dispositivo cuando no lo vaya a utilizar durante largos periodos de tiempo.

CONDITION DE GARANTIE

FR

Ce produit est garanti pour une période de 2 ans à partir de la date d'achat*, contre toute défaillance résultant d'un vice de fabrication ou de matériau. Cette garantie ne couvre pas les vices ou les dommages résultant d'une mauvaise installation, d'une utilisation incorrecte ou de l'usure anormale du produit.

*sur présentation du ticket de caisse.

WARRANTY CONDITIONS

EN

This product is guaranteed against faults caused by defects in manufacturing or the materials used for a period of two years, starting from the date of purchase.* This warranty does not cover defects or damage caused by failure to install the device correctly, incorrect use of the product, or excessive wear and tear.

*proof of purchase required.

GARANTIEVOORWAARDEN

NL

Dit product wordt gegarandeerd voor een periode van 2 jaar vanaf de aankoopdatum*, voor elke storing die het gevolg is van een fabricagefout of het materiaal. Gebreken of schade door slechte installatie, onjuist gebruik of abnormale slijtage van het product worden niet gedekt door deze garantie.

*op vertoon van kassabon.

CONDICIONES DE GARANTÍA

ES

El certificado de garantía de este producto tiene una duración de 2 años a partir de la fecha de compra* que se limita a los defectos de fabricación y averías del material. Se excluyen de la garantía deficiencias o daños originados por una mala instalación, errores en la manipulación o por un uso inadecuado.

*previa presentación del comprobante de compra.

ELECTRO DEPOT

1 route de Vendeville

59155 FACHES-THUMESNIL - FRANCE