

Hair dryer
Sèche-cheveux
Föhn
Secador de pelo

986221 - BY-SCDC

INSTRUCTIONS FOR USE02
CONSIGNES D'UTILISATION08
GEBRUIKSAANWIJZINGEN16
INSTRUCCIONES DE USO24

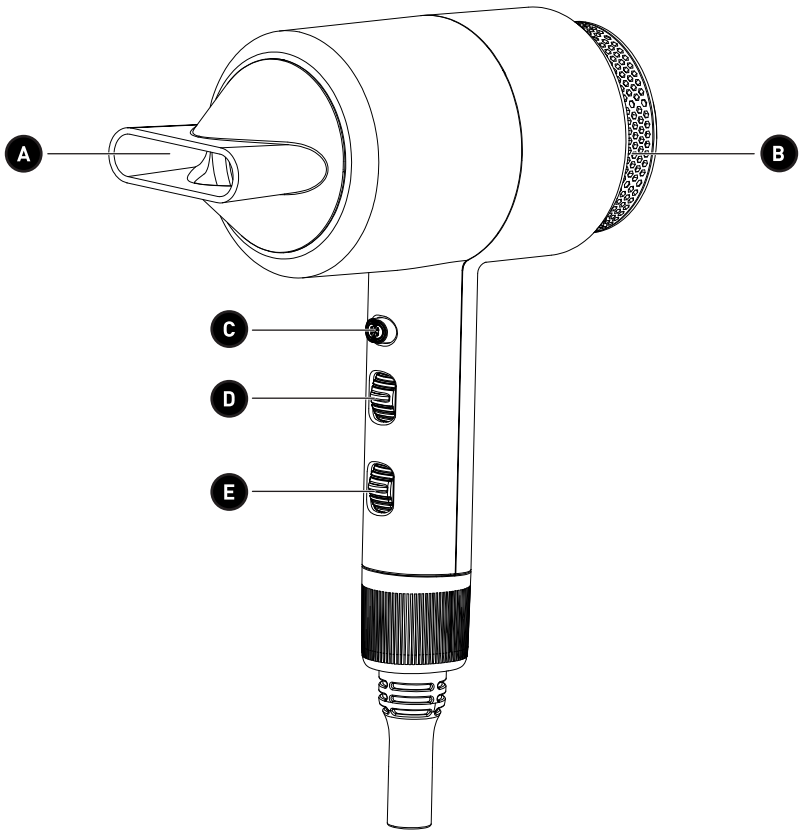





Thank you!

Thank you for choosing this BEYOU product. BEYOU products are chosen, tested, and recommended by ELECTRO DEPOT, so you can be sure you are getting a top-quality, easy-to-use product that won't let you down.

We're confident your new device will be a pleasure to use every day!

Welcome to ELECTRO DEPOT.



Table of Contents

A

Product overview

Parts
Specifications

B

Product usage

Operation
Overheat Protection

C

Cleaning and maintenance

Cleaning and maintenance
Storage

Before using the unit, carefully read this manual along with the Regulatory Warnings booklet. Keep these instructions for future reference and pass them on to possible new owners of the unit.

Parts

- A** Concentrator Nozzle
- B** Air Inlet Cover
- C** Cool Shot
- D** Heat Switch
- E** Power/Speed Switch

Specifications

Rated supply:	220-240V~, 50-60Hz
Rated power:	1800 W
Protection class:	Class II
Cable length:	170 cm
Product weight:	435 g
Air speed settings:	2
T°C settings:	3
Noise level:	80 dB

Operation

1. Make sure the Power switch is in the OFF position. Unwind the power cord and plug it into a suitable electrical outlet.
2. Attach the Concentrator nozzle to the hair dryer to focus the airflow for precision styling.
3. Press the Power switch to turn on the hair dryer and select the desired speed.
 - **0**: OFF
 - **1**: Low speed setting for gentle drying and styling
 - **2**: High speed for fast drying
4. Press the Heat switch to select the desired temperature.
 - **☺**: Low temperature setting for fine hair.
 - **☹**: Medium temperature setting for medium thick hair.
 - **☹☹**: High temperature setting for thick and coarse hair.
5. Hold the hair dryer at least 15-20 cm from your hair and scalp to prevent overdrying or burns, and keep the hair dryer moving along the hair.
6. Press and hold the Cool Air button **❄** to set the style.
7. To turn the hair dryer off, press the Power switch to the OFF position.
8. Unplug the hair dryer from the electrical outlet after each use. Allow the appliance to cool down on a heat resistant surface before storing it.

Overheat Protection

The hair dryer is designed with overheat protection. This safety feature will turn the hair dryer off if the appliance becomes unusually hot.

1. In the event that your hair dryer stops during use, turn off the Power switch and unplug the hair dryer from the electrical outlet.
2. Allow the hair dryer to cool down sufficiently to reset the protection feature.

DANGER-To reduce the risk of electrocution:

1. Always unplug this appliance immediately after use.
2. Do not use while bathing.
3. Do not place or store this appliance where it can fall or be pulled into a tub or sink.
4. Do not place or drop into water or other liquid.
5. Do not reach for an appliance that has fallen into water. Unplug immediately.



WARNING:

- **Do not touch hot surfaces!** The Concentrator nozzle and head of the hair dryer become hot during use and can remain hot for some time after use. Always hold the handle.
- Keep the air inlet cover free of hair and obstructions at all times during use.
- Never cover the air inlet or outlet of the hair dryer during use, as this will overheat the appliance and can cause a fire hazard.

Cleaning and maintenance



WARNING: Before cleaning, always unplug the appliance from the electrical outlet and allow it to cool down completely.



WARNING: Never immerse the appliance, power cord or plug in water or any liquid to avoid the risk of fire or electrocution. Do not rinse these electrical parts under the tap or expose to moisture.



IMPORTANT:

- Do not use liquid or aerosol cleaners. Never use solvents, chemical or abrasive cleaning agents, wire brushes, sharp objects or scouring pads to clean the appliance.
- Clean the hair dryer with a soft, dry cloth when required. If necessary, slightly moisten the cloth with water. Dry the hair dryer completely before using.
- Remove the air inlet cover from the hair dryer before cleaning. Clean the cover with a moist cloth, or rinse the cover under the tap, to remove any dust or debris. Dry the cover completely before reattaching it to the hair dryer.



WARNING: Never use the hair dryer without the air inlet cover. Your hair may get caught in the air inlet, causing damage to your hair.

- Unplug the appliance when it is not in use. Store it in a clean, cool and dry place.

Storage

- Always unplug the unit before storing it.
- Store the unit in a fresh, dry and dust-free place, out of the reach of children and pets.
- Please retain the packaging and use it to store your unit when it is not in use for an extended period of time.

Merci !

Merci d'avoir choisi ce produit BEYOU.
Choisis, testés et recommandés par ELECTRO DEPOT,
les produits de la marque BEYOU vous assurent une
utilisation simple, une performance fiable et une
qualité irréprochable.
Grâce à cet appareil, vous savez que chaque utilisation
vous apportera satisfaction.

Bienvenue chez ELECTRO DEPOT.

Visitez notre site Internet : www.electrodepot.fr
www.electrodepot.be

VOTRE AVIS COMPTE !



**PARTAGEZ
VOTRE EXPERIENCE
SUR LES PRODUITS**

Parce que votre satisfaction est notre priorité, nous vous proposons
de donner votre avis sur ce produit. Il sera transmis et analysé par
nos équipes afin d'améliorer continuellement le produit.

Donnez votre avis sur <http://www.electrodepot.fr/avis-client>



ELECTRO DEPOT

8

FR

Table des matières

A

Aperçu de l'appareil

Pièces
Caractéristiques

B

**Utilisation de
l'appareil**

Fonctionnement
Protection contre la surchauffe

C

**Nettoyage et
entretien**

Nettoyage et entretien
Rangement

Les notices sont aussi disponibles sur le site
<http://www.electrodepot.fr/sav/notices/>
<http://www.electrodepot.be/fr/sav/notices>

Lisez attentivement ce mode d'emploi ainsi que le livret d'avertissements réglementaires avant d'utiliser cet appareil. Gardez ce mode d'emploi pour vous y reporter ultérieurement et transmettez-le aux nouveaux propriétaires potentiels de l'appareil.

Pièces

- A** Embout du concentrateur
- B** Grille d'entrée d'air
- C** Air froid
- D** Bouton de chaleur
- E** Bouton marche/arrêt et vitesse

Caractéristiques

Alimentation nominale :	220-240 V~, 50-60 Hz
Puissance nominale :	1 800 W
Classe de protection :	Classe II
Longueur du câble :	170 cm
Poids du produit :	435 g
Réglages de vitesse d'air :	2
Réglages de température (°C) :	3
Niveau sonore :	80 dB

Fonctionnement

1. Assurez-vous que le bouton marche/arrêt est sur la position d'arrêt. Déroulez complètement le cordon d'alimentation et branchez-le à une prise de courant adaptée.
2. Fixez l'embout du concentrateur sur le sèche-cheveux afin de concentrer le flux d'air pour un coiffage de précision.
3. Poussez le bouton marche/arrêt pour mettre le sèche-cheveux en marche et sélectionner la vitesse souhaitée.
 - **0** : ARRÊT
 - **1** : Réglage de vitesse lente pour un séchage et un coiffage délicats
 - **2** : Réglage de vitesse rapide pour un séchage rapide
4. Poussez le bouton de chaleur pour sélectionner la température souhaitée.
 - ☺ : Réglage de température basse pour les cheveux fins.
 - ☺☺ : Réglage de température moyenne pour les cheveux moyennement épais.
 - ☺☺☺ : Réglage de température élevée pour les cheveux épais et rêches.
5. Tenez le sèche-cheveux à une distance d'environ 15 à 20 cm de vos cheveux et de votre cuir chevelu, afin d'éviter de sécher les cheveux à l'excès ou de les brûler, et déplacez le sèche-cheveux le long des cheveux.
6. Maintenez le bouton d'air froid ❄️ appuyé pour fixer la coiffure.
7. Pour éteindre le sèche-cheveux, poussez le bouton marche/arrêt sur la position d'arrêt.
8. Débranchez le sèche-cheveux de la prise de courant après chaque utilisation. Laissez l'appareil refroidir sur une surface résistant à la chaleur avant de le ranger.

Protection contre la surchauffe

Ce sèche-cheveux est équipé d'une protection contre les surchauffes. Cette fonction de sécurité arrête le sèche-cheveux si ce dernier devient anormalement chaud.

1. Si votre sèche-cheveux s'arrête en cours d'utilisation, éteignez-le en poussant le bouton marche/arrêt et débranchez-le de la prise de courant.
2. Laissez le sèche-cheveux refroidir suffisamment pour que le dispositif de protection contre la surchauffe se réinitialise.

DANGER - Pour réduire le risque d'électrocution :

1. Débranchez toujours cet appareil immédiatement après l'utilisation.
2. Ne l'utilisez pas en prenant un bain.
3. Ne rangez pas et ne placez pas cet appareil dans un endroit d'où il peut tomber ou être tiré dans une baignoire ou un lavabo.
4. Ne le mettez pas et ne le faites pas tomber dans de l'eau ou dans un autre liquide.
5. N'essayez pas de récupérer un appareil qui est tombé dans de l'eau. Débranchez-le immédiatement.

**AVERTISSEMENT :**

- **Ne touchez pas les surfaces chaudes !** L'embout du concentrateur et la tête du sèche-cheveux sont portés à haute température pendant l'utilisation et peuvent rester chauds pendant un certain temps après l'utilisation. Tenez toujours l'appareil par son manche.
- Gardez en permanence la grille d'entrée d'air exempt de cheveux ou de toute autre obstruction pendant l'utilisation.
- Ne couvrez jamais l'entrée ou la sortie d'air du sèche-cheveux pendant l'utilisation, car cela entraînerait une surchauffe de l'appareil et un risque d'incendie.

Nettoyage et entretien

AVERTISSEMENT : Avant le nettoyage, débranchez toujours l'appareil de la prise de courant et laissez-le refroidir complètement.



AVERTISSEMENT : Ne plongez jamais l'appareil, le cordon d'alimentation ou la fiche dans l'eau ou tout autre liquide afin d'éviter tout risque d'incendie ou d'électrocution. Ne rincez pas les éléments électriques au robinet et ne les exposez pas à l'humidité.

**IMPORTANT :**

- N'utilisez pas de produits de nettoyage liquides ou en aérosol. N'utilisez en aucun cas des solvants, des produits de nettoyage chimiques ou abrasifs, des brosses métalliques, des objets pointus ou des tampons à recurer pour nettoyer l'appareil.
- Nettoyez le sèche-cheveux à l'aide d'un chiffon doux sec au besoin. Si nécessaire, humidifiez légèrement le chiffon avec de l'eau. Séchez complètement le sèche-cheveux avant de l'utiliser à nouveau.
- Retirez la grille d'entrée d'air de l'appareil avant le nettoyage. Nettoyez la grille à l'aide d'un chiffon humidifié ou rincez-la au robinet pour éliminer la poussière ou les débris. Séchez complètement la grille avant de la remettre en place sur le sèche-cheveux.



AVERTISSEMENT : N'utilisez jamais le sèche-cheveux sans la grille d'entrée d'air. Vos cheveux pourraient se coincer dans l'entrée d'air, ce qui les endommagerait.

- Débranchez l'appareil quand vous avez fini de l'utiliser. Rangez-le dans un endroit propre, frais et sec.

Rangement

- Débranchez toujours l'appareil avant de le ranger.
- Rangez l'appareil dans un endroit frais, sec et sans poussière, hors de portée des enfants et des animaux domestiques.
- Veuillez conserver l'emballage et l'utiliser pour y ranger l'appareil lorsqu'il est prévu de ne pas l'utiliser pendant une période prolongée.



Bedankt!

Proficiat met uw keuze voor een product van BEYOU. De selectie en de testen van de toestellen van BEYOU gebeuren volledig onder controle en supervisie van ELECTRO DEPOT. We staan garant voor de kwaliteit van de toestellen van BEYOU, die uitmunten in hun eenvoudig gebruik, hun betrouwbare werking en hun onberispelijke kwaliteit.

ELECTRO DEPOT beveelt de BEYOU toestellen aan en is ervan overtuigd dat u uiterst tevreden zal zijn bij elk gebruik van het toestel. Welkom bij ELECTRO DEPOT.

Bezoek onze website: www.electrodepot.be



ELECTRO DEPOT

16

NL

Inhoudstafel

A

**Overzicht van het
toestel**

Onderdelen
Specificaties

B

**Gebruik van het
toestel**

Werking
Oververhittingsbeveiliging

C

**Reiniging en
onderhoud**

Reiniging en onderhoud
Opslag

Lees voor gebruik van het toestel zowel de handleiding als het boekje met de wettelijke waarschuwingen zorgvuldig door. Bewaar deze gebruiksaanwijzing voor toekomstige raadpleging en geef deze mee aan eventuele nieuwe eigenaars van het toestel.

Onderdelen

- A** Slanke blaasmond
- B** Luchtinlaatrooster
- C** Cool Shot
- D** Warmteschakelaar
- E** Aan/uit-/snelheidsschakelaar

Specificaties

Nominale voeding:	220-240V~, 50-60Hz
Nominaal vermogen:	1800 W
Beschermingsklasse:	Klasse II
Lengte kabel:	170 cm
Gewicht product:	435 g
Luchtsnelheidsinstellingen:	2
T°C-instellingen:	3
Geluidsniveau:	80 dB

Werking

1. Zorg ervoor dat de aan/uit-schakelaar in de stand UIT staat. Rol het netsnoer af en steek de stekker in een geschikt stopcontact.
2. Bevestig slanke blaasmond aan de föhn om de luchtstroom te concentreren voor een nauwkeurige styling.
3. Druk op de aan/uit-schakelaar om de föhn in te schakelen en selecteer de gewenste snelheid.
 - **0:** UIT
 - **1:** Lage snelheid voor zacht drogen en stylen
 - **2:** Hoge snelheid voor snel drogen
4. Druk op de warmteschakelaar om de gewenste temperatuur te selecteren.
 - **∩** : Lage temperatuurinstelling voor fijn haar
 - **∪** : Middelhoge temperatuurinstelling voor medium dik haar
 - **∩∪** : Hoge temperatuurinstelling voor dik en weerbarstig haar.
5. Houd de föhn op minstens 15-20 cm afstand van uw haar en hoofdhuid om uitdrogen of brandwonden te voorkomen, en houd de föhn continu over het haar in beweging.
6. Houd de koude lucht-knop  ingedrukt om te stylen.
7. Duw de aan/uit-schakelaar naar de stand UIT om de föhn uit te schakelen.
8. Haal na elk gebruik de stekker uit het stopcontact. Laat het apparaat afkoelen op een hittebestendig oppervlak voordat u het opbergt.

Oververhittingsbeveiliging

De föhn is voorzien van een oververhittingsbeveiliging. Deze veiligheidsvoorziening schakelt de föhn uit als het apparaat abnormaal heet wordt.

1. In het geval dat uw föhn tijdens de werking stopt, zet de aan/uit-schakelaar op uit en haal de stekker van de föhn uit het stopcontact.
2. Laat de föhn voldoende afkoelen om de beveiligingsfunctie terug te zetten.

GEVAAR - Om het risico op elektrocutie te voorkomen:

1. Haal de stekker na gebruik altijd onmiddellijk uit het stopcontact.
2. Niet gebruiken tijdens het nemen van een bad.
3. Plaats of bewaar dit apparaat niet op een plek waar het in een badkuip of gootsteen kan vallen of erin worden getrokken.
4. Plaats of laat het niet vallen in water of een andere vloeistof.
5. Grijp niet naar een apparaat dat in water is gevallen. Haal onmiddellijk de stekker uit het stopcontact.

**WAARSCHUWING:**

- **Raak de hete oppervlakken niet aan!** De slanke blaasmond en kop van de föhn worden heet tijdens het gebruik en kunnen na gebruik nog enige tijd heet blijven. Houd altijd het handvat vast.
- Houd het luchtinlaatrooster tijdens gebruik op elk moment vrij van haar en obstakels.
- Bedek de luchtinlaat of -uitlaat van de föhn nooit tijdens gebruik, het apparaat kan oververhit raken en brandgevaar kan optreden.

Reiniging en onderhoud

WAARSCHUWING: Haal altijd eerst de stekker uit het stopcontact en laat het apparaat volledig afkoelen voordat u het reinigt.



WAARSCHUWING: Dompel het apparaat, het netsnoer of de stekker nooit onder in water of een andere vloeistof om het gevaar op brand of elektrocutie te voorkomen. Spoel deze elektrische onderdelen niet onder de kraan schoon en stel ze niet bloot aan vocht.

**BELANGRIJK:**

- Gebruik geen vloeibare schoonmaakmiddelen of spuitbussen. Gebruik nooit oplosmiddelen, chemische of schurende reinigingsmiddelen, staalborstels, scherpe voorwerpen of schuursponsjes om het apparaat schoon te maken.
- Maak de föhn indien nodig schoon met een zachte, droge doek. Bevochtig de doek indien nodig lichtjes met water. Veeg de föhn volledig droog voordat u deze opnieuw gebruikt.
- Verwijder het luchtinlaatrooster van de föhn alvorens te reinigen. Maak het rooster schoon met een vochtige doek of spoel het rooster schoon onder de kraan om stof en vuil te verwijderen. Veeg het rooster volledig droog voordat u het weer op de föhn bevestigt.



WAARSCHUWING: Gebruik de föhn nooit zonder luchtinlaatrooster. Uw haar kan in de luchtinlaat vast komen te zitten en beschadigd raken.

- Haal de stekker van het apparaat uit het stopcontact wanneer het niet wordt gebruikt. Bewaar het apparaat in een schone, koele en droge ruimte.

Opslag

- Haal de stekker altijd uit het stopcontact voordat u het toestel opbergt.
- Bewaar het toestel in een koele, droge en stofvrije ruimte, buiten het bereik van kinderen en huisdieren.
- Bewaar de verpakking en gebruik deze om uw toestel in op te bergen wanneer u denkt die langere tijd niet te gebruiken.



¡Muchas gracias!

Muchas gracias por haber elegido nuestro producto BEYOU. Seleccionados, testados y recomendados por ELECTRO DEPOT, los productos de la marca BEYOU le aseguran una utilización sencilla, un rendimiento fiable y una calidad incuestionable.

Con este dispositivo puede estar seguro de que siempre quedará satisfecho al utilizarlo. Le damos la bienvenida a ELECTRO DEPOT.

Visite nuestra página web: www.electrodepot.es



ELECTRO DEPOT

24

ES

A

**Descripción del
aparato**

Partes
Especificaciones

B

**Utilización del
aparato**

Funcionamiento
Protección contra el sobrecalentamiento

C

**Limpieza y
mantenimiento**

Limpieza y mantenimiento
Almacenamiento

Antes de utilizar el aparato, lea detenidamente este manual junto con el folleto de Advertencias Reglamentarias. Guarde estas instrucciones para futuras consultas y entréguelas a los posibles nuevos propietarios del aparato.

Partes

- A** Boquilla concentradora
- B** Tapa de la entrada de aire
- C** Aire frío
- D** Interruptor de calor
- E** Interruptor de encendido/velocidad

Especificaciones

Tensión nominal:	220-240 V~, 50-60 Hz
Potencia nominal:	1800 W
Clase de protección:	Clase II
Longitud del cable:	170 cm
Peso del producto:	435 g
Ajustes de la velocidad del aire:	2
Ajustes de temperatura (°C):	3
Nivel de ruido:	80 dB

Funcionamiento

1. Asegúrese de que el interruptor de encendido esté en la posición de apagado. Desenrolle el cable de alimentación y conéctelo a una toma de corriente adecuada.
2. Conecte la boquilla concentradora al secador de pelo para centrar el flujo de aire y lograr un peinado preciso.
3. Presione el interruptor de encendido para encender el secador de pelo y seleccione la velocidad que desee.
 - **0**: Apagado
 - **1**: Ajuste de baja velocidad para un secado y peinado suaves
 - **2**: Alta velocidad para un secado rápido
4. Presione el interruptor de calor para seleccionar la temperatura que desee.
 - **☺**: Ajuste de baja temperatura para el cabello fino.
 - **☺☺**: Ajuste de temperatura media para el cabello medio grueso.
 - **☺☺☺**: Ajuste de alta temperatura para el cabello grueso y áspero.
5. Sujete el secador de pelo a al menos 15-20 cm de su cabello y cuero cabelludo para evitar que se seque demasiado o se queme, y manténgalo en movimiento a lo largo del cabello.
6. Mantenga presionado el botón de Aire frío **❄** para fijar el peinado.
7. Para apagar el secador de pelo, presione el interruptor de encendido para seleccionar la posición de apagado.
8. Desenchufe el secador de pelo de la toma de corriente después de cada uso. Deje que el aparato se enfríe sobre una superficie resistente al calor antes de guardarlo.

Protección contra el sobrecalentamiento

El secador de pelo cuenta con una protección contra el sobrecalentamiento. Esta función de seguridad apagará el secador de pelo si el aparato se calienta de forma inusual.

1. En el caso de que su secador de pelo se detenga durante el funcionamiento, apague el interruptor de encendido y desenchufe el secador de pelo de la toma de corriente.
2. Deje que el secador de pelo se enfríe lo suficiente para restablecer la función de protección.

PELIGRO: Para reducir el riesgo de electrocución:

1. Desenchufe siempre este aparato inmediatamente después de su uso.
2. No lo use mientras se baña.
3. No coloque ni guarde este aparato donde pueda caerse o ser arrastrado a una bañera o lavabo.
4. No lo sumerja ni lo deje caer en el agua ni en ningún otro líquido.
5. No toque ningún aparato que se haya caído al agua. Desenchúfelo inmediatamente.

**ADVERTENCIA:**

- **¡No toque las superficies calientes!** La boquilla concentradora y el cabezal del secador de pelo se calientan durante el uso y pueden permanecer calientes durante un tiempo después del uso. Sujete siempre el aparato por el mango.
- Mantenga la tapa de la entrada de aire libre de pelos y obstrucciones en todo momento durante el uso.
- Nunca cubra la entrada o salida de aire del secador de pelo durante el uso, ya que se sobrecalentará el aparato y podrá provocar un riesgo de incendio.

Limpieza y mantenimiento



ADVERTENCIA: Antes de limpiarlo, desenchufe siempre el aparato de la toma de corriente y deje que se enfríe completamente.



ADVERTENCIA: Nunca sumerja el aparato, el cable de alimentación ni el enchufe en el agua ni en ningún otro líquido para evitar el riesgo de incendio o electrocución. No aclare estas piezas eléctricas bajo el grifo ni las esponja a la humedad.



IMPORTANTE:

- No utilice limpiadores líquidos o en aerosol. Nunca utilice disolventes, productos de limpieza químicos o abrasivos, cepillos de alambre, objetos afilados ni estropajos para limpiar el aparato.
- Limpie el secador de pelo con un paño suave y seco cuando sea necesario. Si es necesario, humedezca ligeramente el paño con agua. Seque completamente el secador de pelo antes de usarlo.
- Quite la tapa de la entrada de aire del secador de pelo antes de limpiarlo. Limpie la tapa con un paño húmedo o aclare la tapa bajo el grifo para eliminar el polvo o la suciedad. Seque la tapa completamente antes de volver a colocarla en el secador de pelo.



ADVERTENCIA: Nunca use el secador de pelo sin la tapa de la entrada de aire. Su cabello puede quedar atrapado en la entrada de aire, lo que podría dañar su cabello.

- Desenchufe el aparato cuando no lo esté utilizando. Guárdelo en un lugar limpio, fresco y seco.

Almacenamiento

- Desenchufe siempre la unidad antes de guardarla.
- Guarde la unidad en un lugar fresco, seco y libre de polvo, y fuera del alcance de los niños y los animales de compañía.
- Conserve el embalaje y utilícelo para guardar su unidad cuando no la utilice durante un período prolongado de tiempo.







WARRANTY CONDITIONS

EN

This product is guaranteed against faults caused by defects in manufacturing or the materials used for a period of two years, starting from the date of purchase.* This warranty does not cover defects or damage caused by failure to install the device correctly, incorrect use of the product, or excessive wear and tear.

*proof of purchase required.

CONDITION DE GARANTIE

FR

Ce produit est garanti pour une période de 2 ans à partir de la date d'achat*, contre toute défaillance résultant d'un vice de fabrication ou de matériau. Cette garantie ne couvre pas les vices ou les dommages résultant d'une mauvaise installation, d'une utilisation incorrecte ou de l'usure anormale du produit.

*sur présentation du ticket de caisse.

GARANTIEVOORWAARDEN

NL

Dit product wordt gegarandeerd voor een periode van 2 jaar vanaf de aankoopdatum*, voor elke storing die het gevolg is van een fabricagefout of het materiaal. Gebreken of schade door slechte installatie, onjuist gebruik of abnormale slijtage van het product worden niet gedekt door deze garantie.

*op vertoon van kassabon.

CONDICIONES DE GARANTÍA

ES

El certificado de garantía de este producto tiene una duración de 2 años a partir de la fecha de compra* que se limita a los defectos de fabricación y averías del material. Se excluyen de la garantía deficiencias o daños originados por una mala instalación, errores en la manipulación o por un uso inadecuado.

*previa presentación del comprobante de compra.

ELECTRO DEPOT

1 route de Vendeville

59155 FACHES-THUMESNIL - FRANCE

Made in PRC

