

01/2024

Téléviseur

Television

989702 – HI2422HD-MM

GUIDE D'UTILISATION

USER MANUAL



Merci !

Merci d'avoir choisi ce produit HIGHONE .
Choisis, testés et recommandés par ELECTRO DEPOT,
les produits de la marque HIGHONE vous assurent une
utilisation simple, une performance fiable et une qualité
irréprochable.

Grâce à cet appareil, vous savez que chaque utilisation
vous apportera satisfaction.

Bienvenue chez ELECTRO DEPOT.

Visitez notre site Internet : www.electrodepot.fr



ELECTRO DEPOT

VOTRE AVIS COMPTE !



PARTAGEZ
VOTRE EXPERIENCE
SUR LES PRODUITS

Parce que votre satisfaction est notre priorité, nous vous proposons de
donner votre avis sur ce produit. Il sera transmis et analysé par nos
équipes afin d'améliorer continuellement le produit.

**Donnez votre avis sur : <http://www.electrodepot.fr/avis-client>
<http://www.electrodepot.be/avis-client>**

Les notices sont aussi disponibles sur le site <http://www.electrodepot.fr/sav/notices/>
<http://www.electrodepot.be/fr/sav/notices>

A POUR COMMENCER

CONSIGNES DE SÉCURITÉ IMPORTANTES
ACCESSOIRES
CARACTÉRISTIQUES
PIÈCES GÉNÉRALES
TÉLÉCOMMANDE
PRÉPARATION DE LA TÉLÉCOMMANDE
CONNEXIONS DE BASE

B OPERATIONS

FONCTIONNEMENT DE BASE
PREMIÈRE INSTALLATION
LECTURE MULTIMÉDIA
MENU PRINCIPAL
MODES ATV ET AUTRES MODES

C POUR RÉFÉRENCE

ENTRETIEN
MONTAGE MURAL
INSTALLATION DU SUPPORT
CARACTÉRISTIQUES TECHNIQUES
DÉPANNAGE



FR
Cet appareil,
ses accessoires,
piles et cordons
se recyclent

REPRISE
À LA LIVRAISON



OU

À DÉPOSER
EN MAGASIN



OU

À DÉPOSER
EN DÉCHÈTERIE



Points de collecte sur www.quefairedemesdechets.fr
Privilégiez la réparation ou le don de votre appareil !



FR

**LE TRI
+ FACILE**



NOTICE



PRÉCAUTIONS DE SÉCURITÉ

 <p>Le symbole d'avertissement montrant un éclair dans un triangle indique que ce produit contient des « tensions électriques dangereuses ».</p>	<p style="text-align: center;">ATTENTION RISQUE D'ÉLECTROCUTION NE PAS OUVRIR</p> <p>ATTENTION : POUR ÉVITER TOUT RISQUE D'ÉLECTROCUTION, NE RETIREZ PAS LE COUVERCLE (NI LE PANNEAU ARRIÈRE). AUCUNE PIÈCE N'EST REMPLAÇABLE PAR L'UTILISATEUR. CONTACTEZ UN PERSONNEL QUALIFIÉ EN CAS DE PANNE.</p>	 <p>Le symbole d'avertissement montrant un point d'exclamation dans un triangle indique que ce point du manuel nécessite une attention particulière.</p>
---	---	---

 **ATTENTION : - POUR RÉDUIRE TOUT RISQUE D'INCENDIE, DE CHOC ÉLECTRIQUE OU DE BLESSURES GRAVES :**

Lisez les consignes de sécurité avant d'utiliser votre appareil et les conserver pour toute référence future.

- Cet appareil doit uniquement être branché à un réseau électrique dont les caractéristiques sont identiques à celles indiquées sur sa plaque d'identification.
- La prise secteur doit toujours être facilement accessible. Elle sert comme interrupteur de déconnexion de l'appareil du secteur.
- Il faut débrancher la fiche du secteur pour déconnecter l'appareil. Tenez le câble secteur par sa fiche. Ne tirez pas sur le câble pour débrancher la fiche.
- Les cordons d'alimentation doivent être acheminés de manière qu'ils ne risquent pas d'être piétinés ou écrasés par des objets placés dessus ou contre eux.
- Si le câble d'alimentation est endommagé, il doit être remplacé par le fabricant, son service après-vente ou une personne de qualification similaire, afin d'éviter tout danger.
- L'appareil ne doit être exposé ni au ruissellement ni à la projection d'eau, ni à l'humidité ni à des liquides.
- Ne placez pas l'appareil à proximité de l'eau, par exemple dans une salle de bain ou près d'un lavabo.
- Aucun objet rempli de liquides, tel que des vases, ne doit être placé au-dessus de l'appareil.

- Ne touchez jamais le câble d'alimentation avec les mains mouillées, cela pourrait provoquer un court-circuit ou une décharge électrique.
- Pour éviter tout risque d'incendie, ne placez pas de sources de flammes nues, telles que des bougies allumées, ou de sources de chaleur, telles que des radiateurs, au-dessus ou à proximité de l'appareil.
- L'appareil est destiné à être utilisé uniquement sous un climat tempéré.
- Dans le cas où de la fumée, une odeur inhabituelle ou un bruit étrange est émis par l'appareil : débranchez le cordon d'alimentation de la prise secteur et consultez le service après-vente ou un centre de réparation. Ne tentez jamais de réparer vous-même l'appareil, cela pourrait être très dangereux.
- N'essayez pas d'ouvrir ou de démonter l'appareil. Cela vous expose à des tensions dangereuses.
- Les fentes et ouvertures de l'appareil servent pour la ventilation et à son fonctionnement. Pour éviter toute surchauffe, ces ouvertures ne doivent être obstruées ni recouvertes de quelque manière que ce soit, par exemple par des journaux, nappes ou rideaux.
- Laissez un minimum d'espace libre de 10 cm autour de l'appareil pour garantir une bonne ventilation.
- N'introduisez jamais d'objet dans l'appareil à travers l'une de ses ouvertures, car il pourrait entrer en contact avec des composants électriques, et provoquer une décharge électrique ou un incendie.
- En cas d'orage ou de foudre, débranchez immédiatement le cordon d'alimentation de la prise secteur.
- Éteignez toujours l'appareil lorsqu'il n'est pas utilisé. Débranchez le cordon d'alimentation de la prise secteur si l'appareil ne va pas être utilisé pendant une longue période.
- Débranchez toujours l'appareil de la prise secteur avant de le nettoyer. N'utilisez pas de nettoyants liquides ni en aérosol. Utilisez un chiffon doux et sec pour le nettoyage.
- Si le produit ne porte pas le logo , il s'agit d'un appareil de classe I. Il doit être branché dans une prise secteur disposant d'une mise à la terre.

**ATTENTION – : POUR ÉVITER TOUT RISQUE DE BLESSURE OU DE DOMMAGE AU PRODUIT OU À UN AUTRE ÉQUIPEMENT :**

- Ce produit est destiné à un usage domestique et personnel uniquement. N'utilisez pas ce produit à des fins commerciales, industrielles ou autres.
- N'exposez pas le produit à des chocs violents, températures extrêmes ou lumière directe du soleil pendant de longues périodes.
- Éloignez le produit des objets magnétiques, moteurs et transformateurs.
- N'utilisez pas le produit à l'extérieur, quelles que soient les conditions météo.
- Installez l'appareil uniquement sur un support (meuble, mur...) pouvant supporter son poids en toute sécurité.

(Danger d'instabilité : le téléviseur peut tomber et causer des blessures corporelles graves, voire mortelles)

ÉLIMINATION DES VIEUX APPAREILS ÉLECTRIQUES

Conformément à la directive européenne 2012/19/UE sur la mise au rebut des déchets d'équipements électriques et électroniques (DEEE), les appareils électriques usés ne doivent pas être jetés avec les déchets non triés. Ces appareils usés doivent être collectés séparément des déchets ménagers pour optimiser la récupération et le recyclage de leurs composants dans le but de réduire les effets négatifs sur la santé humaine et sur l'environnement. Le symbole de « poubelle barrée d'une croix » indique que ces produits doivent être collectés et mis au rebut séparément des ordures ménagères.

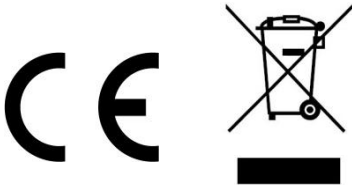

Pour les équipements couverts par la directive sur les équipements radioélectriques : Renaissance Public Service SRL déclare par la présente que le type d'équipement radio (le téléviseur) est conforme à la directive 2014/53/UE.

Le texte complet de la déclaration UE de conformité est disponible à l'adresse internet suivante : www.rserv.ro



Pour éviter d'endommager votre ouïe, n'écoutez pas à volume élevé pendant de longues périodes.

Il peut arriver que quelques pixels non actifs apparaissent à l'écran sous la forme d'un point fixe noir, bleu, vert ou rouge. Veuillez noter que cela n'affecte pas les performances de votre produit. Veillez à ne pas gratter l'écran avec vos ongles ou d'autres objets durs.

ACCESSOIRES

Guide d'utilisation	1
Télécommande	1
Socle	2

Toutes les images dans ce manuel sont données uniquement à titre de référence, l'apparence et l'écran doivent être conformes au produit final.

CARACTÉRISTIQUES

Écran LED 23,6"

Ce téléviseur comprend un écran LED pour fournir une vision claire et un faible rayonnement.

Avec verrouillage hôtel

Recherche automatique des chaînes télé

Réception de programmes numériques

Guide des programmes télé

Fonction Télétex (Europe)

Lecture multimédia USB

Affichage à l'écran multilingue

Télécommande avec toutes les fonctions

Prend en charge les entrées HDMI, AV, VGA, PC AUDIO et CI

Sorties casque et coaxiale

Fonction PVR

Fonction LECTURE DÉCALÉE

Socle détachable

Prise d'antenne externe

Avec haut-parleurs intégrés

PIÈCES GÉNÉRALES

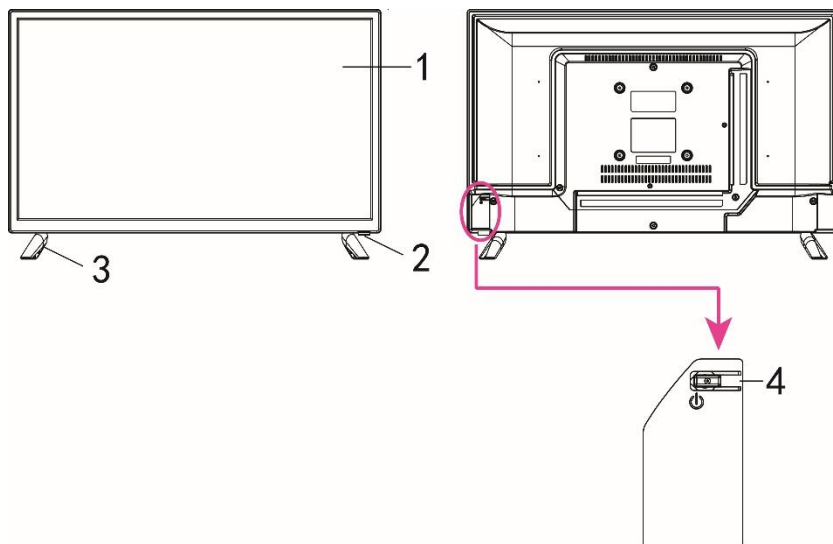
UNITÉ PRINCIPALE

1. Écran LED
2. Capteur de télécommande/témoin d'alimentation - En mode veille, le témoin est rouge ; en marche, le témoin est bleu.
3. Support de la base
4. Touche STANDBY - Pour allumer/éteindre le téléviseur.

PIÈCES GÉNÉRALES

Vue arrière

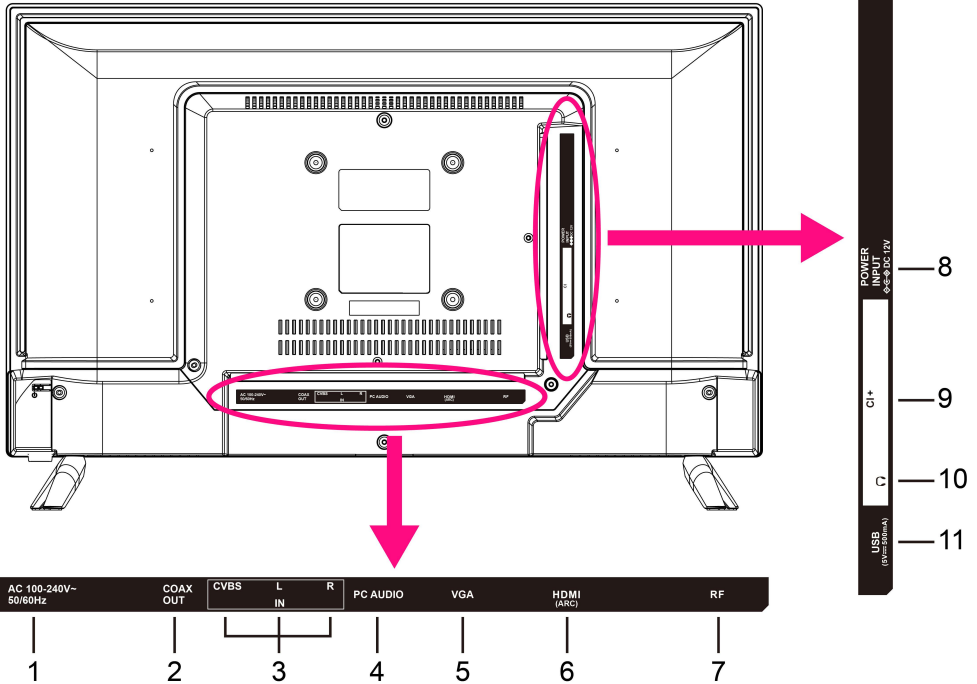

1. Cordon d'alimentation secteur
2. Port de sortie COAXIALE
3. Port d'entrée CVBS et Audio L/R
4. Port d'entrée AUDIO PC
5. Port d'entrée VGA
6. Port d'entrée HDMI
7. Port d'entrée RF - Pour connecter une antenne externe.
8. Cordon d'alimentation secteur
9. Entrée CI +
10. Sortie CASQUE
11. Port d'entrée USB

TÉLÉCOMMANDE

- 1 STANDBY**
Met l'appareil en mode veille ; appuyez à nouveau pour l'allumer .
- 2 TV/RADIO**
Pour basculer entre la télé et la radio.
- 3 Touche rouge**
- 4 Touche VERTE**
- 5 Touche BLEUE**
- 6 Bouton JAUNE**
- 7 SUBTITLE**
Activer/désactiver les sous-titres.
- 8 TEXT**
Affiche le télétexte disponible.
- 9 TVG**
Pour accéder au Guide électronique des programmes.
- 10 HOLD**
Figer le télétexte.
- 11 AUDIO**
Changer la piste disponible.
- 12 ►**
Lancer/suspendre la lecture.
- 13 SUBPAGE**
Pour accéder à une sous-page télétexte.
►►
Avance rapide.
- 14 SIZE**
Changer la taille du télétexte.
◀◀
Retour rapide.
- 15 ● (TNT)**
Commencer à enregistrer lorsqu'un programme numérique est disponible.
- 16 ■**
Arrêter la lecture.
- 17 ►►**
Lire le fichier suivant.
- INDEX**
Affiche la liste des enregistrements ou l'index du télétexte.

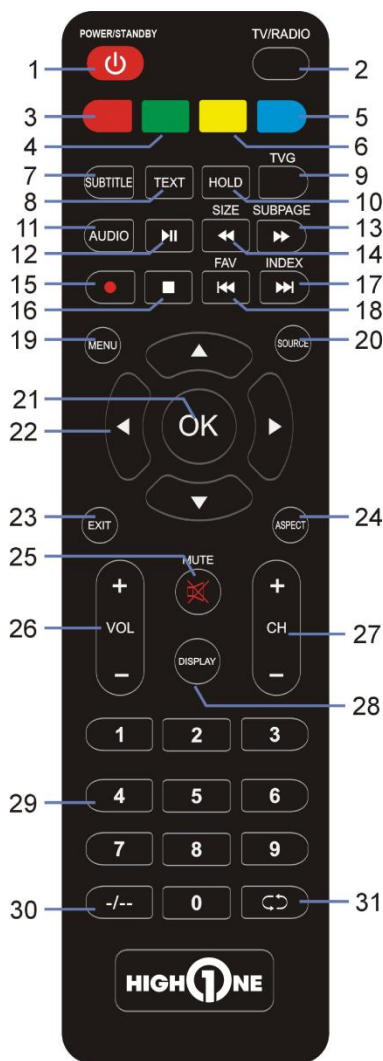

TÉLÉCOMMANDE**18** ⏮

Lire le fichier précédent.

FAV

Pour afficher la liste des chaînes favorites.

19 MENU

Ouvrir le menu principal ou retourner au menu précédent.

20 SOURCE

Sélectionne une source d'entrée.

21 OK

Confirmer la sélection.

22 ▲/▼/◀/▶

Boutons de navigation

23 EXIT

Quitter le menu.

24 ASPECT

Appuyez plusieurs fois pour sélectionner le format d'écran souhaité.

25 MUTE

Pour couper le son.

26 VOL+/-

Pour augmenter/diminuer le volume.

27 CH+/-

Pour passer au programme suivant/précédent.

28 DISPLAY

Affiche les informations disponibles sur le programme.

29 Touches numériques (0-9)

Permet de saisir les informations numériques, telles que les numéros de chaîne, etc.

30 -/--

Changez le chiffre lorsque vous regardez des programmes télévisés.

31 ↶

Pour retourner à la chaîne précédente.

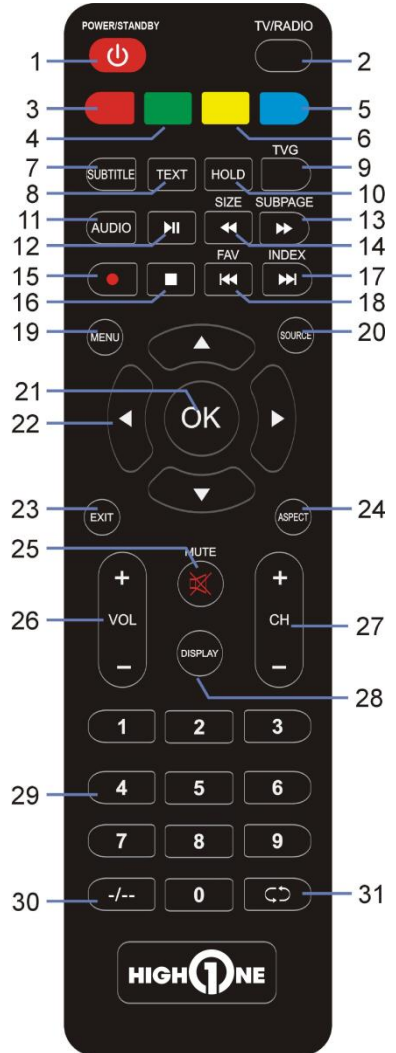

PRÉPARATION DE LA TÉLÉCOMMANDE

INSTALLATION DES PILES

Installez les piles comme indiqué ci-dessous. Veillez à ce que les bornes + et - sont orientées comme indiqué dans le compartiment à piles (Fig 1).

DURÉE DE VIE DES PILES

- Les piles durent normalement un an, mais cela dépend de la fréquence d'utilisation de la télécommande.
- Remplacez les piles s'il est impossible d'utiliser la télécommande pour commander l'appareil.
- Utilisez deux piles sèches AAA.

REMARQUE :

- Ne faites pas tomber la télécommande, ne marchez pas dessus et ne l'exposez pas à des chocs. Cela pourrait endommager des composants ou entraîner un dysfonctionnement.
- Retirez les piles si vous n'allez pas utiliser la télécommande pendant une longue période.

UTILISATION DE LA TÉLÉCOMMANDE

Dirigez la télécommande vers le capteur du panneau avant à une distance ne dépassant pas les 6 m et dans un angle de 60° avec le téléviseur (Fig 2).

REMARQUES :

- La distance peut varier en fonction de la luminosité de la pièce.
- Ne dirigez pas de lumières fortes directement sur le capteur de la télécommande.
- Ne placez aucun objet entre la télécommande et le récepteur de la télécommande.
- N'utilisez pas cette télécommande lorsque vous utilisez simultanément une télécommande d'autre équipement.

Fig 1

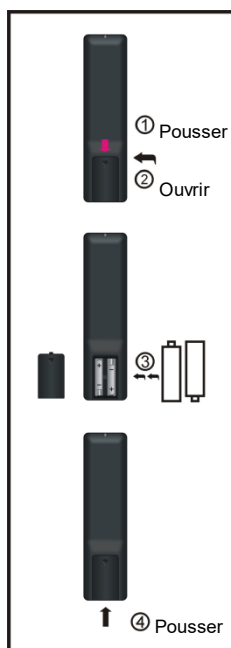
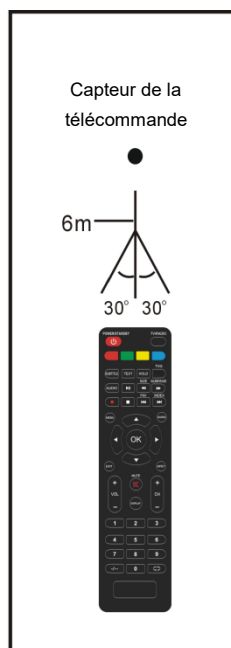

Fig 2



CONNEXIONS DE BASE

- Assurez-vous que tous les câbles sont déconnectés de l'unité principale avant de connecter la source au secteur.
- Lisez attentivement les instructions avant de connecter d'autres équipements.

CONNEXION À LA SOURCE D'ALIMENTATION

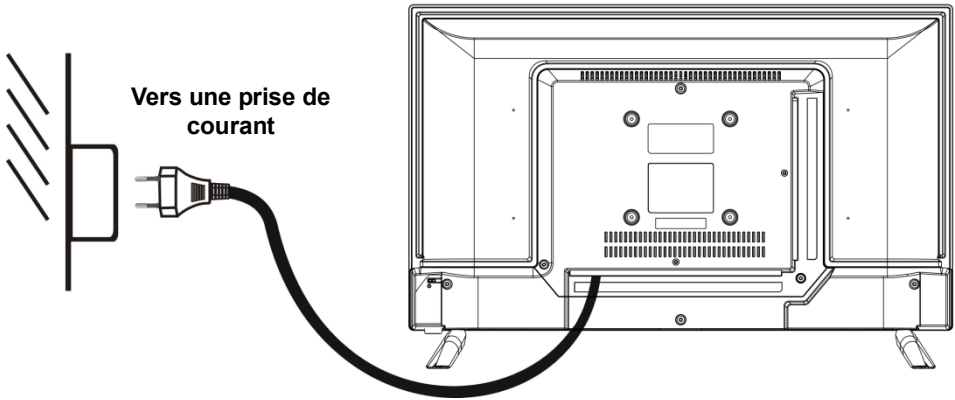

CONNEXION D'UNE L'ANTENNE EXTERNE

Connectez ne antenne externe dans la prise d'antenne pour obtenir une meilleure qualité d'image.

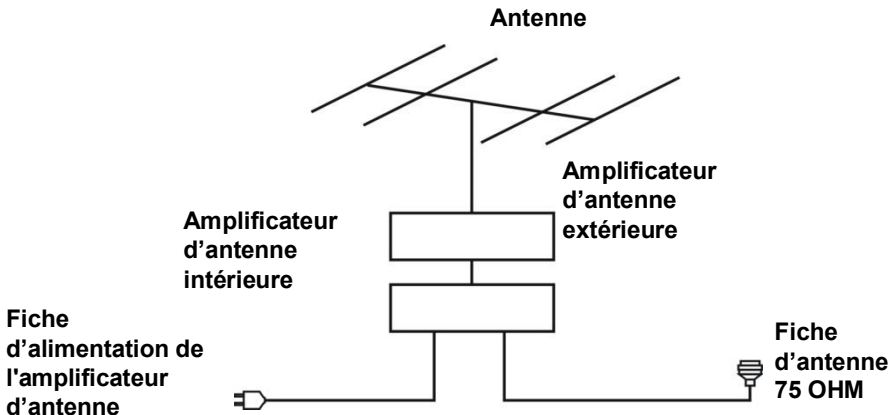

CONNEXION HDMI

Utilisez un câble HDMI pour connecter le téléviseur à d'autres appareils afin de recevoir un signal multimédia de haute définition.

Vue arrière de DVD/magnétoscope

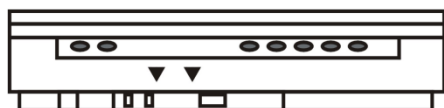

Câble HDMI
(non fourni)

CONNEXION PC/VGA

Câble audio
(Non fourni)

Câble VGA
(Non fourni)

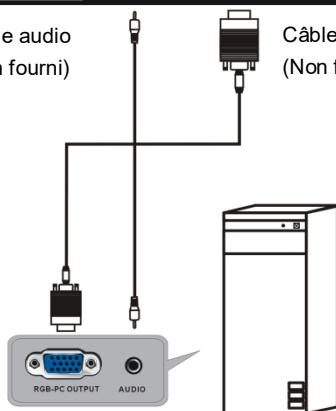

Utilisez un câble VGA et un câble audio pour connecter un appareil au téléviseur ou à un PC et utiliser ce produit comme écran.

Vue arrière d'un PC

CONNEXION AV (VIDÉO COMPOSITE)

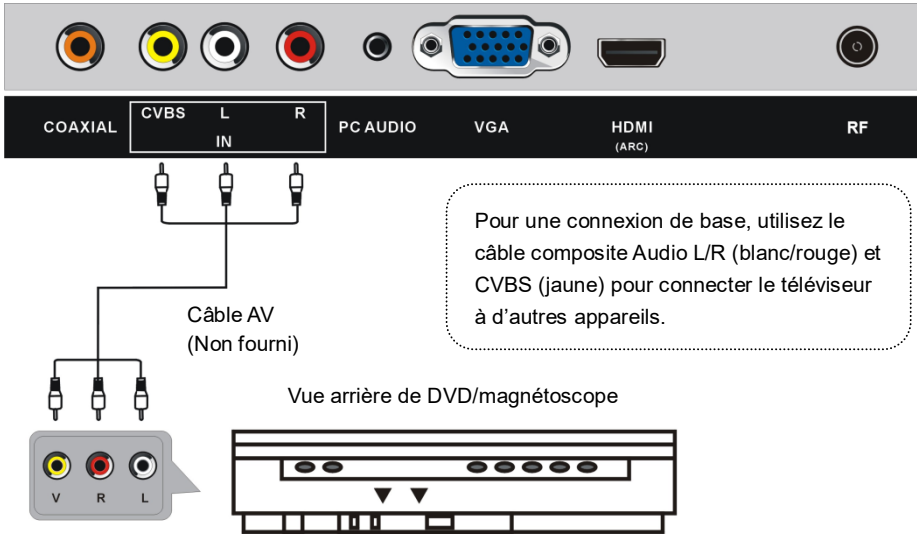

CONNEXION DE CÂBLE COAXIAL

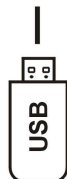
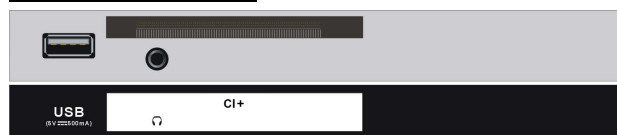

CONNEXION USB

Clé USB
(Non fourni)

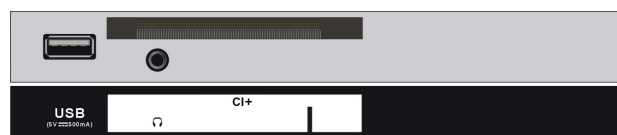
INSERTION D'UNE CARTE CI

(Non fourni)



Insérez votre carte CI (module d'accès conditionnel) pour regarder des chaînes numériques spéciales dans votre région.

CONNEXION D'UN CASQUE

Câble de casque
(Non fourni)

AVANT TOUTE UTILISATION VÉRIFIEZ QUE TOUS LES ÉQUIPEMENTS ET LA PRISE D'ALIMENTATION SONT CONNECTÉS CORRECTEMENT ET QUE L'APPAREIL EST RÉGLÉ SUR LE MODE APPROPRIÉ.

FONCTIONNEMENT DE BASE

Appuyez sur la touche VEILLE de la télécommande ou de l'appareil pour L'ALLUMER (le témoin devient bleu) ; appuyer de nouveau pour L'ÉTEINDRE (mode veille ; le témoin devient rouge).

SÉLECTIONNER LE PROGRAMME SOUHAITÉ

1. Appuyez sur la touche CH+ pour voir la chaîne suivante.
2. Appuyez sur la touche CH- pour voir la chaîne précédente.
3. Appuyez sur les touches numériques de la télécommande pour sélectionner directement le programme souhaité.

REMARQUE : Appuyez à plusieurs reprises sur la touche -/-- pour changer de numéro.

CONTRÔLE DU VOLUME

- Appuyer sur VOL + ou VOL- pour régler le niveau du volume actuel.
- Plage disponible : 0-100.

CONTRÔLE DE LA SOURDINE

- Appuyer sur la touche SOURDINE pour couper le son, appuyez à nouveau pour le remettre.

RÉGLAGE DE LA SOURCE

- Appuyez sur la touche SOURCE de la télécommande pour afficher la liste des sources.
- Appuyez sur la touche de navigation HAUT ou BAS pour sélectionner la source d'entrée souhaitée, puis sur la touche OK pour confirmer la sélection.

CONFIGURATION DU FORMAT VIDÉO

- Appuyer à plusieurs reprises sur la touche ASPECT de la télécommande pour sélectionner directement le format vidéo.

Options disponibles : Auto, 4:3, 16:9, Zoom1, Zoom2.

REMARQUE : Le format vidéo possible peut varier en fonction des différentes sources d'entrée.

CONFIGURATION MULTIAUDIO

- Appuyer à plusieurs reprises sur la touche AUDIO de la télécommande pour sélectionner la langue audio souhaitée.

REMARQUE : Avant d'activer cette fonction, assurez-vous que la chaîne que vous regardez prend en charge les langues multi-audio.

AFFICHAGE DES INFORMATIONS

- Appuyez sur la touche DISPLAY de la télécommande pour afficher les informations sur les programmes en cours.

Première installation

Configuration de la syntonisation

- Branchez le téléviseur à la source d'alimentation et allumez-le, la page du logo s'affiche alors à l'écran.
- Utilisez les touches de navigation HAUT/BAS de la télécommande pour choisir la langue des menus et des messages.
- Appuyez sur la touche OK de la télécommande pour confirmer la sélection.

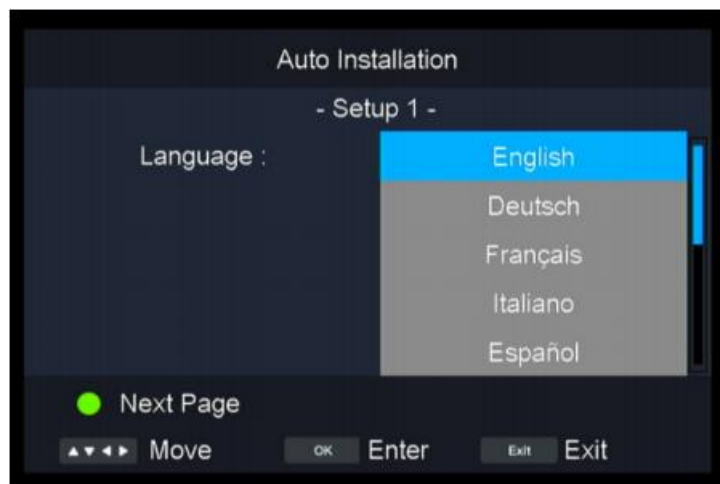

Pays/région

- Appuyez sur les touches de navigation HAUT/BAS de la télécommande pour sélectionner le pays/la région de votre choix.
- Appuyez sur la touche OK de la télécommande pour confirmer la sélection.

(Remarque : Pour sélectionner la France et l'Allemagne, il faut saisir le mot de passe universel 1111.)

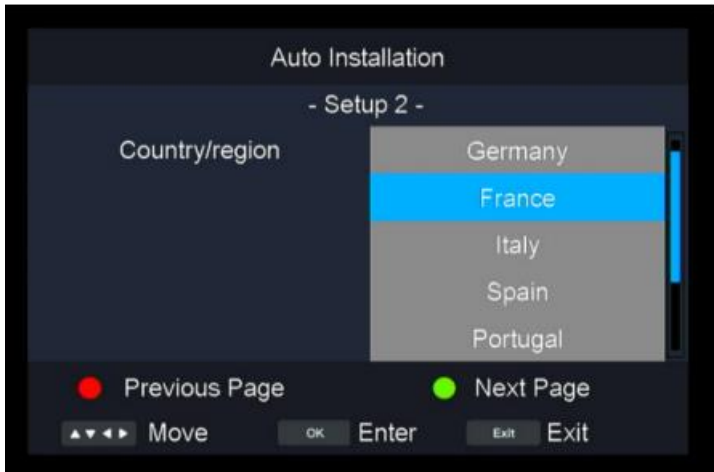

Type d'antenne

- Appuyez sur les touches de navigation HAUT/BAS de la télécommande pour sélectionner Air/Cable.
- Appuyez sur la touche OK de la télécommande pour confirmer la sélection.

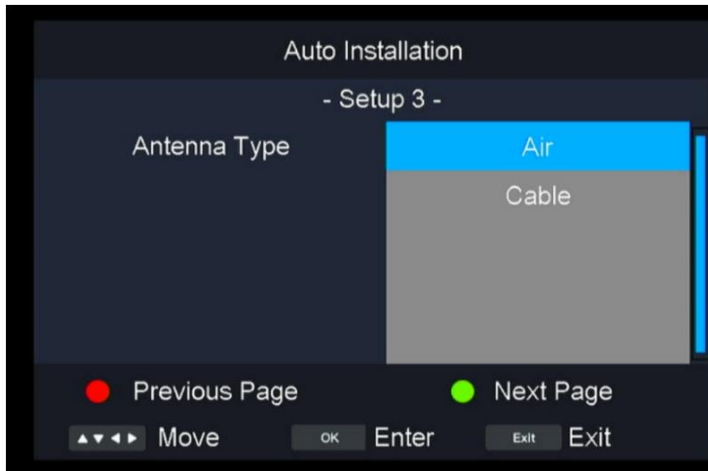

Recherche automatique

- Appuyez sur les touches de navigation HAUT/BAS de la télécommande pour sélectionner All, ATV ou TNT.
- Appuyez sur la touche OK de la télécommande pour confirmer la sélection.

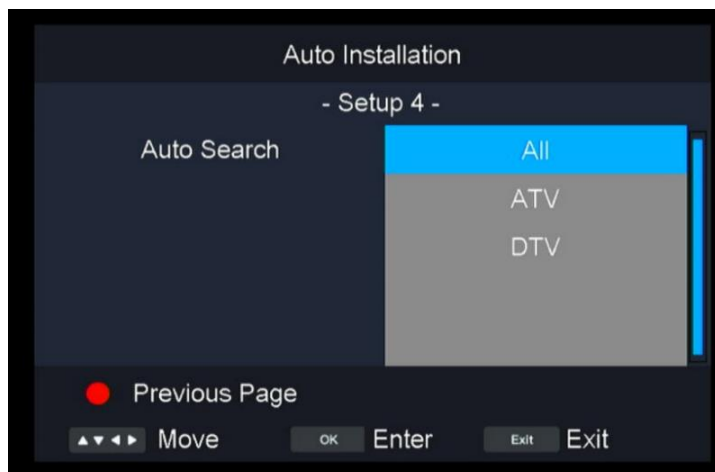
**GUIDE DES PROGRAMMES TÉLÉ (POUR TNT SEULEMENT)**

- Appuyez sur la touche TVG de la télécommande pour afficher le guide des programmes.



- Appuyez sur la touche de navigation HAUT/BAS pour sélectionner un programme préféré.
- Appuyez sur la touche de navigation GAUCHE/DROITE pour alterner entre la colonne de gauche et la colonne de droite.
- Appuyez sur la touche ROUGE de la télécommande pour passer du programme Daily au programme Weekly.
- Appuyer sur la touche VERTE de la télécommande pour sélectionner le mode Rappel souhaité, lorsque le curseur se trouve sur la colonne de droite.
- Appuyer sur la touche JAUNE de la télécommande pour afficher le guide des programmes de la veille.
- Appuyez sur la touche BLEUE de la télécommande pour afficher le guide des programmes du lendemain.

LISTES DES FAVORIS

- En regardant une chaîne disponible, appuyer sur la touche FAV de la télécommande pour accéder à la page de menu Liste des favoris.
- Utilisez les boutons HAUT/BAS pour sélectionner une chaîne.
- Appuyez sur le bouton OK pour confirmer.



SÉLECTION RAPIDE

- Appuyer sur la touche OK de la télécommande pour accéder directement à la page Liste des chaînes.
- Utilisez les boutons HAUT/BAS pour sélectionner une chaîne.
- Appuyez sur le bouton OK pour confirmer.



TÉLÉTEXTE

- Appuyez sur la touche TEXT de la télécommande pour afficher les informations télétexte disponibles et appuyez à plusieurs reprises sur cette touche pour arrêter la lecture du télétexte.

TV/RADIO (POUR TNT SEULEMENT)

- Appuyez sur la touche TV/RADIO de la télécommande pour faire l'appareil alterner entre les modes TV et radio.

SUBTITLE

- Appuyez sur la touche SUBTITLE de la télécommande pour sélectionner le sous-titrage souhaité.

(REMARQUE : Avant d'activer cette fonction, il faut que la chaîne à regarder prend en charge des sous-titres multilingues.

ENREGISTREUR (POUR TNT SEULEMENT)

- Insérez d'abord un dispositif de stockage USB dans le port USB.

- Lorsque vous regardez des programmes numériques, appuyez sur la touche ● (ENR) de la télécommande pour afficher un message de rappel ; sélectionnez « Oui » et appuyez sur la touche OK pour commencer l'enregistrement.

- Appuyez sur la touche ■ de la télécommande pour afficher un message de rappel ; sélectionnez « Oui » et appuyez sur la touche OK pour arrêter l'enregistrement.

**Régler la durée d'enregistrement**

- Appuyez sur la touche ● (ENR) de la télécommande pour afficher un message de rappel ; sélectionnez « Oui » et appuyez sur la touche OK pour démarrer l'enregistrement.

- Appuyez à nouveau sur la touche ● (ENR) pour afficher la durée d'enregistrement, et réglez la durée d'enregistrement souhaitée en appuyant sur les touches numériques de la télécommande.

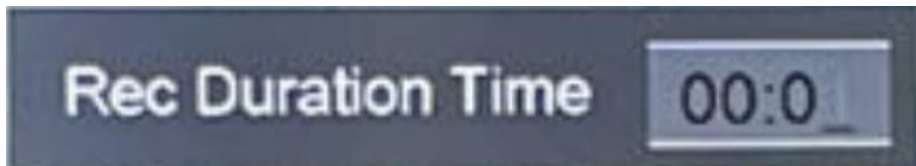

CONTRÔLE DU DIRECT (POUR LE MODE TNT UNIQUEMENT)

- Insérez d'abord un dispositif de stockage USB dans le port USB.
- Lorsque vous regardez des programmes numériques, appuyez sur la touche ►| pour appeler un message de rappel ; sélectionnez « Oui » et appuyez sur la touche OK pour activer la fonction de contrôle du direct.
- Appuyez sur la touche ■ de la télécommande pour afficher un message de rappel ; sélectionnez « Oui » et appuyez sur la touche OK pour arrêter le contrôle du direct.

LECTURE MULTIMÉDIA

- Insérer une clé USB dans le port USB.
- Appuyer sur la touche SOURCE de la télécommande ou de l'appareil pour le passer en mode USB.
- Appuyez sur les touches de navigation GAUCHE/DROITE pour déplacer le curseur.
- Appuyer sur la touche QUITTER de la télécommande pour revenir à la page de menu précédente.

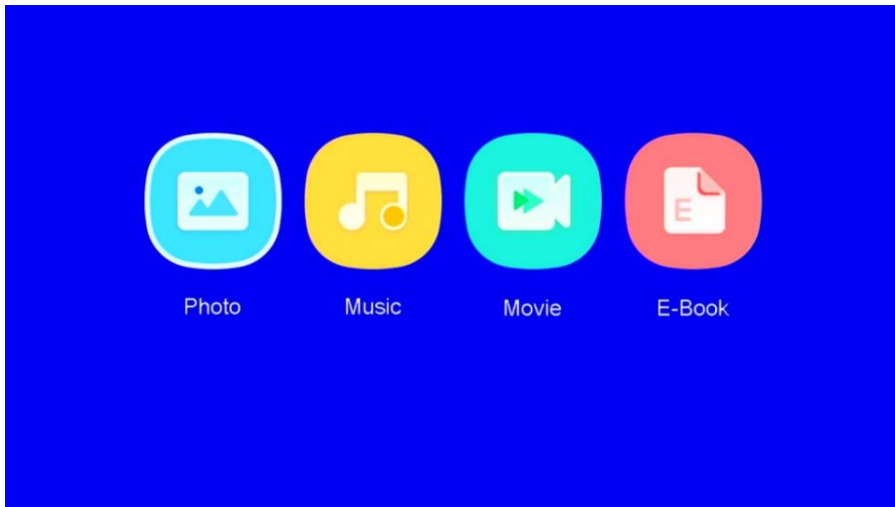

PHOTO

- Utilisez les touches GAUCHE/DROITE pour sélectionner « Photo » dans le menu principal et appuyez sur OK pour y accéder.
- Utilisez les touches de navigation pour sélectionner un dossier ou un fichier.
- Pour supprimer des fichiers, appuyez sur la touche ROUGE de la télécommande pour afficher le message de rappel et sélectionnez « Oui » pour supprimer les fichiers.

- Utilisez les touches de navigation pour sélectionner le fichier que vous souhaitez puis sur la touche ►|| pour lancer la lecture.
- Appuyez sur la touche ■ pour arrêter la lecture.
- Appuyez sur la touche OK pour afficher la barre d'outils ci-dessous. Utilisez les touches de navigation pour sélectionner une option et appuyez sur OK pour confirmer.
- Appuyez sur la touche EXIT pour fermer la barre d'outils.

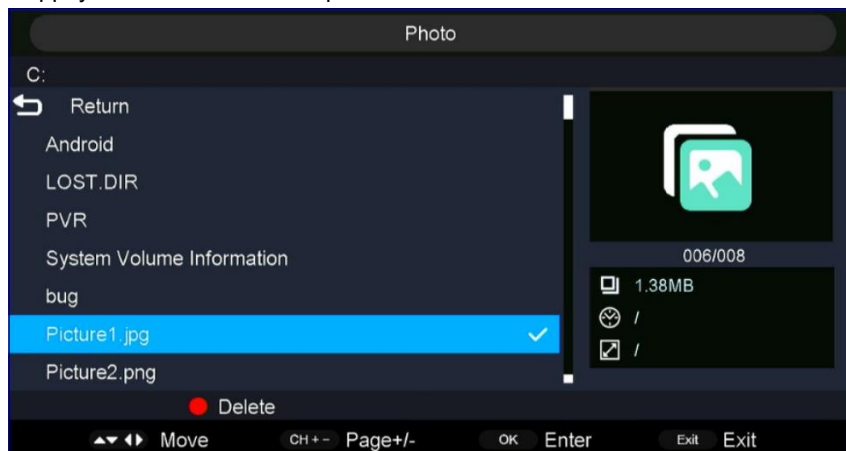

MUSIQUE

- Utilisez les touches GAUCHE/DROITE pour sélectionner Musique dans le menu principal et appuyez sur OK pour y accéder.
- Utilisez les touches de navigation pour sélectionner un dossier ou un fichier désiré.
- Pour supprimer des fichiers, appuyez sur la touche ROUGE de la télécommande pour afficher le message de rappel et sélectionnez « Oui » pour supprimer les fichiers.
- Appuyez sur la touche de navigation pour sélectionner un fichier que vous souhaitez visionner.
- Appuyez sur le bouton ►|| pour commencer la lecture.
- Appuyez sur la touche EXIT pour revenir en arrière.

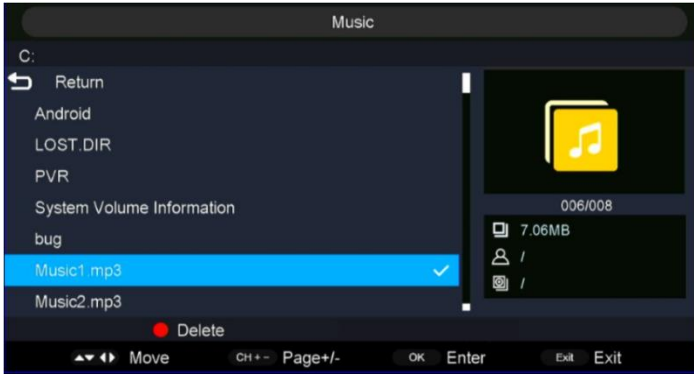

FILM

- Utilisez les touches GAUCHE/DROITE pour sélectionner Film dans le menu principal et appuyez sur OK pour y accéder.
- Utilisez les touches de navigation pour sélectionner le dossier ou le fichier souhaité.
- Pour supprimer des fichiers, appuyez sur la touche ROUGE de la télécommande pour afficher le message de rappel et sélectionnez « Oui » pour supprimer les fichiers.
- Utilisez les touches de navigation pour sélectionner le fichier que vous souhaitez puis sur la touche ►|| pour lancer la lecture.
- Appuyez sur la touche OK pour afficher la barre d'outils ci-dessous. Utilisez les touches de navigation pour sélectionner une option et appuyez sur OK pour confirmer.
- Appuyez sur la touche EXIT pour revenir en arrière.

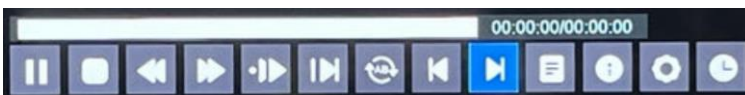
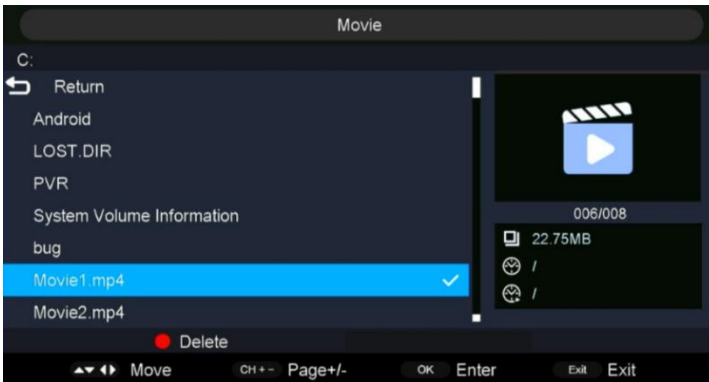

E-book

- Utilisez les touches GAUCHE/DROITE pour sélectionner « E-Book » dans le menu principal et appuyez sur OK pour y accéder.
- Utilisez les touches de navigation pour sélectionner un dossier ou un fichier désiré.
- Pour supprimer des fichiers, appuyez sur la touche ROUGE de la télécommande pour afficher le message de rappel et sélectionnez « Oui » pour supprimer les fichiers.

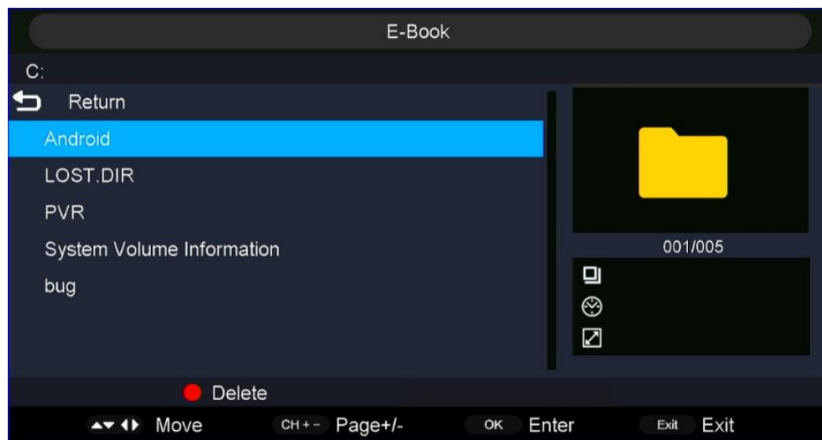

- Utilisez les touches de navigation pour sélectionner le fichier que vous souhaitez puis sur la touche ►► pour lancer la lecture.
- Appuyez sur la touche rouge pour ajouter/supprimer le favori.
- Appuyez sur la touche verte pour accéder directement à la page souhaitée.
- Appuyez sur la touche jaune pour afficher la liste des pages dans les favoris.
- Appuyez sur la touche bleue pour afficher la liste de lecture.
- Appuyez sur la touche EXIT pour revenir en arrière.

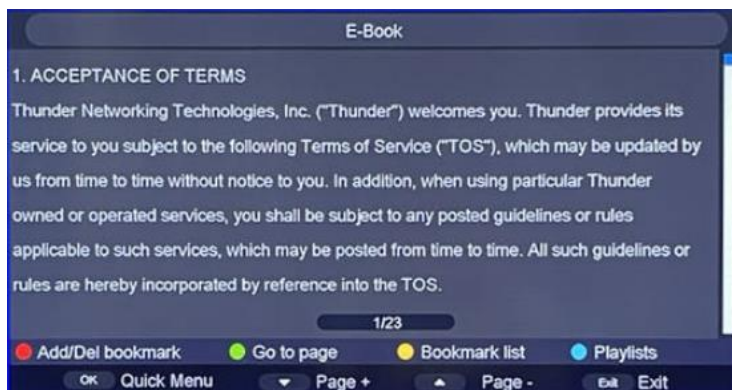

Fonctionnement de la télécommande lors de la lecture de fichiers multimédia :

- Appuyez sur la touche ►|| de la télécommande pour lire ou suspendre la lecture.
- Appuyez sur la touche ■ de la télécommande pour arrêter la lecture.
- Appuyez sur la touche ◀◀ de la télécommande pour reculer rapidement.
- Appuyez sur la touche ▶▶ de la télécommande pour avancer rapidement.
- Appuyez sur la touche ◀◀ de la télécommande pour lire le fichier précédent.
- Appuyez sur la touche ▶▶ de la télécommande pour lire le fichier suivant.

REMARQUE : Pour lire vos fichiers multimédia, assurez-vous d'avoir sélectionné l'icône approprié dans le menu principal LECTURE MULTIMÉDIA. C'est-à-dire que vous ne pouvez lire des fichiers photo qu'en mode PHOTO, des fichiers musicaux qu'en mode MUSIQUE, etc.

Réglages

1. Image

- Appuyez sur la touche MENU de la télécommande pour ouvrir le menu principal.
- Utilisez les touches GAUCHE/DROITE pour sélectionner IMAGE dans le menu principal, et la touche OK pour y accéder.
- Utilisez les touches HAUT/BAS pour sélectionner l'option que vous voulez régler dans le menu IMAGE.
- Utilisez les touches GAUCHE/DROITE pour effectuer le réglage.
- Après avoir terminé votre réglage, appuyez sur la touche MENU pour revenir au menu précédent.



1.1 Mode image

- Utilisez les touches HAUT/BAS pour sélectionner Mode Picture, puis appuyez sur OK pour sélectionner.

(Options : Standard/Dynamique/Film/User).

1.2 Luminosité/Contraste/Netteté/Couleur/Teinte

- Utilisez les touches HAUT/BAS pour sélectionner une option, et les touches GAUCHE/DROITE pour effectuer le réglage.

Luminosité : Régler la perception visuelle de l'image entière, cela affecte la luminosité de l'image.

Contraste : Réglage de l'intensité de la luminosité de l'image, mais l'ombre dans l'image reste invariable.

Netteté : Réglage de l'accentuation des détails de l'image.

Couleur : Réglage de la couleur de l'image.

(REMARQUE : Le contraste, la luminosité, la couleur et la netteté sont réglables uniquement lorsque le mode Image est réglé sur « Personnalisé ». La teinte ne peut être réglée que si le système est NTSC.)

1.3 Température de couleur

- Utilisez les touches HAUT/BAS pour sélectionner une température de couleur. Cette option permet de modifier la couleur générale de l'image.

(Options : Standard/Froid/Chaud)

Standard : Produit une image vive.

Froid : Produit une image aux teintes bleues douces.

Chaud : Produit une image teintée de rouge.

1.4 Format d'image

- Utilisez les touches HAUT/BAS pour sélectionner Format d'image. Cette option permet de régler le format de l'image vidéo.
- Appuyez sur la touche DROITE pour sélectionner Auto, 4:3, 16:9, Zoom1, Zoom2.

1.5 Réduction de bruit

- Utilisez les touches HAUT/BAS pour sélectionner Réduction de bruit. Cette option permet de régler la qualité de l'image.
- Utilisez touche DROITE pour sélectionner Élevé/Moyen/Faible/Désactivé.

1.6 Rétroéclairage

- Utilisez les boutons HAUT/BAS pour sélectionner Rétroéclairage. Cette option permet de régler le rétroéclairage de l'image.

1.7 Mode HDMI

Mode Écran (disponible uniquement sur la source HDMI)

2. Menu Son

- Appuyez sur la touche MENU pour afficher le menu principal.
- Utilisez les touches GAUCHE/DROITE pour sélectionner SON dans le menu principal, et la touche OK pour y accéder.



2.1 Mode Son

- Utilisez les touches HAUT/BAS pour sélectionner le mode sonore, puis appuyez sur OK pour sélectionner.

(Options : Standard, Film, Musique, Vocal, User.)

Standard : Produit un son équilibré dans tous les environnements.

Film : Renforce les aigus et les graves pour améliorer la qualité sonore.

Musique : Renforce les graves pour obtenir de meilleures graves.

Vocal : Réduit le gain des aigus et des graves pour accentuer les effets vocaux.

User : Sélectionner pour personnaliser les paramètres sonores.

2.2 Graves/Aigus

- Utilisez les touches HAUT/BAS pour sélectionner une option, et les touches GAUCHE/DROITE pour effectuer le réglage.

Graves : Ajuste l'effet des graves. Augmente ou diminue les sons graves.

Aigus : Ajuste l'effet des aigus. Augmente ou diminue les sons aigus.

(REMARQUE : Les aigus et les graves sont réglables uniquement lorsque le mode sonore est réglé sur « User ».)

2.3 Balance

- Utilisez les touches HAUT/BAS pour sélectionner Balance.

- Utilisez les boutons GAUCHE/DROITE pour ajuster une valeur.

2.4 Surround

- Utilisez les touches HAUT/BAS pour sélectionner Surround.

- Utilisez les touches HAUT/BAS pour sélectionner Activé ou Désactivé.

2.5 AVL

- Utilisez les touches HAUT/BAS pour sélectionner AVL, et sélectionnez Activé/Désactivé avec la touche DROITE. Cette option est utilisée pour réduire automatiquement les changements soudains de volume.

2.6 Sortie audio numérique

- Utilisez les touches HAUT/BAS pour sélectionner Sortie audio numérique, et la touche DROITE pour sélectionner Désactivé, Auto ou PCM.

2.7 Description audio :

- Utilisez les touches HAUT/BAS pour sélectionner Description audio, puis la touche DROITE pour accéder au sous-menu.

- Grâce à cette fonction, les malvoyants peuvent comprendre certaines scènes ou actions par la narration.

REMARQUE : La fonction Description Audio ne fonctionne que lorsque les programmes contiennent des informations de narration.

3. Menu Chaîne

- Appuyez sur la touche MENU pour afficher le menu principal.
- Utilisez les touches GAUCHE/DROITE pour sélectionner Chaîne dans le menu principal, et la touche OK pour y accéder.

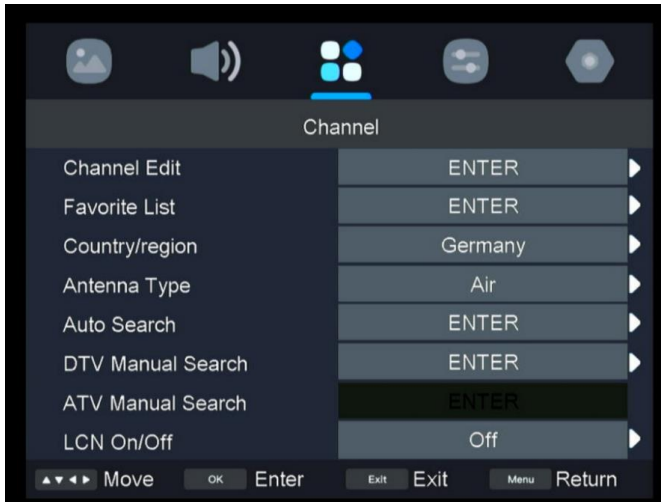

3.1 Modification des chaînes

- Utilisez les touches HAUT/BAS pour sélectionner Modification des chaînes, puis la touche DROITE pour accéder au sous-menu.

3.2 Liste des favoris

- Utilisez les touches HAUT/BAS pour sélectionner Liste des favoris, puis la touche DROITE pour accéder au sous-menu.

3.3 Pays/région

- Utilisez les touches HAUT/BAS pour sélectionner Pays/région, puis la touche DROITE pour effectuer la sélection.

3.4 Type d'antenne

- Utilisez les touches HAUT/BAS pour sélectionner Type d'antenne, puis la touche DROITE pour effectuer la sélection.

(Options : Antenne/câble).

3.5 Recherche automatique

- Utilisez les touches HAUT/BAS pour sélectionner Recherche automatique, puis la touche DROITE pour accéder au sous-menu.

3.6 Recherche manuelle TNT

- Utilisez les touches HAUT/DROITE pour sélectionner Recherche manuelle TNT, puis la touche DROITE pour accéder au sous-menu.

3.7 Recherche manuelle ATV

- Utilisez les touches HAUT/BAS pour sélectionner Recherche manuelle ATV, puis la touche DROITE pour accéder au sous-menu.

3.8 LCN

- Utilisez les touches HAUT/BAS pour sélectionner LCN, puis la touche DROITE pour confirmer. Activé/désactivé.

- Activez la fonction LCN pour trier et regrouper des programmes.

3.9 Informations sur le signal

- Utilisez les touches HAUT/BAS pour sélectionner Informations sur le signal, puis la touche DROITE pour accéder à la sous-page.

4. Menu des fonctionnalités

- Appuyez sur la touche MENU pour afficher le menu principal.
- Utilisez les touches GAUCHE/DROITE pour sélectionner Fonctionnalité dans le menu principal, puis la touche OK pour y accéder.

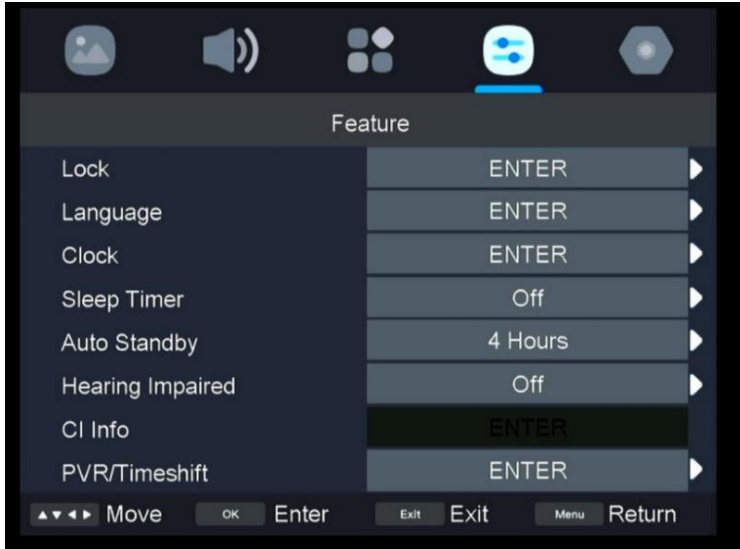

4.1 Verrouillage

- Utilisez les touches HAUT/BAS pour sélectionner Verrouillage, puis la touche DROITE pour accéder à la sous-page.
(Le mot de passe initial est 1111. Le mot de passe universel est 4711, si vous oubliez le mot de passe que vous avez défini.)

4.2 Langue

- Utilisez les touches HAUT/BAS pour sélectionner Langue, puis la touche DROITE pour accéder à la sous-page pour sélectionner la langue OSD souhaitée.

4.3 Horloge

- Utilisez les touches HAUT/BAS pour sélectionner Horloge, puis la touche DROITE pour accéder à la sous-page.

4.4 Minuterie du sommeil

- Utilisez les touches HAUT/BAS pour sélectionner Minuterie du sommeil, puis appuyez sur la touche DROITE pour sélectionner

Désactivé/10 min/20 min/30 min/60 min/90 min/120 min/180 min/240 min.

4.5 Veille automatique

- Utilisez les touches HAUT/BAS pour sélectionner Veille automatique, puis la touche DROITE pour sélectionner Désactivé/4 heures/6 heures/8 heures.

4.6 Malentendants

- Utilisez les touches HAUT/BAS pour sélectionner Malentendants, puis la touche DROITE pour sélectionner Activé ou Désactivé.

4.7 Informations sur la CI

- Utilisez les touches HAUT/BAS pour sélectionner Informations sur la CI, puis la touche DROITE pour accéder à l'affichage des informations sur la CI.

4.8 PVR/Décalage

- Utilisez les touches HAUT/BAS pour sélectionner PVR/Contrôle du direct, puis la touche DROITE pour accéder au sous-menu.

(Sélection de partition/Contrôle du direct auto/Tampon du contrôle du direct/Programmation/Liste/Liste des enregistrements/Début de l'enregistrement)

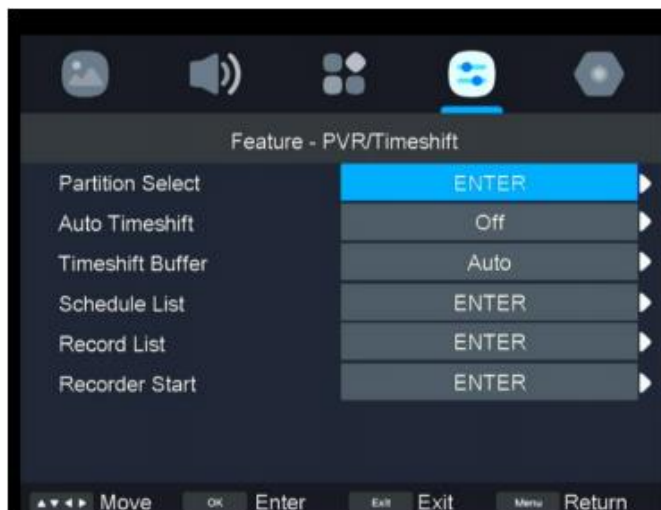

4.9 HDMI CEC

- Utilisez les touches HAUT/BAS pour sélectionner HDMI CEC, puis la touche DROITE pour accéder au sous-menu.

(Commence CEC/Mise en marche automatique du téléviseur/Arrêt automatique de l'appareil :/Préférence de haut-parleur /HDMI ARC/Liste des appareils)



5. Menu de configuration

- Appuyez sur la touche MENU pour afficher le menu principal.

- Utilisez les touches GAUCHE/DROITE pour sélectionner Configuration dans le menu principal, puis la touche OK pour y accéder.



5.1 Minuterie de l'OSD

- Utilisez les touches HAUT/BAS pour sélectionner Minuterie de l'OSD, puis la touche DROITE pour sélectionner Jamais/5 secondes/10 secondes/15 secondes/20 secondes/25 secondes/30 secondes.

5.2 PC Setup

- Utilisez les touches HAUT/BAS pour sélectionner PC Setup, puis la touche DROITE pour accéder à la sous-page.

5.3 Écran bleu

- Utilisez les touches HAUT/BAS pour sélectionner Écran bleu, puis la touche Droite pour sélectionner Activé ou Désactivé.

- Si cette option est activée, le fond de l'écran devient bleu si le signal est trop faible ou absent.

5.4 Mode Magasin

- Utilisez les touches HAUT/BAS pour sélectionner Mode magasin, puis la touche DROITE pour sélectionner On ou Off.

5.5 Restaurer les paramètres TV

- Utilisez les touches HAUT/BAS pour sélectionner Restaurer les paramètres TV, puis la touche DROITE pour accéder au sous-menu.
- Cette option permet de restaurer les paramètres par défaut.

5.6 Durée d'utilisation

- Utilisez les touches HAUT/BAS pour sélectionner Durée d'utilisation.
- Cette option permet d'afficher la durée d'utilisation.

MODES ATV ET AUTRES MODES

- Appuyez sur la touche SOURCE de la télécommande pour sélectionner une source d'entrée.
- Pour ces modes, reportez-vous à l'utilisation des menus du mode TNT.

ENTRETIEN

- Assurez-vous d'appuyer sur la touche ALLUMER/ÉTEINDRE pour mettre le téléviseur en mode veille et débranchez la fiche d'alimentation avant de l'entretenir.
- Si la surface est extrêmement sale, essuyez-la avec un chiffon trempé dans une solution d'eau savonneuse que vous essorez bien, puis essuyez à nouveau avec un chiffon sec.
- N'utilisez jamais d'alcool, de benzène, de diluant, de liquide de nettoyage ou d'autres produits chimiques. Et n'utilisez pas d'air comprimé pour enlever la poussière.
- Nettoyez le lecteur avec un chiffon doux et sec, la garantie est annulée EN CAS de rayures sur le panneau d'affichage.

MONTAGE MURAL

- Contactez un professionnel pour obtenir de l'aide lors du montage mural de votre téléviseur. Nous ne sommes pas responsables des dommages causés au produit ou des blessures qui vous sont infligées, si vous installez le téléviseur vous-même.
- N'installez pas le téléviseur sur un mur lorsqu'il est allumé. Cela pourrait provoquer des blessures corporelles résultant d'une décharge électrique.
- Utilisez des vis standard M4 x 10 mm (4 unités) pour installer ce téléviseur.

Arrière de votre téléviseur

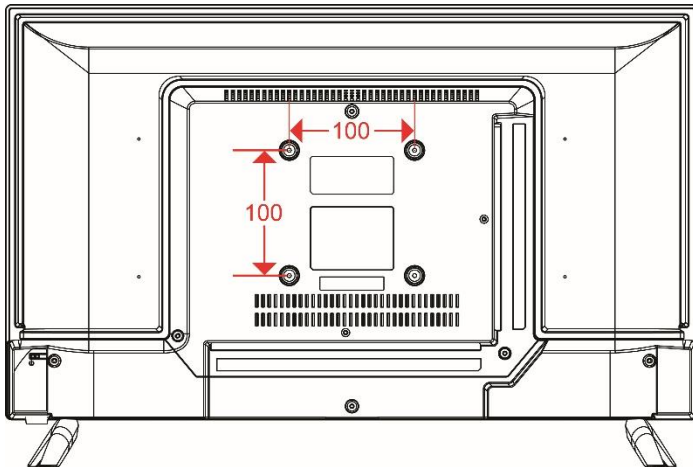

INSTALLATION DU SUPPORT

Votre téléviseur pourrait être emballé avec le socle et l'écran séparés. Avant d'utiliser ce téléviseur, il faut commencer par installer le support conformément aux consignes ci-dessous.

Étape 1

Placez l'écran face vers le bas sur un chiffon doux ou un coussin pour éviter de l'endommager.

Étape 2

Alignez le support avec le bas de l'écran, puis insérez avec force l'extrémité du support jusqu'à ce que l'écran soit complètement assis sur le support.

Étape 3

Serrez les vis fournies avec un tournevis.

REMARQUES :

- 1) Débranchez toujours la prise d'alimentation avant l'installation ou le retrait du support de l'écran.
- 2) Pour éviter d'endommager l'écran, contactez l'un de nos partenaires pour l'installation ou le retrait du support.

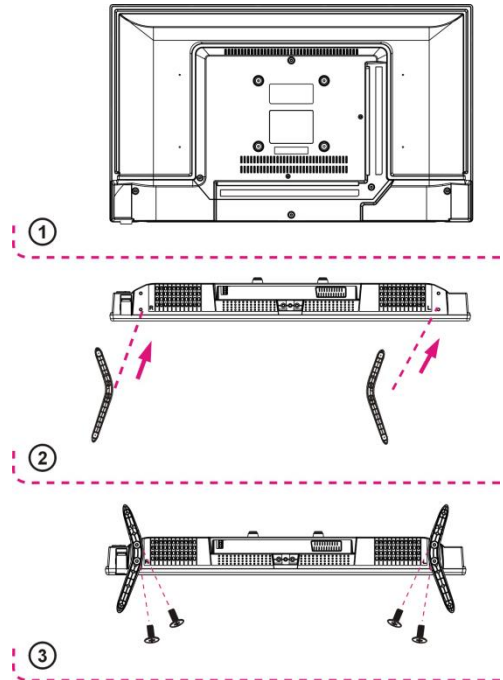

CARACTÉRISTIQUES TECHNIQUES

Référence :	989702 - HI2422HD-MM
Modèle	DVB-PU1236212HCAT
Dispositif d'affichage	LED 23,6"
Résolution	1366 × 768
Couleurs de l'écran	16,7 M
Ratio de contraste	1200:1
Ratio d'aspect	16:9
Durée de vie	30,000 Heures
Tuner	DVB-T/DVB-C
Source d'alimentation	CA 100-240V~50/60 Hz, CC 12 V
Consommation	Max. 42 W
Dimensions	553 (L)×166 (P)×370(H) mm
Poids	Environ 2,2 Kg
Socle	2 pièces, amovibles
Température de fonctionnement	-5°C à 35°C
Alimentation de la télécommande	CC 1,5V×2 (2 piles LR03/AAA non fournies)
Haut-parleur	2 × 3 W
Verrouillage hôtel	OUI
Entrée	RF, HDMI, VGA, PC AUDIO, CI+, AV, USB
Sortie	ÉCOUTEURS, COAXIAL
FONCTIONS USB	PVR, Timeshift, Lecture multimédia
Lecture de formats multimédia USB	Film : AVI, MPEG 1/2
	Musique : MP3
	Photos : JPG/JPEG
	Texte : TXT
Formats VGA pris en charge	Max. XGA

FICHE PRODUIT RELATIVE À L'ÉNERGIE

Marque	HIGHONE
Référence	HI2422HD-MM (Modèle :DVB-PU1236212HCAT)
Niveau d'efficacité énergétique	E
Diagonale de la surface visible de l'écran	61 cm
Consommation électrique en mode allumé (kWh/1000h)	17 kWh/1 000 h
Consommation d'énergie en mode veille (W)	<0,5 W
Consommation d'énergie en mode éteint (W)	0 W
Résolution d'écran (pixels)	1366 × 768



HIGH ONE 989702_HI2422HD-MM



17 kWh/1000h

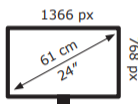



2013/2013

Les spécifications sont susceptibles d'être modifiées sans préavis.



Les termes HDMI et HDMI High-Definition Multimedia Interface, et le logo HDMI sont des marques commerciales ou des marques déposées de HDMI.

	Ce symbole indique la tension CC (pour USB seulement).
	Ce symbole indique la tension CA.
	Ce symbole indique « Utilisation en intérieur uniquement ».



Le marquage CE indique que le produit est conforme aux principales exigences des directives européennes 2014/35/UE (basse tension), 2014/30/UE (compatibilité électromagnétique), 2014/53/UE (équipement radio), 2011/65/UE. (Restriction de l'utilisation de certaines substances dangereuses dans les équipements électroniques).



Pour éviter d'endommager votre ouïe, n'écoutez pas à volume élevé pendant de longues périodes.



Sans cadmium ; le poids de concentration de cadmium (Cd) dans toute partie matérielle homogène de l'écran ne dépasse pas 0,01% comme défini dans la directive 2011/65/UE.

Pour plus d'informations sur l'étiquetage énergétique de l'appareil, référez-vous à la fiche d'information produit de la brochure jointe et également présente dans la base de données produits EPREL (Base de données européenne des produits pour l'étiquetage énergétique) de la Commission européenne disponible via le code QR de l'étiquette énergétique version 2019/2016 fournie avec l'appareil ou en entrant le code produit à 6 chiffres séparés par un espace par la référence de l'appareil dans le site Internet : <https://eprel.ec.europa.eu/>



* : Code à 6 chiffres_référence

DÉPANNAGE

Vérifiez les points suivants avant d'attribuer des dysfonctionnements à cet appareil :

Symptôme	Solution
Pas d'alimentation.	Insérez à fond la fiche d'alimentation dans la prise secteur.
Pas d'image.	Assurez-vous que l'équipement est correctement connecté.
<ul style="list-style-type: none"> ● Pas de son. ● Son déformé. 	<ul style="list-style-type: none"> ● Assurez-vous que l'équipement est correctement connecté. ● Assurez-vous que les paramètres d'entrée du téléviseur et de la chaîne stéréo sont corrects. ● Réglez le volume principal sur un niveau approprié à l'aide des touches VOL+/VOL-.
Aucune opération ne peut être effectuée avec la télécommande.	<ul style="list-style-type: none"> ● Vérifiez que les piles sont installées avec les polarités correctes. ● Les piles sont épuisées : Les remplacer avec des piles neuves. ● Pointez la télécommande vers le capteur et réessayez. ● Utilisez la télécommande à une distance inférieure à 6 mètres du capteur. ● Éloignez tout objet faisant obstacle entre la télécommande et le capteur.
Aucune touche de commande ne fonctionne (de l'unité et de la télécommande).	Débranchez puis rebranchez le cordon d'alimentation. (Le téléviseur peut ne pas fonctionner correctement à cause de la foudre, de l'électricité statique ou de certains autres facteurs.)
Symptôme [TV]	Solution
Pas d'image ou image de mauvaise qualité.	<ul style="list-style-type: none"> ● Réglez l'antenne ou utilisez une antenne externe. ● Placez l'unité près d'une fenêtre (si vous êtes à l'intérieur d'un bâtiment). ● Éloignez de ce produit tout équipement pouvant causer des interférences. ● Effectuez à nouveau la recherche automatique. ● Essayez une autre chaîne.
Pas de son ou son de mauvaise qualité.	<ul style="list-style-type: none"> ● Vérifiez les réglages audio. ● Appuyez sur la touche MUTE de la télécommande pour rétablir le son. ● Débranchez le casque.
Bruit ou autre interférence.	Un équipement électronique à proximité de l'unité provoque une interférence. Déplacez l'unité ou l'équipement.

Service après-vente

Si vous rencontrez un problème lors de l'utilisation de votre appareil, suivez d'abord les étapes suivantes :

- Assurez-vous que les instructions d'utilisation sont respectées, y compris celles des chapitres relatifs au nettoyage, à l'entretien et à la maintenance.
- Consultez l'outil de diagnostic pour aider à résoudre les problèmes via le site Web :

FR : www.electrodepot.fr/sav

BE : www.electrodepot.be/fr/sav/www.electrodepot.be/nl/dnv

ES : www.electrodepot.es/servicio-postventa

Si, malgré ces tentatives, le problème n'est pas résolu :

Appareil sous garantie

- Demandez de l'aide pour votre appareil via le site Web ci-dessus.
- Appelez le service au numéro de téléphone indiqué sur votre reçu/facture.

La garantie fixée à un minimum de 2 ans*, à compter de la date d'achat de l'appareil, couvre les frais de déplacement jusqu'à votre domicile, l'intervention et les pièces de rechange.

* Hors garantie tranquillité d'esprit ou garantie étendue.

AVERTISSEMENT : Les défauts et leurs conséquences résultant d'interventions et/ou de réparations du produit effectuées par l'utilisateur ou un tiers non professionnel ne peuvent donner lieu à l'application de la garantie légale ou commerciale.

Appareil hors garantie

- Les frais de garantie ne sont plus pris en charge, mais une intervention à domicile reste possible.
- Si vous souhaitez réparer l'appareil par vos propres moyens, les pièces détachées sont disponibles via le site web : www.electrodepot.fr/sav/piècesdétachées

ATTENTION : Toute intervention et/ou réparation du produit par l'utilisateur ou un tiers non professionnel peut mettre en péril la sécurité des personnes et des biens.

- Pour les particuliers et les réparateurs professionnels, ces pièces sont disponibles au moins 7 ans après la date d'achat d'un nouvel appareil et selon ses spécificités :
 - Sources d'alimentation externes
 - Télécommandes

- Pour les réparateurs professionnels, ces pièces sont disponibles au moins 7 ans après la date d'achat d'un nouvel appareil et selon ses spécificités :
 - Sources d'alimentation internes
 - Connecteurs pour recorder des équipements externes (câble, antenne, USB, DVD et Blue-Ray)
 - Concentrateurs
 - Batteries et accumulateur
 - Modules DVD/Blue-Ray si disponible
 - Modules HD/SSD le cas échéant

WARRANTY CONDITION

EN This product is guaranteed against faults caused by defects in manufacturing or the materials used for a period of 2 years, starting from the date of purchase*. This warranty does not cover defects or damage caused by failure to install the device correctly, incorrect use of the product, or excessive wear and tear.
*on presentation of the receipt.

CONDITION DE GARANTIE

FR Ce produit est garanti pour une période de 2 ans à partir de la date d'achat*, contre toute défaillance résultant d'un vice de fabrication ou de matériau. Cette garantie ne couvre pas les vices ou les dommages résultant d'une mauvaise installation, d'une utilisation incorrecte ou de l'usure anormale de produit.
* sur présentation du ticket de caisse.

GARANTIEVOORWAARDEN

NL Dit product wordt gegarandeerd voor een periode van 2 jaar vanaf de aankoopdatum*, voor elke stoving die het gevolg is van een fabricagefout of het materiaal. Gebreken of schade door slechte installatie, onjuist gebruik of abnormale slijtage van het product worden niet gedekt door deze garantie.
*op vertoon van kassabon.

CONDICIONES DE GARANTÍA

ES El certificado de garantía de este producto tiene una duración de 3 años a partir de la fecha de compra* que se limita a los defectos de fabricación y averías del material. Se excluyen de la garantía deficiencias o daños originados por una mala instalación.
* previa presentación del comprobante de compra.

EN Hereby, ELECTRO DEPOT declares that this device is in compliance with the essential requirements and other relevant provisions of Directive 2014/53 / EU. The declaration of conformity can be consulted on the site: <http://www.electrodepot.fr/sav/notices>

Par la présente, ELECTRO DEPOT déclare que cet appareil est conforme aux exigences essentielles et aux

FR autres dispositions pertinentes de la directive 2014/53/EU. La déclaration de conformité peut être consultée sur le site : <http://www.electrodepot.fr/sav/notices>

Hierbij verklaart ELECTRO DEPOT dat dit toestel in overeenstemming is met de voornaamste eisen en de

NL andere pertinente voorwaarden van de richtlijn 2014/53/EU. De conformiteitsverklaring kan geraadpleegd worden op de website <http://www.electrodepot.fr/sav/notices>

Por la presente, ELECTRO DEPOT declara que este aparato cumple con las obligaciones esenciales y

ES demás disposiciones pertinentes de la directiva europea 2014/53/EU. Puede consultar la declaración de conformidad en la página web: <http://www.electrodepot.fr/sav/notices>



Made in China
ELECTRO DEPOT
1 route de Vendeville
59155 FACHES-THUMESNIL

Thank you!

Thank you for choosing this HIGHONE product . HIGHONE products are chosen, tested, and recommended by the ELECTRONIC DEPOT, so you can be sure you are getting a top-quality, easy-to-use product that won't let you down.

We're confident your new device will be a pleasure to use every day.

Welcome to ELECTRO DEPOT.



ELECTRO DEPOT

A

GETTING STARTED

IMPORTANT INSTRUCTIONS
ACCESSORIES
FEATURES
GENERAL PARTS
REMOTE CONTROL
REMOTE CONTROL PREPARATION
BASIC CONNECTION

B

OPERATIONS



BASIC OPERATIONS
FIRST TIME INSTALLATION
MEDIA PLAYBACK
MAIN MENU
ATV AND OTHER MODES

C

FOR REFERENCE

MAINTENANCE
WALL MOUNTING
STAND INSTALLATION
SPECIFICATIONS
TROUBLESHOOTING

SAFETY PRECAUTIONS

 <p>The warning sign showing a lightning bolt in a triangle indicates that this product contains "dangerous electrical voltages".</p>	<div style="border: 1px solid black; padding: 5px; text-align: center;"> <p>CAUTION RISK OF ELECTRIC SHOCK DO NOT OPEN</p> </div> <p>CAUTION: TO AVOID THE RISK OF ELECTROCUTION, DO NOT REMOVE THE COVER (OR THE BACK OF THE DEVICE). NO PARTS ARE REPLACEABLE BY THE USER. PLEASE CONTACT QUALIFIED PERSONNEL IN CASE OF FAILURE.</p>	 <p>The warning sign showing an exclamation point in a triangle indicates that this point of the manual requires special attention.</p>
--	---	--

 **CAUTION: - TO REDUCE THE RISK OF FIRE, ELECTRIC SHOCK OR SERIOUS INJURY:**

Read these safety instructions before using your device and store them for possible future reference.

- This device must only be connected to a mains network whose characteristics are identical to those shown on the device identification plate.
- The mains plug must always be easily accessible. It serves as a mains disconnecting switch of the device.
- To disconnect the device from the mains, the plug must be disconnected. Hold the mains cable by its plug. Do not pull on the mains cable to disconnect the plug.
- The mains cables must be routed so that they are not trampled upon or pinched by objects placed on or against them.
- If the mains cable of the device is damaged, it must be replaced by the manufacturer, its after-sales service or a similarly qualified person to avoid any danger.
- The device must not be exposed to dripping or splashing water, moisture or liquids.
- Do not place the device near water, for example in a bathroom or near a sink.
- No objects filled with liquids such as vases should be placed on or above the device.
- Never touch the mains cable with wet hands, this could cause a short circuit or electric shock.
- To avoid the risk of fire, do not place sources of open flames, such as lighted candles, or heat sources such as radiators, on or near the device.

- The device is intended for use only in a temperate climate.
- If smoke, an unusual odour or strange noise is emitted by the device: unplug the mains cable from the electrical outlet and consult the after-sales service or repair centre. Never attempt to make repairs yourself, this could be potentially dangerous.
- Do not attempt to open or disassemble the device. This would expose you to dangerous voltages.
- The slots and openings of the device are intended for ventilation and to ensure its operation. To prevent overheating, these openings must not be obstructed or covered in any way, such as by newspapers, tablecloths or curtains.
- Always leave a minimum distance of 10 cm around the device for sufficient ventilation.
- Never push any object into the device through one of its openings, as it may come into contact with electrical components, which can cause an electric shock or fire.
- In case of thunderstorm or lightning, immediately unplug the mains cable from the wall outlet.
- Always turn off the device when not in use. Unplug the mains cable from the electrical outlet when the device will not be used for a long period of time.
- Unplug the device from the electrical outlet before cleaning. Do not use liquid or aerosol cleaners. Use a dry, soft cloth for cleaning.
- If the product does not bear the  logo, it is a Class I device. It must then be connected to a mains socket with a protective earth connection.



CAUTION –: TO AVOID RISK OF INJURY OR DAMAGE TO THE PRODUCT OR OTHER EQUIPMENT:

- This product is intended for household and personal use only. Do not use this product for commercial, industrial or other purposes.
- Do not subject the product to strong shocks, extreme temperatures or direct sunlight for prolonged periods.
- Keep the product away from magnetic objects, motors and transformers.
- Do not use the product outdoors, regardless of weather conditions.
- Install the device only on a stand (furniture, wall...) that can support its weight safely. (Danger of instability : The TV may fall and cause serious bodily injury or death)

DISPOSAL OF OLD ELECTRICAL APPLIANCES

The European directive 2012/19/EU on Waste Electrical and Electronic Equipment (WEEE), requires that old household electrical appliances must not be disposed of in the normal unsorted municipal waste stream. Old appliances must be collected separately in order to optimize the recovery and recycling of the materials they contain, and reduce the impact on human health and the environment. The crossed out “wheeled bin” symbol on the product reminds you of your obligation, when you dispose of the appliance, it must be separately collected.

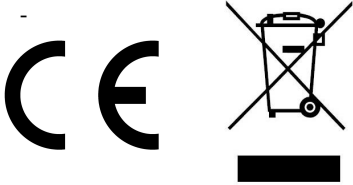

For equipment covered by the Radio Equipment Directive:

Renaissance Public Service SRL hereby declares that the type of radio equipment (the TV) is in compliance with Directive 2014/53 /EU.

The full text of the EU declaration of conformity is available at the following internet address:

www.rserv.ro



To avoid possible hearing damage, do not listen at high audio volume for long periods of time.

Occasionally, a few non-active pixels may appear on the screen as a fixed black, blue, green or red point. Please note that this does not affect the performance of your product. Take care not to scratch the screen with fingernails or other hard objects.

ACCESSOIRES

User Manual.....	1
Remote Control.....	1
Stand.....	2

All the pictures in this manual are just for your reference, appearance and display should subject to the final product.

FEATURES**23.6" LED Display**

This unit has a built-in LED display window to provide clear vision and low radiation.

With Hotel Lock

Support Auto TV Scanning

Support Digital Broadcasting Reception

Support TV Guide Function

Support TELETEXT (Europe) Function

Support USB Multimedia Playback

Support Multi-languages On Screen Display

Support Full Function Remote Control

Support HDMI, AV, VGA, PC AUDIO and CI Input

Support EARPHONE and COAXIAL Output

Support PVR Function

Support TIME SHIFT Function

With Detachable Stand Holder

With External Antenna Jack

With Built-in Speakers

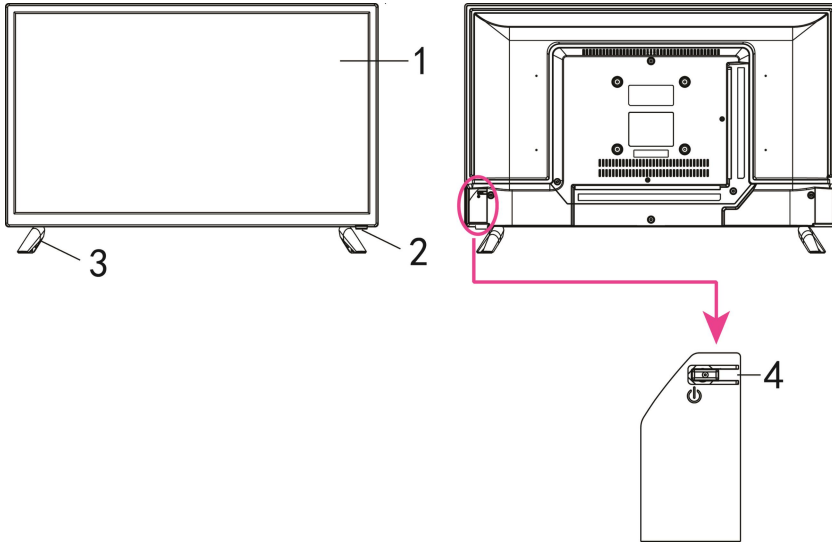
GENERAL PARTS**MAIN UNIT**

1. LED display screen
2. Remote control sensor / Power indicator- In standby mode the indicator light will display red color; when switching on the unit the indicator light will display blue color.
3. Stand holder
4. STANDBY button- To turn ON/OFF the TV.



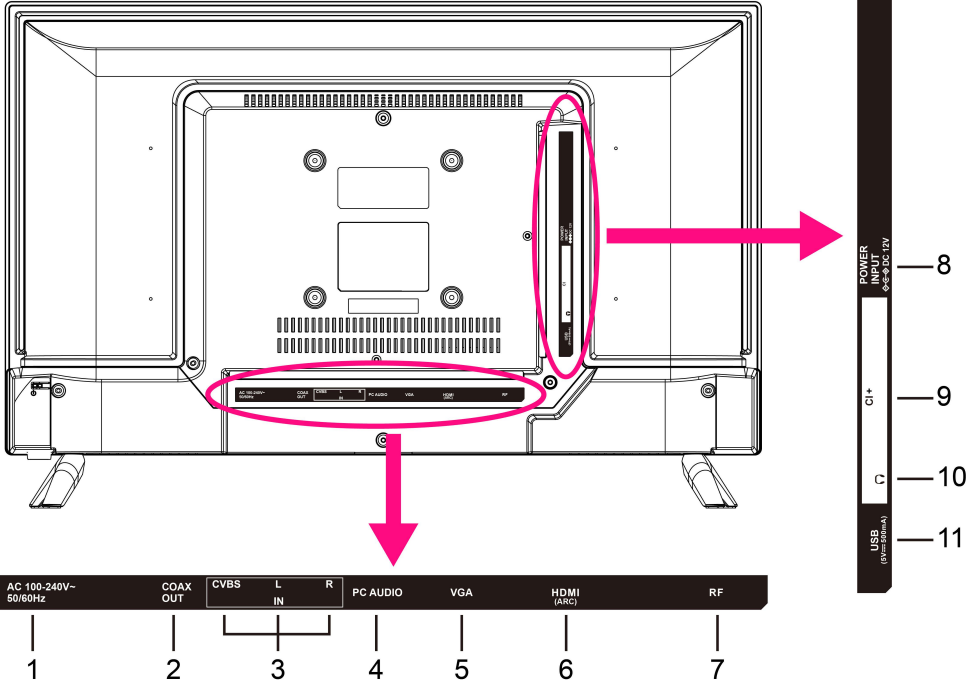

English

GENERAL PARTS

Back View

1. AC Power cord
2. COAXIAL output terminal
3. CVBS & Audio L/R input terminal
4. PC AUDIO input terminal
5. VGA input terminal
6. HDMI input terminal
7. RF input terminal- To connect the external antenna.
8. DC Power cord
9. CI+ input terminal
10. EARPHONE output terminal
11. USB input terminal

REMOTE CONTROL

- 1 STANDBY**
Set the unit in standby mode; press it again to switch it on.
- 2 TV/RADIO**
Switch the unit between TV and Radio.
- 3 RED button**
- 4 GREEN button**
- 5 BLUE button**
- 6 YELLOW button**
- 7 SUBTITLE**
Enable/disable subtitles.
- 8 TEXT**
Display the available Teletext.
- 9 TVG**
Display electronic program guide.
- 10 HOLD**
Hold the Teletext.
- 11 AUDIO**
Switch the available sound-track.
- 12** 
Start/pause playing.
- 13 SUBPAGE**
Enter Teletext sub-page.
▶▶
Move fast forward.
- 14 SIZE**
Switch Teletext size.
◀◀
Move fast backward.
- 15  (DTV)**
Start RECORDING when watching available digital programs.
- 16 **
Stop playing.
- 17 **
Play the next file.
- INDEX**
Display the record list or Teletext index.

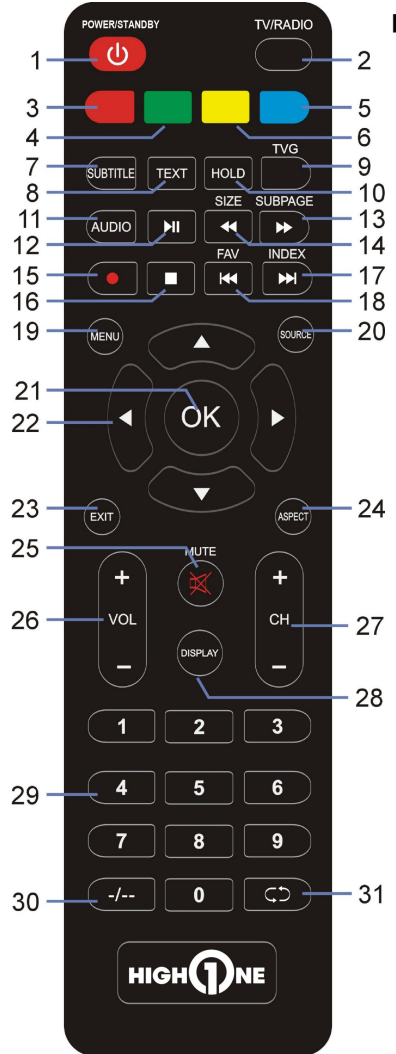

English

REMOTE CONTROL**18** ⏮

Play the previous file.

FAV

Display the favorite channels list.

19 MENU

Call out the main menu or return to previous menu.

20 SOURCE

Select desired input source.

21 OK

Confirm selection.

22 ▲/▼/◀/▶

Navigation buttons

23 EXIT

Exit the menu page.

24 ASPECT

Press it repeatedly to select desired screen size.

25 MUTE

Mute the sound.

26 VOL +/-

Increase/decrease the volume level.

27 CH +/-

Play the next/previous program.

28 DISPLAY

Display the available program information.

29 Number buttons (0-9)

Input the number information, such as channel number and so on.

30 -/--

Switch the digit when watching TV programs.

31 ↶

Return to previous channel.

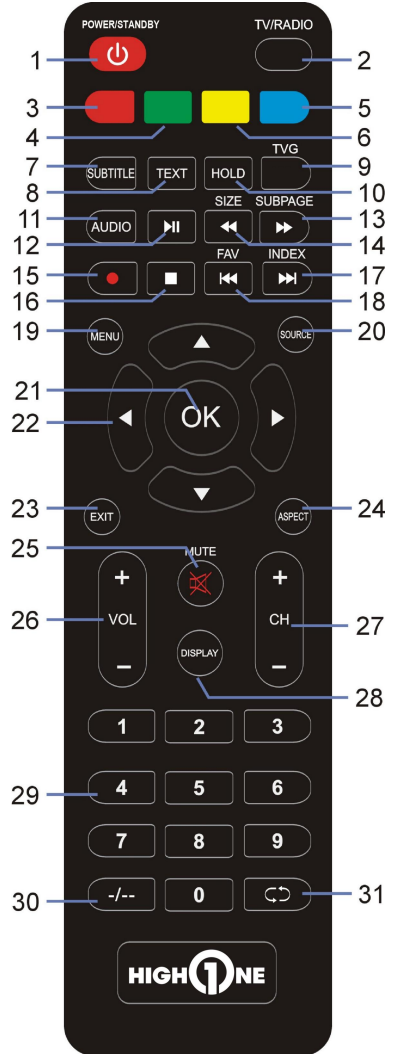

REMOTE CONTROL PREPARATION**BATTERY INSTALLATION**

Install the batteries as the following pictures. Be sure + and – terminals are positioned as indicated in the battery compartment (Fig1).

SERVICE LIFE OF BATTERIES

- The batteries normally last for one year although this depends on how often the remote control is used.
- If the remote control fails to work even when it is operated near the player, replace the batteries.
- Use two size AAA dry batteries.

NOTE:

- Do not drop, step on or otherwise impact the remote control. This may damage the parts or lead to malfunction.
- If the remote control is not going to be used for a long time, remove the batteries.

REMOTE CONTROL OPERATION

Point the remote control from no more than about 6m from the remote control sensor and within about 60° of the front of the player (Fig2).

NOTES:

- The operating distance may vary according to the brightness of the room.
- Do not point bright light at remote control sensor.
- Do not place objects between the remote control and the remote control sensor.
- Do not use this remote control while simultaneously operating the remote control of any other equipments.

Fig1

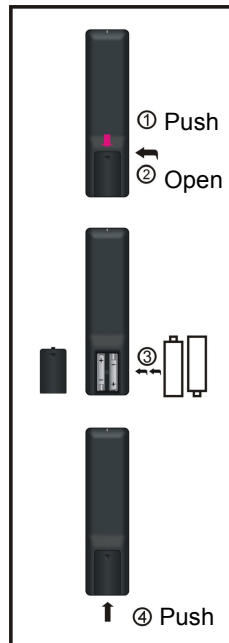
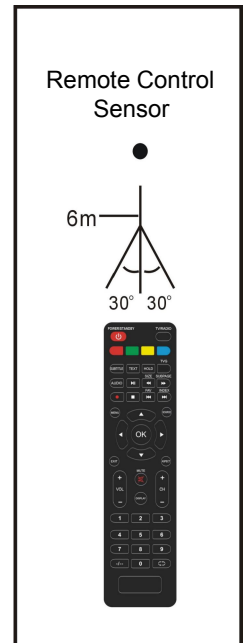

Fig2



BASIC CONNECTION

- Ensure all the cables are disconnected from the main unit before connecting to AC power source.
- Read through the instructions before connecting other equipment.

CONNECTING TO AC POWER SOURCE

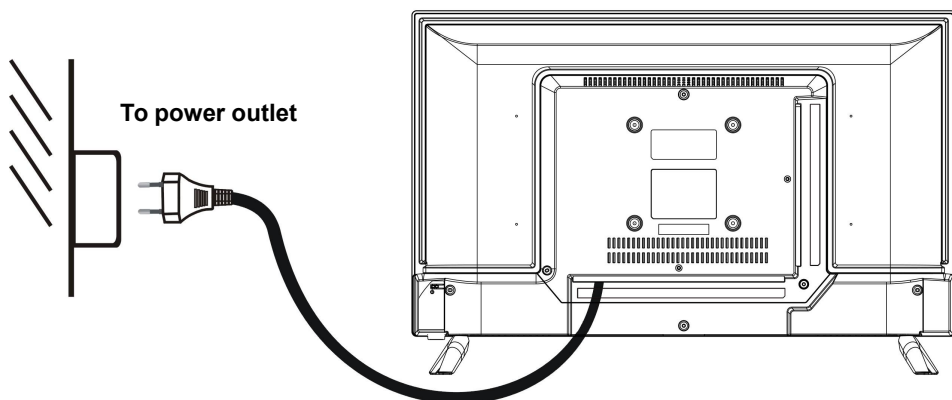

CONNECT EXTERNAL ANTENNA TO UNIT

Install external antenna into antenna jack for best picture.

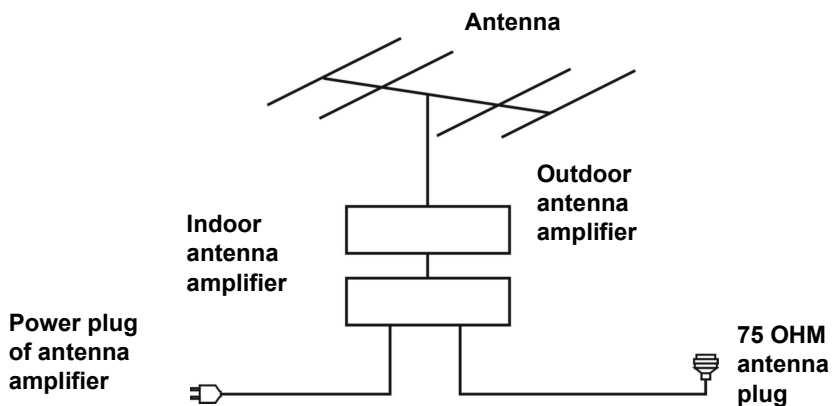

HDMI CONNECTION



Use HDMI cable to connect the unit with other devices to receive high-definition multimedia signal.

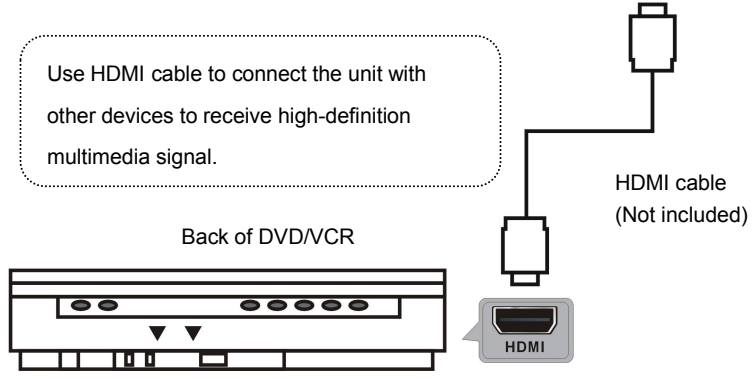

PC/VGA CONNECTION

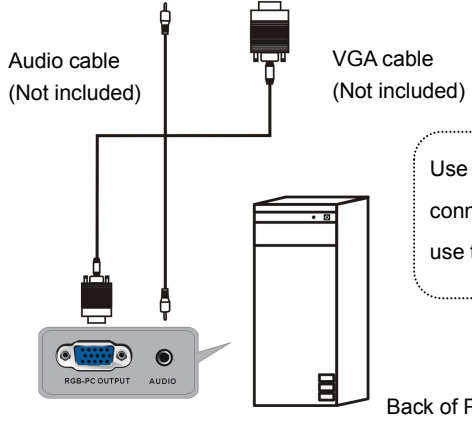

Use VGA cable and Audio cable to connect the unit with TV or PC, and use this product as a monitor.

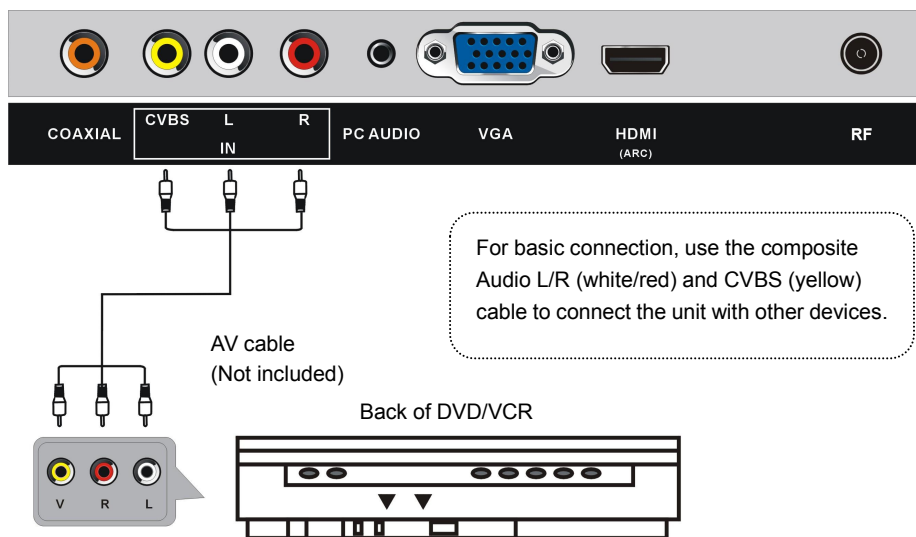
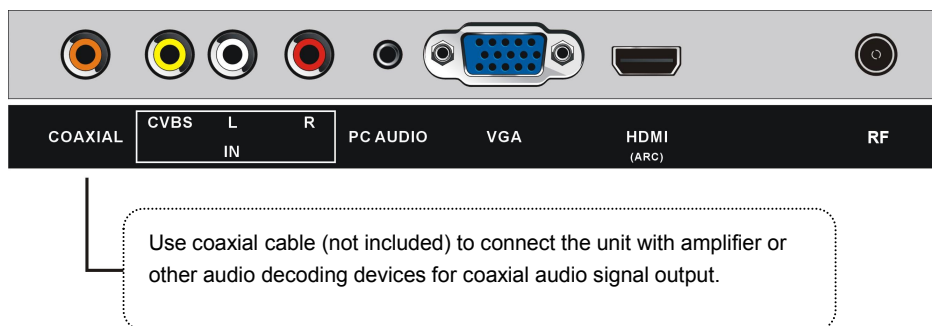
AV (COMPOSITE VIDEO) CONNECTION**COAXIAL CONNECTION**

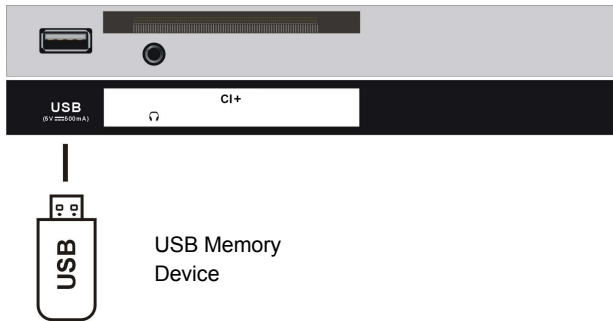
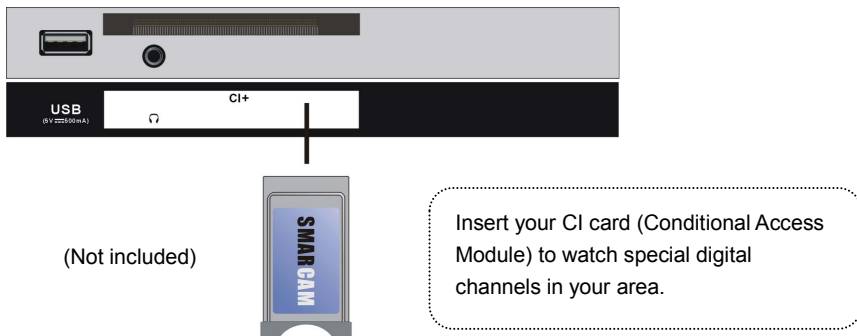
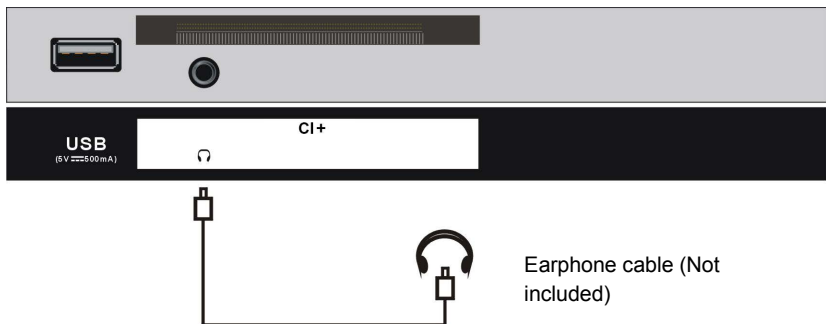
USB CONNECTION**INSERT A CI CARD****EARPHONE CONNECTION**

MAKE SURE ALL THE EQUIPMENTS AND POWER PLUG ARE CONNECTED PROPERLY AND THE UNIT IS SET IN CORRECT MODE BEFORE KINDS OF OPERATIONS.

BASIC OPERATIONS

- Press **STANDBY** button on the unit or remote control to power **ON** the unit (indicator will glow blue); press it again to power **OFF** (standby mode) the unit (indicator will glow red).

SELECT DESIRED PROGRAM

1. Press **CH+** button to play next channel.
2. Press **CH-** button to play previous channel.
3. Press number buttons on remote control directly to select desired program.

NOTE: Press **-/--** button repeatedly to switch the digit.

VOLUME CONTROL

- Press **VOL+** or **VOL-** to adjust the level of current volume.

Available range: 0-100.

MUTE CONTROL

- Press **MUTE** button to mute the sound, press it again to turn on the sound.

SOURCE SETTING

- Press **SOURCE** button on the remote control to display the sources list.

- Press **UP** or **DOWN** navigation button to select desired input source, and then press **OK** button to confirm selection.

VIDEO SIZE SETTING

- Press the **ASPECT** button on the remote control repeatedly to select the **VIDEO SIZE** directly.

Available options: Auto, 4:3, 16:9, Zoom1, Zoom2.

NOTE: The available video size may be different for different input sources.

MULTIAUDIO SETTING

- Press the **AUDIO** button on the remote control repeatedly to select the desired audio language.

NOTE: To enable this function, make sure that the channel you are viewing supports multi-audio languages.

INFORMATION DISPLAY

- Press the DISPLAY button on the remote control to display information of current programs.

First-time installation

Tuning Setup

- Connect to power source and turn on this TV, logo page will display on the screen.
- Press UP/DOWN navigation buttons on remote control to select the language to be used for menus and message.
- Press OK button on remote control to confirm selection.

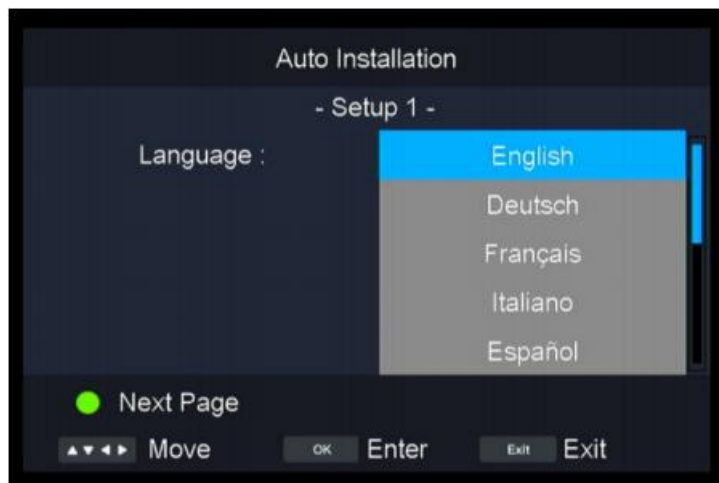

Country/region

- Press UP/DOWN navigation buttons on remote control to select the country/region you want to.
- Press OK button on remote control to confirm selection.

(Note: When select France and Germany, we need to input a password, the initial password is 1111.)



Antenna Type

- Press UP/DOWN navigation buttons on remote control to select Air/Cable.
- Press OK button on remote control to confirm selection.

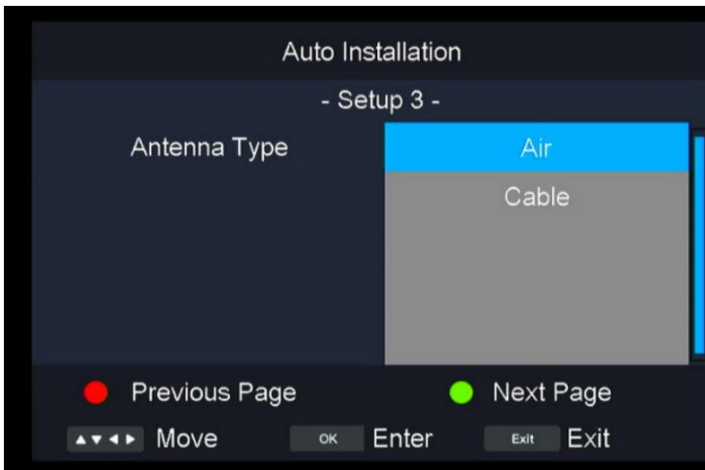

Auto Search

- Press UP/DOWN navigation buttons on remote control to select All, ATV, DTV.
- Press OK button on remote control to confirm selection.

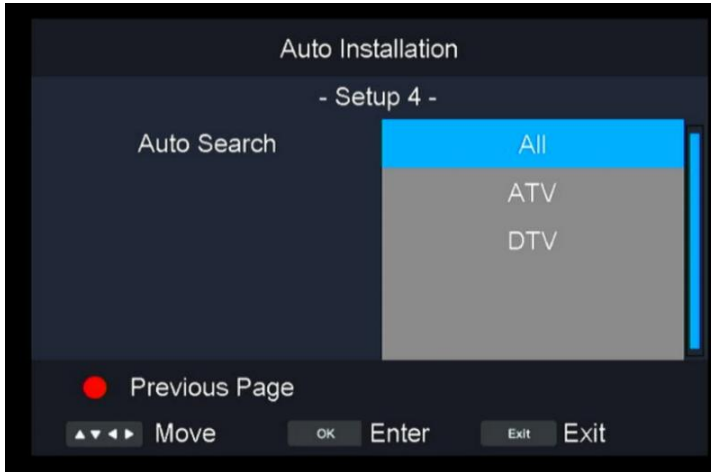

TV GUIDE (FOR DTV MODE ONLY)

- Press the TVG button on the remote control to display the program guide.



- Press the UP/DOWN navigation button to select a preferred program.
- Press the LEFT/RIGHT navigation button to switch between the left column and right column.
- Press RED button on remote control to switch between Daily and Weekly programme.
- Press GREEN button on remote control to select desired Remind mode, when the cursor is on the right column.
- Press YELLOW button on remote control to display program guide of previous day.
- Press BLUE button on remote control to display program guide of next day.

FAVORITE LIST

- When viewing an available channel, press FAV button on remote control to enter Favorite List menu page.
- Press UP or DOWN navigation button to select preferred channel.
- Press OK button to confirm selection.

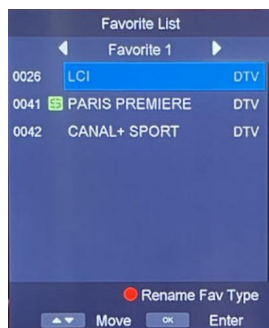

QUICK SELECT

- Press OK button on remote control to enter Channel List page directly.
- Press UP or DOWN navigation button to select desired channel.
- Press OK button to confirm selection.

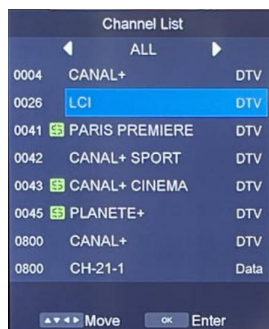

TELETEXT

- Press the TEXT button on the remote control to display the available teletext information and press it repeatedly to stop playing the teletext.

TV/RADIO (FOR DTV MODE ONLY)

- Press the TV/RADIO button on the remote control to switch the unit between TV and radio mode.

SUBTITLE

- Press the SUBTITLE button on the remote control to select a desired subtitle.

(NOTE: To enable this function, make sure that the channel you are viewing supports multi-subtitles.)

RECORDER (FOR DTV MODE ONLY)

- Insert your USB memory device into USB slot first.

- When watching digital programs, press ● (REC) button on remote control to call out a reminding message ; select “Yes” and press OK button to start recording.

- Press ■ button on remote control to call out a reminding message; select “Yes” and press OK button to stop recording.

**Set the Recording Duration Time**

- Press ● (REC) button on remote control to call out a reminding message ; select “Yes” and press OK button on to start recording.

- Press ● (REC) button again to call out Rec Duration Time, and set your desired recording time by pressing number buttons on remote control.



TIMESHIFT (FOR DTV MODE ONLY)

- Insert your USB memory device into USB slot first.
- When watching digital programs, press ►| button to call out reminding message; select “Yes” and press OK button to enable timeshift function.
- Press ■ button on remote control to call out a reminding message; select “Yes” and press OK button to stop timeshift.

MEDIA PLAYBACK

- Insert a USB memory device into USB slot.
- Press SOURCE button on the unit or remote control to switch this unit to USB mode.
- Press the LEFT/RIGHT navigation button to move the cursor.
- Press EXIT button on remote control to return to previous menu page.

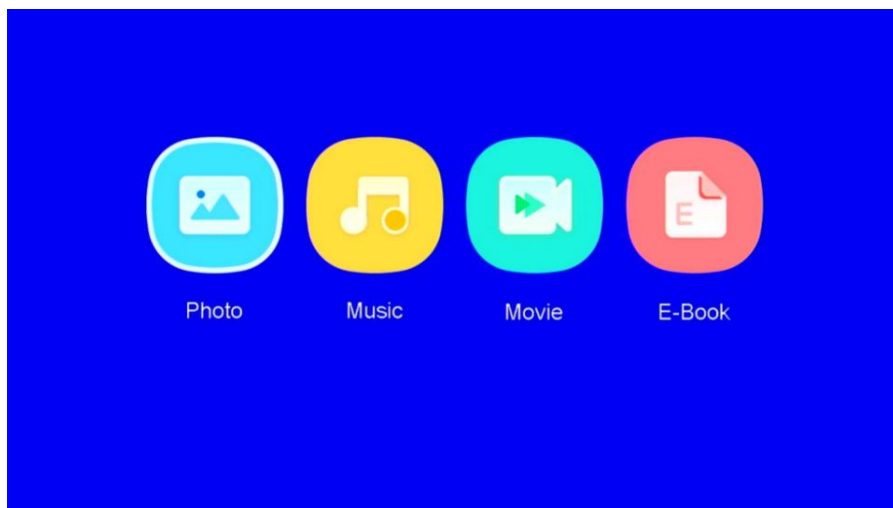
**PHOTO**

- Press the LEFT/RIGHT navigation button to select “Photo” in the main menu and press the OK button to enter it.
- Use the navigation buttons to select the desired folder or file.
- To delete files, press the RED button on remote control to call out reminding message and select “Yes” to delete files.

- Press navigation button to select a file that you want and press the ►|| button to start playback.
- Press ■ button to stop playback.
- Press the OK button to call out the tool bar below. Use the navigation buttons to select a desired option and press OK to confirm it.
- Press the EXIT button to dismiss the tool bar.

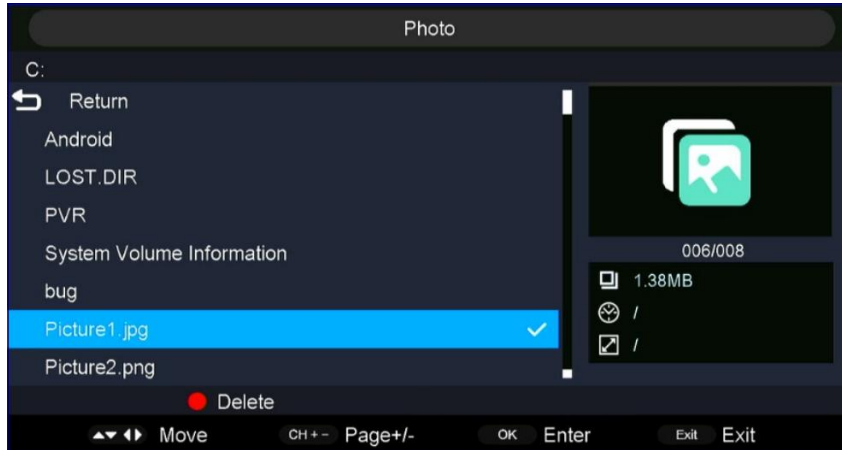

MUSIC

- Press the LEFT/RIGHT navigation button to select “Music” in the main menu and press the OK button to enter it.
- Use navigation buttons to select a desired folder or file.
- To delete files, press the RED button on remote control to call out reminding message and select “Yes” to delete files.
- Press navigation button to select a file that you want.
- Press the ►|| button to start playback.
- Press the EXIT button to return.

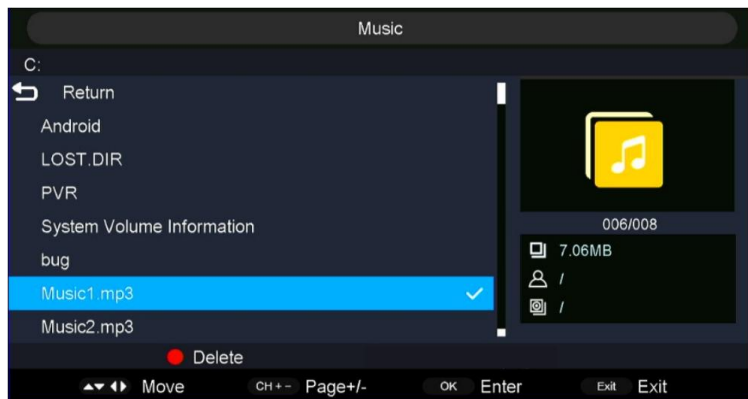

MOVIE

- Press the LEFT/RIGHT navigation button to select “Movie” in the main menu and press the OK button to enter the selection.
- Use the navigation buttons to select a desired folder or file.
- To delete files, press the RED button on remote control to call out reminding message and select “Yes” to delete files.
- Press navigation button to select a file that you want and press the ►|| button to start playback.
- Press the OK button to call out the tool bar below. Use the navigation buttons to select a desired option and press OK to confirm it.
- Press the EXIT button to return.

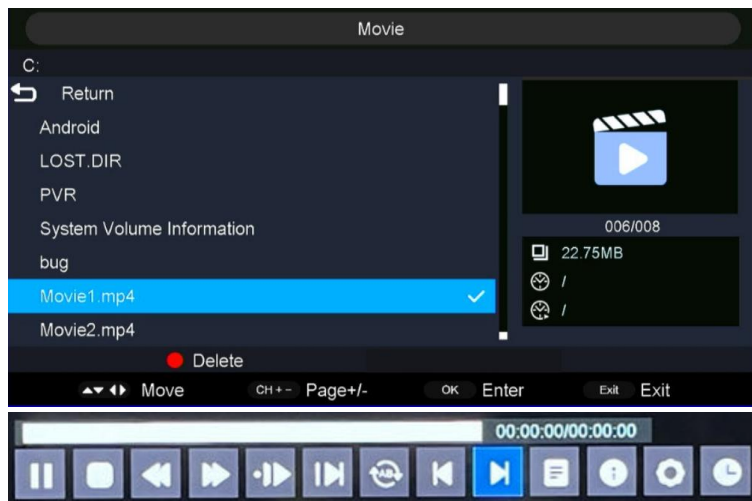

E-Book

- Press the LEFT/RIGHT navigation button to select “E-Book” in the main menu and press the OK button to enter the selection.
- Use navigation buttons to select a desired folder or file.
- To delete files, press the RED button on remote control to call out reminding message and select “Yes” to delete files.

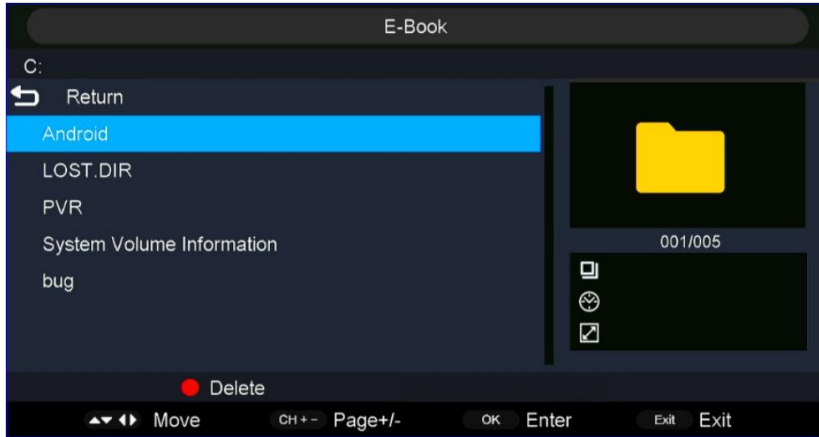

- Press navigation button to select a file that you want and press the ►► button to start playback.
- Press Red button to Add/delete the bookmark.
- Press Green button to enter the desired page directly.
- Press Yellow button to list the pages with bookmark.
- Press Blue button to show the playlist.
- Press the EXIT button to return.



Remote control operations when playing multimedia files:

- Press the ►|| button on the remote control to play or pause playing.
- Press the ■ button on the remote control to stop playing.
- Press the ◀◀ button on the remote control to move fast backward.
- Press the ▶▶ button on the remote control to move fast forward.
- Press the ◀◀ button on the remote control to play the previous file.
- Press the ▶▶ button on the remote control to play the next file.

NOTE: To play your multimedia files, make sure you have selected the correct icon in the main menu of MEDIA PLAYBACK. That is to say, you can only play Photo files in PHOTO mode, Music files in MUSIC mode, and so on.

Settings

1. Picture

- Press MENU button on remote control to display the main menu.
- Press LEFT/RIGHT button to select PICTURE in the main menu, then press OK button to enter.
- Press UP/DOWN button to select the option that you want to adjust in the PICTURE menu.
- Press LEFT/RIGHT button to adjust.
- After finishing your adjustment, press MENU button to return back to the previous menu.



1.1 Picture Mode

- Press UP/DOWN button to select Picture Mode, then press OK button to select.
(Options: Standard/Dynamic/Movie/User)

1.2 Brightness/Contrast/Sharpness/Colour/Tint

- Press UP/DOWN button to select option, then press LEFT/RIGHT button to adjust.

Brightness: Adjust the visual perception output of the entire picture, it will effect the luminousness of the picture.

Contrast: Adjust the highlight intensity of the picture, but the shadow of the picture is invariable.

Sharpness: Adjust the peaking in the details of the picture.

Colour: Color adjustment of picture.

(NOTE: Brightness, Contrast, Sharpness and Colour are adjustable only when Picture Mode is "User". Tint is adjustable only for NTSC system.)

1.3 Colour Temperature

- Press UP/DOWN button to select Colour Temperature. This item is to change the overall color cast of the picture.

(Options: Standard/Cool/Warm)

Standard: Produces a vivid image.

Cool: Produces a gentle blue-hued image.

Warm: Produces a red-hued image.

1.4 Aspect Ratio

- Press UP/DOWN button to select Aspect Ratio. This item is used to adjust the video size.
- Press RIGHT button to select Auto, 4:3, 16:9, Zoom1, Zoom2.

1.5 Noise Reduction

- Press UP/DOWN button to select Noise Reduction. This item is used to improve the quality of the picture.
- Press RIGHT button to select High/Middle/Low/Off.

1.6 Backlight

- Press UP/DOWN button to select Backlight. This item is to adjust image backlight.

1.7 HDMI Mode

Screen Mode(It only available on HDMI source.)

2. Sound Menu

- Press MENU button to display the main menu.
- Press LEFT/RIGHT button select SOUND in the main menu,then press OK button to enter.



2.1 Sound Mode

- Press the UP/DOWN button to select Sound Mode, then press OK button to select.
(Options: Standard, Movie, Music, Speech, User.)

Standard: Produces a balanced sound in all environment.

Movie: Enhance treble and bass for a rich sound experience.

Music: Increase bass again for better bass.

Speech: Reduce treble and bass gain to accentuate vocal effects.

User: Select to customize sound settings.

2.2 Bass/Treble

- Press UP/DOWN button to select option, then press LEFT/RIGHT button to adjust.

Bass: Adjust the bass effect. Increased or decreases lower-pitched sounds.

Treble: Adjust the treble effect. Increases or decreases high-pitched sounds.

(NOTE: Bass and Treble are adjustable only when Sound Mode is "User".)

2.3 Balance

- Press UP/DOWN button to select Balance.

- Press LEFT/DOWN button to adjust the value.

2.4 Surround

- Press UP/DOWN button to select Surround.

- Press LEFT/DOWN button to select On or Off.

2.5 AVL

- Press UP/DOWN button to select AVL, and press RIGHT to select On/Off. This item is used to reduce sudden volume changes automatically.

2.6 Digital Audio Out

- Press UP/DOWN button to select Digital Audio Out, then press RIGHT button to select Off/Auto/PCM.

2.7 Audio Description

- Press UP/DOWN button to select Audio Description, then press RIGHT button to enter sub-page.

- For Visual Impaired users, this function can assist them to know a certain scene or action through the narration.

NOTE: Audio Description function works only when you are viewing programs that contain related narration information.

3. Channel Menu

- Press MENU button to display the main menu.
- Press LEFT/RIGHT button select Channel in the main menu, then press OK button to enter.

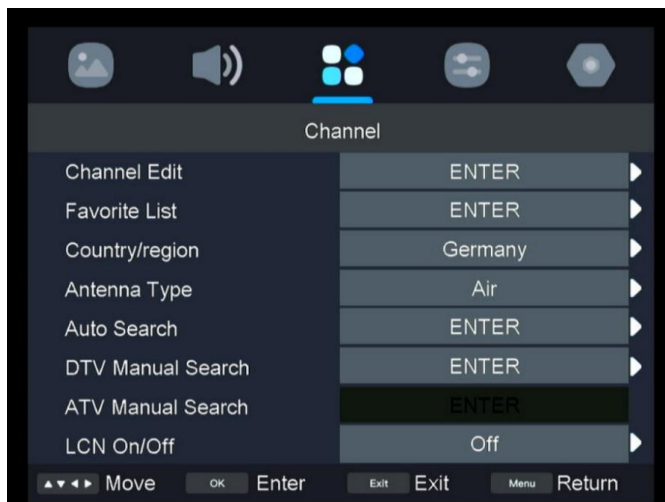

3.1 Channel Edit

- Press UP/DOWN button to select Channel Edit, then press RIGHT button to enter sub-menu.

3.2 Favorite List

- Press UP/DOWN button to select Favorite List, then press RIGHT button to enter sub-menu.

3.3 Country/region

- Press UP/DOWN button to select Country/region, then press RIGHT button to select.

3.4 Antenna Type

- Press UP/DOWN button to select Antenna Type, then press RIGHT button to select. (Options: Air/Cable).

3.5 Auto Search

- Press UP/DOWN button to select Auto Search , then press RIGHT button to enter sub-menu.

3.6 DTV Manual Search

- Press UP/RIGHT button to select DTV Manual Search , then press RIGHT button to enter sub-menu.

3.7 ATV Manual Search

- Press UP/DOWN button to select ATV Manual Search , then press RIGHT button to enter sub-menu.

3.8 LCN

- Press UP/DOWN button to select LCN, then Press RIGHT button to select LCN: On/Off.
- Turn on the LCN for sorting and grouping programs.

3.9 Signal Information

- Press UP/DOWN button to select Signal Information, then Press RIGHT button to enter sub-page.

4. Feature Menu

- Press MENU button to display the main menu.
- Press LEFT/RIGHT button select Feature in the main menu, then press OK button to enter.

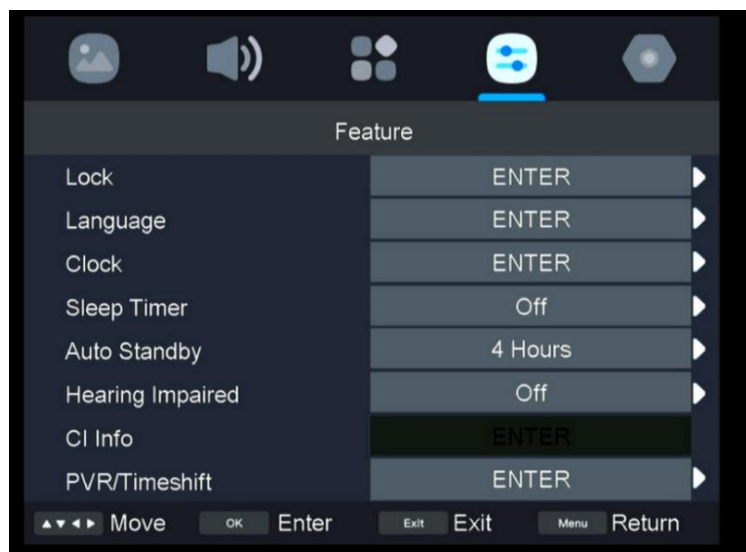

4.1 Lock

- Press UP/DOWN button to select Lock, then press RIGHT button to enter sub-page.
(The initial password is 1111. The universal password is 4711 if you forget the password you set.)

4.2 Language

- Press UP/DOWN button to select Language, then press RIGHT button to enter sub-page to select preferred OSD language.

4.3 Clock

- Press UP/DOWN button to select Clock, then press RIGHT button to enter sub-page.

4.4 Sleep Timer

- Press UP/DOWN button to select Sleep Timer, then press RIGHT button to enter to select Off/10mins/20mins/30mins/60mins/90mins/120mins/180mins/240mins.

4.5 Auto Standby

- Press UP/DOWN button to select Auto Standby, then press RIGHT button to enter to select Off/4 Hours/6 Hours/8 Hours.

4.6 Hearing Impaired

- Press UP/DOWN button to select Hearing Impaired, then press RIGHT button to enter to select On or Off.

4.7 CI Info

- Press UP/DOWN button to select CI Info, then press RIGHT button to enter to display the CI information.

4.8 PVR/Timeshift

- Press UP/DOWN button to select PVR/Timeshift, then press RIGHT button to enter to enter sub-menu.

(Partition Select/Auto Timeshift/Timeshift Buffer/Schedule List/Record List/Recorder Start)



4.9 HDMI CEC

- Press UP/DOWN button to select HDMI CEC, then press RIGHT button to enter to enter sub-menu.

(CEC Control/TV Auto Power ON/Device Auto Power Off/Speaker Preference/HDMI ARC/Device List)



5. Setup Menu

- Press MENU button to display the main menu.

- Press LEFT/RIGHT button select Setup in the main menu, then press OK button to enter.



5.1 OSD Timer

- Press UP/DOWN button to select OSD Timer, then press RIGHT button to enter to select Never/5 Seconds/10 Seconds/15 Seconds/20 Seconds/25 Seconds/30 Seconds.

5.2 PC Setup

- Press UP/DOWN button to select PC Setup, then press OK button to enter to sub-page.

5.3 Blue Screen

- Press UP/DOWN button to select Blue Screen, then press RIGHT button to enter to select On or Off.

- The screen background will turn blue at very weak or no signal condition, if Blue Screen in On.

5.4 Store Mode

- Press UP/DOWN button to select Store Mode, then press RIGHT button to enter to select On or Off.

5.5 Reset TV Setting

- Press UP/DOWN button to select Reset TV Setting, then press RIGHT button to enter sub-menu.
- This item is used to reset to factory default settings.

5.6 Use Time

- Press UP/DOWN button to select Use Time.
- This item is used to display the usage time.

ATV AND OTHER MODES

- Press the SOURCE button on the remote control to select a desired input source.
- For these modes, please refer to the menu operations of DTV mode.

MAINTENANCE

- Be sure to press POWER button to set the player to the standby mode and disconnect the power plug before maintaining the player.
- If the surface is extremely dirty, wipe clean with a cloth which has been dipped in a weak soap-water solution and wrung out thoroughly, and then wipe again with a dry cloth.
- Never use alcohol, benzene, thinner, cleaning fluid or other chemicals. And do not use compressed air to remove dust.
- Wipe the player with a dry, soft cloth IN CASE there are scratches on the display panel the warranty is void.

WALL MOUNTING

- Contact a professional for assistance when wall mounting your TV. We are not responsible for any damage to the product or injury to yourself, if you mount the TV on your own.
- Do not wall mount the TV while TV is turned on. It may cause personal injury due to electric shock.
- Use standard M4*10mm screws (4 pieces) to mount this TV.

Back of your TV

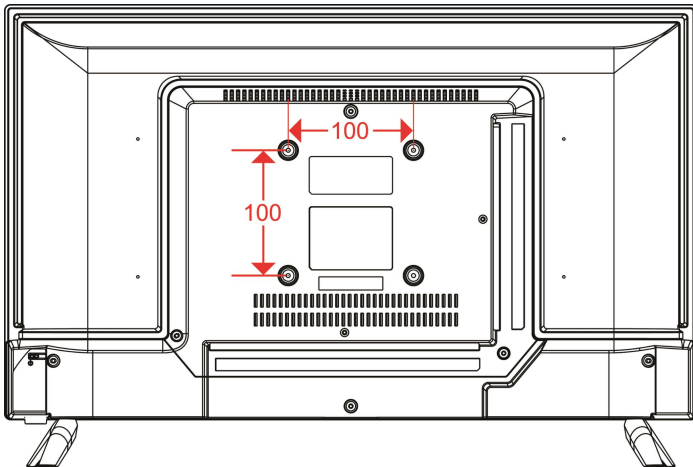

STAND INSTALLATION

Your TV may be packaged with the Stand and the Cabinet separated. Before enjoying this TV, please carry out the Stand Installation according to the instructions below.

Step 1

Place the TV faced down on a soft cloth or cushion to prevent the panel from being damaged.

Step 2

Align the Stand with TV bottom and then force the end of stand until the TV is fully seated on the stand.

Step 3

Tighten the included screws with a screw driver.

NOTES:

- 1) Unplug the power plug first when installing or removing the TV Stand.
- 2) To avoid any damage to this TV, contact one or more partner for assistance when installing or removing the TV stand.

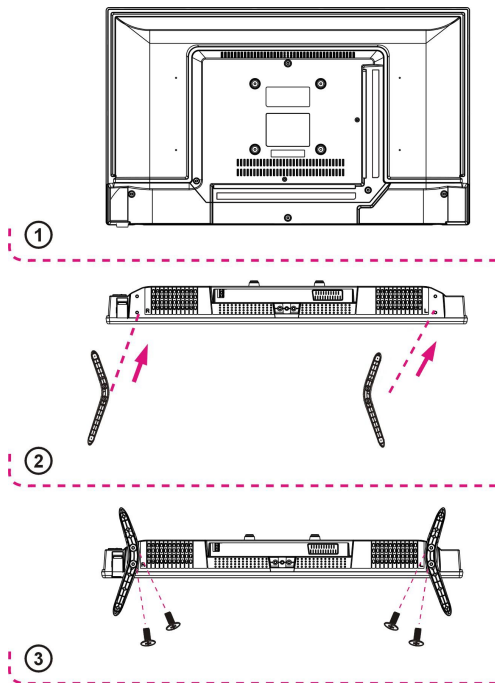

SPECIFICATIONS

Reference.	989702 - HI2422HD-MM
Model	DVB-PU1236212HCAT
Display Device	23.6" LED
Resolution	1366×768
Display Colors	16.7M
Contrast Ratio	1200 :1
Aspect Ratio	16 :9
Life Time	30,000 Heures
Tuner	DVB-T / DVB-C
Power Source	AC 100-240V~50/60Hz, DC 12V
Power Consumption	Max.42W
Measurement	553(L)×166 (P)×370(H) mm
Weight	Approx.2.2 Kg
Stands	2 pcs, removable
Operation Temperature	-5°C to 35°C
Power of Remote Control	DC 1.5V×2 (2 piles LR03/AAA non fournies)
Speaker	2×3W
Hotel Lock	YES
Input	RF, HDMI, VGA, PC AUDIO, CI+, AV, USB
Output	EARPHONE,COAXIAL
USB Functions	PVR, Timeshift, Multimedia play
USB Multimedia Playback Format	Film : AVI, MPEG 1/2
	Music : MP3
	Photos : JPG / JPEG
	Text : TXT
Supported VGA formats	Max. XGA

English

FICHE PRODUIT RELATIVE A L'ENERGIE	
Brand	HIGHONE
Reference	HI2422HD-MM (Model:DVB-PU1236212HCCAT)
Energy Efficiency Grade	E
Visual Screen Diagonal	61 cm
Power consumption in Operation mode (kWh/1000h)	17 kWh/1000h
Power consumption in Standby mode (W)	<0.5W
Power consumption in Shutdown mode (W)	0W
Screen resolution (pixels)	1366×768



17 kWh/1000h

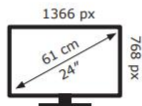

2019/2013



Specifications are subject to change without notice.



HDMI®

HIGH DEFINITION MULTIMEDIA INTERFACE

The terms HDMI and HDMI High-Definition Multimedia Interface, and the HDMI logo are trademarks or registered trademarks of HDMI.

	This symbol indicates DC Voltage (for USB only).
	This symbol indicates AC Voltage.
	This symbol indicates "Indoor use only".



The CE marking indicates that the product meets the main requirements of the European Directives 2014/35/EU (Low Voltage), 2014/30/EU (Electromagnetic Compatibility), 2014/53/EU (Radio Equipment), 2011/65/EU (Restriction of the use of certain hazardous substances in electronic equipment).



To avoid possible hearing damage, do not listen at high audio volume for long periods of time.



Cadmium free; concentration values of Cadmium (Cd) by weight in any homogeneous material part of the display do not exceed 0,01 % as defined in Directive 2011/65/EU.

For more information on the energy labeling of the appliance, please refer to the product information sheet on the leaflet attached to the instructions and also present in the EPREL product database (European Product Database for Energy Labeling) from the European Commission available via the QR code of the energy label version 2019/2016 supplied with the device or by entering the 6-digit product code separated by a space by the device reference under the website: <https://eprel.ec.europa.eu/>



* : 6 digits Code_reference

GENERAL TROUBLESHOOTING

Check the following points before assuming malfunctions of this unit:

Symptom	Remedy
No power.	Insert the power plug securely into the power outlet.
No picture.	Ensure that the equipment is connected properly.
<ul style="list-style-type: none"> ● No sound. ● Distorted sound. 	<ul style="list-style-type: none"> ● Ensure that the equipment is connected properly. ● Ensure that the input setting for the TV and stereo system are correct. ● Adjust the master volume to a suitable volume by pressing VOL+/VOL- button.
No operations can be performed with the remote control unit.	<ul style="list-style-type: none"> ● Check the batteries are installed with the correct polarities. ● The batteries are exhausted: Replace them with new ones. ● Point remote control at the remote control sensor and operate it again. ● Operate the remote control unit at a distance of no more than 6m from the remote control sensor. ● Remove the obstacles between the remote control and remote control sensor.
No key operation (by the main unit and/or the remote control unit) is effective.	Disconnect the power plug and then reconnect it. (The player may not be operating properly due to lightning, static electricity or some other factors.)
Symptom(TV)	Remedy
No or poor picture.	<ul style="list-style-type: none"> ● Adjust antenna or use an external antenna. ● Relocate the unit near a window (if inside a building). ● Move units away from this product that causes interference. ● Do Auto Tuning again. ● Try another channel.
No sound or poor sound.	<ul style="list-style-type: none"> ● Check the audio settings. ● Press MUTE button on remote control to cancel mute function. ● Unplug the headphone.
Noise or other interface.	Electronic equipment near the unit is causing interface. Relocate the unit or move the equipment.

After Sales Service

If you have a problem using your device, please complete the steps first following:

- Make sure that the operating instructions are followed, including the chapters relating to cleaning, maintenance and maintenance.
- Consult the diagnostic tool to help resolve problems via the website:

FR: www.electrodepot.fr/sav

BE: www.electrodepot.be/fr/sav / www.electrodepot.be/nl/dnv

ES: www.electrodepot.es/servicio-post-venta

If, despite these steps, the problem is not resolved:

Device under warranty

- Request support for your device through the website above.
- Call the service via the telephone number specified on your receipt / invoice.

The warranty set at a minimum of 2 years * after the new purchase of the device covers travel costs to your home, intervention and spare parts.

* Excluding the peace of mind guarantee or extended guarantee.

WARNING: Defects and their consequences resulting from interventions and/ or repairs to the product carried out by the user or a non-professional third party cannot give rise to the application of the legal guarantee or commercial.

Device out of warranty

- Coverage of costs is no longer covered, but intervention at home remains possible.
 - If you wish to work on the device by your own means, the spare parts are accessible via the site web: www.electrodepot.fr/sav/piècesdétachées

CAUTION: Any intervention and/ or repair of the product by the user or a third party not professional can jeopardize the safety of people and property.

- For individuals and professional repairers, these parts are available at least 7 years after the date purchase of the new device and according to the specificities of the device:
 - External power sources
 - Remote controls

- For professional repairers, these parts are available at least 7 years after the date of purchase of the new device and according to the specific features of the device:
 - Internal power sources
 - Connectors to connect external equipment (cable, antenna, USB, DVD and Blue-Ray)
 - Capacitors
 - Batteries and accumulator
 - DVD/ Blue-Ray modules if applicable
 - HD/ SSD modules if applicable

EN **WARRANTY CONDITION**
This product is guaranteed against faults caused by defects in manufacturing or the materials used for a period of 2 years, starting from the date of purchase*. This warranty does not cover defects or damage caused by failure to install the device correctly, incorrect use of the product, or excessive wear and tear.
* on presentation of the receipt.

FR **CONDITION DE GARANTIE**
Ce produit est garanti pour une période de 2ans à partir de la date d'achat*, contre toute défaillance résultant d'un vice de fabrication ou de matériel. Cette garantie ne couvre pas les vices ou les dommages résultant d'une mauvaise installation, d'une utilisation incorrecte ou de l'usure anormale de produit.
* sur présentation du ticket de caisse.

NL **GARANTIEVOORWAARDEN**
Dit product wordt gegarandeerd voor een periode van 2 jaar vanaf de aankoopdatum* voor elke stoing die het gevolg is van een fabricagefout of het materiaal. Gebreken of schade door slechte installatie, onjuist gebruik of abnormale slijtage van het product worden niet gedekt door deze garantie.
*op vertoon van kassabon.

ES **CONDICIONES DE GARANTÍA**
El certificado de garantía de este producto tiene una duración de 3 años a partir de la fecha de compra* que se limita a los defectos de fabricación y averías del material. Se excluyen de la garantía deficiencias o daños originados por una mala instalación.
* previa presentación del comprobante de compra.

EN Hereby, ELECTRO DEPOT declares that this device is in compliance with the essential requirements and other relevant provisions of Directive 2014/53 / EU. The declaration of conformity can be consulted on the site: <http://www.electrodepot.fr/sav/notices>

FR Par la présente, ELECTRO DEPOT déclare que cet appareil est conforme aux exigences essentielles et aux autres dispositions pertinentes de la directive 2014/53/EU. La déclaration de conformité peut être consultée sur le site : <http://www.electrodepot.fr/sav/notices>

NL Hierbij verklaart ELECTRO DEPOT dat dit toestel in overeenstemming is met de voornaamste eisen en de andere pertinente voorwaarden van de richtlijn 2014/53/EU. De conformiteitsverklaring kan geraadpleegd worden op de website <http://www.electrodepot.fr/sav/notices>

ES Por la presente, ELECTRO DEPOT declara que este aparato cumple con las obligaciones esenciales y demás disposiciones pertinentes de la directiva europea 2014/53/EU. Puede consultar la declaración de conformidad en la página web: <http://www.electrodepot.fr/sav/notices>



Made in China
ELECTRO DEPOT
1 route de Vendeville
59155 FACHES-THUMESNIL