

PARTY 350 (portable speaker)
PARTY 350 (enceinte portable)

991929 - PARTY 350

INSTRUCTIONS FOR USE02
CONSIGNES D'UTILISATION12
GEBRUIKSAANWIJZINGEN10
INSTRUCCIONES DE USO18

edenwood

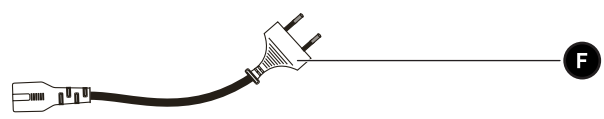
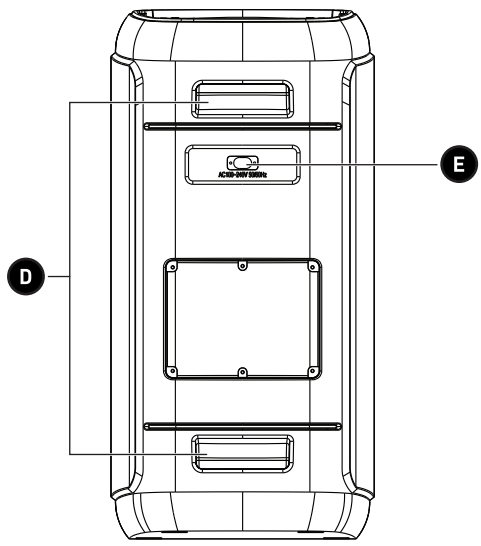
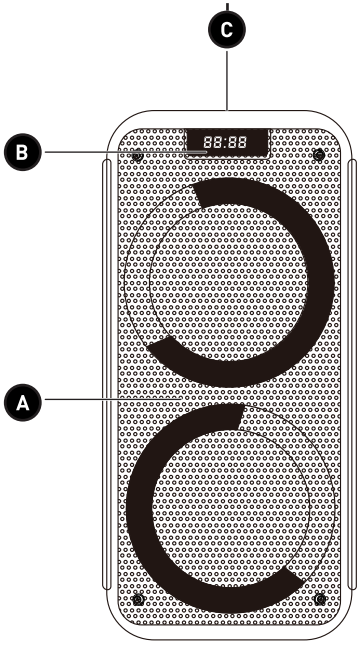
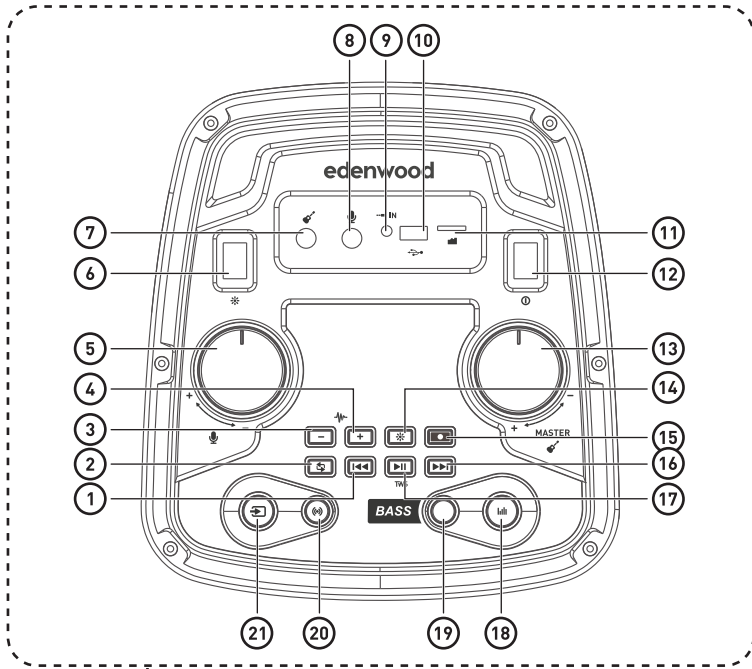



Merci !

Merci d'avoir choisi ce produit EDENWOOD.
Choisis, testés et recommandés par ELECTRO DEPOT,
les produits de la marque EDENWOOD vous assurent
une utilisation simple, une performance fiable et
une qualité irréprochable.
Grâce à cet appareil, vous savez que chaque utilisation
vous apportera satisfaction.

Bienvenue chez ELECTRO DEPOT.

Visitez notre site Internet : www.electrodepot.fr
www.electrodepot.be

VOTRE AVIS COMPTE !



**PARTAGEZ
VOTRE EXPERIENCE
SUR LES PRODUITS**

Parce que votre satisfaction est notre priorité, nous vous proposons
de donner votre avis sur ce produit. Il sera transmis et analysé par
nos équipes afin d'améliorer continuellement le produit.

Donnez votre avis sur <http://www.electrodepot.fr/avis-client>



ELECTRO DEPOT

4

FR

Table des matières

A

Aperçu de l'appareil

Pièces
Présentation du produit
Utilisation prévue
Spécifications
Déclaration de conformité

B

Utilisation de l'appareil

Avant d'utiliser l'appareil
Connexions
Fonctionnement







C

Nettoyage et entretien

Nettoyage et entretien
Guide de dépannage
Rangement

Les notices sont aussi disponibles sur le site
<http://www.electrodepot.fr/sav/notices/>
<http://www.electrodepot.be/fr/sav/notices>

Pièces

Catégorie	Description
A	Panneau avant de l'enceinte – émet du son et des lumières colorées
B	Écran
C	Panneau de commande
1	
	<p>En mode BT/USB/TF :</p> <ul style="list-style-type: none"> • Appuyez sur ce bouton pour passer à la piste ou au fichier précédents. • Maintenez ce bouton appuyé pour rembobiner une piste ou un fichier. <p>En mode FM :</p> <ul style="list-style-type: none"> • Appuyez sur ce bouton pour passer à la station (canal) précédente.
2	
	<p>En mode USB/TF Appuyez sur ce bouton pour répéter une seule piste ou toutes les répéter :</p> <ul style="list-style-type: none"> • ONE – pour répéter un seul fichier ou une seule piste • ALL – pour lire tous les fichiers ou toutes les pistes dans leur ordre de stockage
3	
	Appuyez sur ce bouton pour réduire le niveau d'écho (de EC00 à EC09).
4	
	Appuyez sur ce bouton pour augmenter le niveau d'écho (de EC00 à EC09).
5	
	Tournez ce bouton pour réduire ou augmenter le volume du microphone (de CV00 à CV16).
6	
	Appuyez sur ce bouton pour activer/désactiver les jeux de lumière disco LED .
7	
	Prise d'entrée pour guitare (câble non fourni)

- | | | |
|----|---|--|
| 8 |  | Prise d'entrée pour microphone (microphone non fourni) |
| 9 |  | Prise de branchement d'un câble d'entrée LINE (AUX) (non fourni) avec une fiche jack 3,5 mm |
| 10 |  | Prise pour clé USB (clé USB non fournie) |
| 11 |  | Fente pour une carte TransFlash (TF) |
| 12 |  | Mettre en marche/éteindre l'appareil |
| 13 |  | Tournez ce bouton pour réduire ou augmenter le volume (de V00 à V32). |
| 14 |  | Appuyez sur ce bouton pour sélectionner 1 des 3 modes de jeux de lumière disco LED ou éteindre la lumière. |
| 15 |  | <p>En mode USB/TF :</p> <ul style="list-style-type: none"> • Appuyez sur ce bouton pour démarrer/arrêter l'enregistrement. • Maintenez ce bouton appuyé pour lire ou supprimer l'enregistrement. <p>En mode BT/USB/TF :</p> <ul style="list-style-type: none"> • Appuyez sur ce bouton pour passer à la piste ou au fichier suivants. • Maintenez ce bouton appuyé pour avancer rapidement dans une piste ou un fichier. |
| 16 |  | <p>En mode FM :</p> <ul style="list-style-type: none"> • Appuyez sur ce bouton pour passer à la station (canal) précédente. <p>En mode BT/USB/TF :</p> <ul style="list-style-type: none"> • Appuyez sur ce bouton pour lire ou mettre en pause la musique • Maintenez ce bouton appuyé pour activer/désactiver le mode TWS. |
| 17 |  | <p>En mode FM :</p> <ul style="list-style-type: none"> • Appuyez sur ce bouton pour rechercher toutes les stations (chaînes) et les mémoriser automatiquement. |

18



- Appuyez sur ce bouton pour régler le volume des aigus, des basses et de la guitare.

19



- Appuyez sur ce bouton pour activer ou désactiver les méga basses.

20



- Appuyez sur ce bouton pour accéder rapidement au Bluetooth.
- Maintenez ce bouton appuyé pour déconnecter le Bluetooth.

21



- Appuyez sur ce bouton pour sélectionner le mode : BLUE (BT)/FM/LINE (AUX)/USB ou TF

D

Poignées

E

Prise de chargement

F

Cordon et fiche d'alimentation

Présentation du produit

- Déballez l'appareil et retirez toutes les étiquettes à l'exception de la plaque signalétique. Vérifiez que toutes les pièces sont incluses et intactes. Si l'appareil est endommagé ou défectueux, ne l'utilisez pas et confiez-le à votre revendeur ou à un centre de service après-vente.
- Conservez tous les emballages hors de la portée des enfants. Il existe un risque d'accident si les enfants jouent avec les matériaux d'emballage.

Utilisation prévue

- Ce produit est destiné à un usage domestique uniquement. Il n'est pas conçu pour un usage industriel ou professionnel.
- Toute autre utilisation est susceptible d'endommager l'appareil ou de provoquer des blessures.

Spécifications

Modèle :	991929 - PARTY 350
Nom de la société ou marque déposée, numéro d'enregistrement de l'entreprise et adresse du fabricant :	ELECTRO DEPOT /R.C.S. 433 744 539 1 route de Vendeville, 59155 Faches Thumesnil, FRANCE
Puissance de sortie du haut-parleur :	34 W (RMS)
Haut-parleurs :	2 x 20,3 cm + 1 x 5,08 cm
Tension de fonctionnement :	AC – 100-240 V~, 50/60 Hz
Fréquence de fonctionnement :	55 Hz-18 kHz
Batterie Li-ion rechargeable :	7,4 V, 3 600 mAh
Temps de chargement :	6 heures
Temps de lecture :	4 heures à la moitié du volume maximum (niveau V16) 2 heures au volume maximum (niveau V32)
Version Bluetooth® :	V5.3
Nom Bluetooth (BT) :	EDENWOOD PARTY 350
Portée BT :	20 mètres
Fréquence BT :	2 402 MHz à 2 480 MHz
Puissance maximale transmise via BT :	20 dBm
Plage de fréquence FM :	88 MHz à 108 MHz
Entrée AUX (prise jack RCA) :	Jack 3,5 mm
Entrée microphone :	Jack 6,35 mm
Compatibilité USB :	Jusqu'à 32 Go
Formats de fichier compatibles :	MP3 / WMA / WAV
Dimensions (l x D x H) :	30 x 30 x 66 cm
Poids :	8,30 kg
Température de fonctionnement :	-20 °C à 75 °C
Classe de protection :	Classe III

En raison des développements constants et des améliorations apportées à la conception de nos produits, les spécifications ci-dessous sont susceptibles d'être modifiées sans préavis.

Avis de non-responsabilité relatif à la compatibilité

Les performances du mode sans fil dépendent de la technologie sans fil Bluetooth de votre appareil.

Veuillez vérifier auprès du fabricant. ELECTRO DÉPÔT ne peut être tenu responsable de toute perte ou fuite de données résultant de l'utilisation de ces appareils.

**Déclaration de conformité**

Dans ce document, ELECTRO DEPÔT déclare que cet appareil est conforme aux exigences essentielles et aux autres dispositions pertinentes de la directive 2014/53/UE. La déclaration de conformité peut être consultée sur le site web suivant : <http://www.electrodepot.fr/sav/notices/>

Avant d'utiliser l'appareil



IMPORTANT !

- Cette enceinte contient une batterie non remplaçable.
- Avant de brancher l'appareil et de le mettre en marche, vérifiez que toutes les commandes sont désactivées ou réglées sur le niveau minimum.
- Si l'enceinte ne fonctionne pas correctement, cela signifie peut-être que le niveau de la batterie est trop faible et qu'elle doit être rechargée.

Chargement de l'enceinte

- Le voyant de la batterie (à l'écran) indique le niveau de la batterie. Ce voyant clignote quand le niveau de la batterie est faible et que celle-ci doit être rechargée.
- Le voyant de chargement sur l'écran est rouge lorsque l'appareil est en cours de chargement et il s'éteint lorsque la batterie est complètement chargée.
- Il faut environ 6 heures pour charger complètement la batterie, ce qui correspond à environ 4 heures d'utilisation à 50 % du volume maximum (niveau **V16**) ou environ 2 heures au volume maximum (niveau **V32**).



REMARQUE : Veuillez charger la batterie au moins une fois par mois, même si vous ne l'utilisez pas, afin de garantir sa longévité.

Connexions

Connectez votre appareil à l'enceinte à l'aide des câbles et prises/fentes détaillées ci-après :

Appareil	Connexion	Prise/fente de l'enceinte
Guitar (Guitares)	Utilisez un câble pour guitare avec une fiche de 6,35 mm (non fourni).	
Microphone	Utilisez un câble pour microphone avec une fiche de 6,35 mm (non fourni).	
Téléphone, iPad ou tablette Lecteur MP3	Utilisez un câble d'entrée LINE (AUX) avec une fiche de 3,5 mm (non fourni). L'autre extrémité du câble doit être adaptée à votre appareil audio.	 IN
Clé USB	Branchez votre clé USB (non fournie) pour lire des fichiers MP3/WMA/WAV.	

Carte TF

Placez votre carte TF (**non fournie**) dans la fente TF de l'enceinte pour lire des fichiers MP3/WMA/WAV.

**REMARQUE :**

- Pour une lecture optimale, veillez à ce que la carte TF ou le périphérique USB ne contiennent que des fichiers audio compatibles (MP3 ou WAV).
- Une fois la clé USB ou la carte TF insérée, les fichiers stockés seront lus immédiatement.

Appariement d'un appareil Bluetooth (BT)

Pour connecter ce haut-parleur à un appareil Bluetooth, vous devez d'abord appairier le haut-parleur à l'appareil.

1. Mettez le périphérique Bluetooth (votre téléphone ou votre tablette, par exemple) en marche :
 - Accédez aux paramètres du périphérique.
 - Sélectionnez Bluetooth et activez-le.



REMARQUE : Si votre appareil Bluetooth était précédemment apparié à un autre appareil, supprimez cet appariement avant d'essayer de connecter l'appareil à l'enceinte.

2. Pour mettre l'enceinte en marche, appuyez sur le bouton **⏻** pour le mettre en position de marche (**ON**). Une alerte sonore retentit, les lumières **disco** s'allument, **HIFI** s'affiche brièvement à l'écran, puis **BLUE** clignote pour indiquer que l'enceinte recherche un appareil Bluetooth. (Si l'enceinte est déjà en marche et/ou un autre mode est actif, appuyez sur le bouton **⊕** jusqu'à ce que **BLUE** clignote à l'écran.)
3. Lorsque l'appareil Bluetooth affiche le nom Bluetooth de l'enceinte, enceinte **EDENWOOD PARTY 350**, sélectionnez ce nom et confirmez la connexion. Une alerte sonore retentit alors pour confirmer le succès de l'association des appareils.

**REMARQUE :**

- Si le nom Bluetooth du haut-parleur n'apparaît pas sur votre appareil Bluetooth, rapprochez les appareils. Si cela ne fonctionne pas, éteignez les appareils, puis remettez-les en marche avant de recommencer le processus d'appairage.
- Lors de l'appariement des appareils, assurez-vous que les appareils sont à moins de 20 mètres l'un de l'autre et qu'il n'y a pas d'obstacle physique entre eux.

Déconnexion d'une connexion Bluetooth

En mode Bluetooth, maintenez le bouton **⊕** appuyé pour déconnecter le périphérique Bluetooth. **BLUE** s'affiche alors à l'écran et une alerte sonore se fait entendre pour confirmer la déconnexion.

Connexion de deux haut-parleurs (TWS)

Vous pouvez connecter deux enceintes **EDENWOOD PARTY 350** à un appareil audio externe. Une fois la connexion établie, cette fonction est active dans tous les modes.

1. Placez les enceintes côte à côte (pas face à face), à **moins de 10 mètres** l'une de l'autre (sans obstacles).
2. Mettez les deux enceintes en marche. Une alerte sonore retentit alors.
3. Vérifiez que les deux enceintes ne sont pas connectées à d'autres appareils Bluetooth.
4. Lorsque les deux enceintes sont en mode Bluetooth (**BLUE** clignote sur les deux écrans), connectez l'appareil Bluetooth externe via ses paramètres Bluetooth à l'une des enceintes (il s'agira de l'enceinte principale). Une alerte sonore retentit pour confirmer la connexion et **BLUE** reste fixe à l'écran.
5. Maintenez le bouton  appuyé pendant 3 secondes sur la deuxième enceinte. Une alerte sonore retentit et **SLAV** (enceinte secondaire) clignote pour confirmer que l'enceinte recherche une autre enceinte. **SLAV** reste fixe à l'écran une fois la connexion établie entre les deux enceintes.
6. Vous pouvez alors jouer de la musique sur les deux enceintes.

Pour supprimer la connexion TWS, maintenez le bouton  appuyé sur l'une ou l'autre des enceintes.



REMARQUE :

- Vous ne pouvez connecter les deux enceintes qu'en étant en mode Bluetooth.
- Si vous éteignez les enceintes, la connexion TWS sera supprimée. Lorsque vous remettez l'appareil en marche, vous devrez à nouveau connecter les enceintes pour bénéficier de la fonction TWS.
- Vous ne pouvez connecter une enceinte **EDENWOOD PARTY 350** qu'à une autre enceinte **EDENWOOD PARTY 350**. Vous ne pouvez pas appairer l'enceinte **EDENWOOD PARTY 350** à d'autres modèles ou marques d'enceintes avec la fonction TWS.
- Si vous voulez connecter une enceinte différente en mode TWS, supprimez les connexions précédentes avant d'essayer de connecter la nouvelle enceinte.
- Si vous ne parvenez pas à connecter deux enceintes, mettez-les toutes les deux hors tension avant de recommencer le processus de connexion.

Fonctionnement



AVERTISSEMENT ! Avant de brancher l'enceinte et de la mettre en marche, vérifiez que toutes les commandes sont désactivées ou réglées sur le niveau minimum.

**REMARQUE :**



- Vous pouvez utiliser l'enceinte lorsqu'elle est en cours de chargement, mais si le niveau de la batterie est faible, les performances pourraient être médiocres. Régler le volume sur un niveau bas pourra améliorer le son.
- Pour garantir une excellente qualité sonore, nous vous recommandons de débrancher le câble de chargement de l'enceinte une fois le chargement terminé.

Lecture de musique

1. Branchez le câble de chargement sur la prise de chargement de l'enceinte et branchez la fiche sur la prise murale.
2. Appuyez sur le bouton  pour le mettre sur la position de marche (**ON**) afin de mettre l'enceinte en marche. Une alerte sonore retentit, les jeux de lumière ~~disco~~ s'activent et **HIFI** s'affiche brièvement à l'écran.



REMARQUE : Au bout de 15 minutes d'inutilisation, l'enceinte entrera en mode veille et les lumières LED s'éteindront. Appuyez sur le bouton  sur l'enceinte pour le mettre sur la position d'arrêt (**OFF**), puis sur la position de marche (**ON**) pour redémarrer l'appareil.







3. Connectez votre source audio comme décrit dans la section **Connexions**.
4. Pour sélectionner la source de lecture, appuyez plusieurs fois sur le bouton  pour sélectionner **BLUE** (Bluetooth), **FM** (la fréquence s'affiche), **LINE (AUX)**, **USB** ou **CARD (TF)**. Vous pouvez également appuyer sur le bouton  pour accéder directement au mode Bluetooth.

**REMARQUE :**

- **TF** et **USB** ne s'afficheront que lorsque ces sources audio seront utilisées. Lorsque vous insérez une clé USB ou une carte TF, l'enceinte entre immédiatement dans le mode correspondant et commence à lire la musique.
- Lorsque vous lisez la carte TF ou la clé USB, le numéro du fichier/de la piste s'affiche, suivi par sa durée de lecture.
- Assurez-vous que le volume est bien réglé à la fois sur le haut-parleur et sur l'appareil externe auquel il est connecté.

5. Pour contrôler la lecture de l'audio, vous pouvez soit utiliser les commandes de votre appareil externe (le cas échéant), soit utiliser les boutons suivants sur l'enceinte :

Bouton	Mode	Action
MASTER  +/-	Tous les modes	Tournez le bouton dans le sens des aiguilles d'une montre pour augmenter le volume et dans le sens inverse des aiguilles d'une montre pour le diminuer.





	BT/USB/TF	Appuyez sur ce bouton pour lire ou mettre en pause (PAUSE) la piste ou le fichier.
	BT/USB/TF/FM	Appuyez sur ce bouton pour passer à la piste, au fichier ou à la station (canal) précédent(e).
	BT/USB/TF	Maintenez ce bouton appuyé pour rembobiner une piste.
	BT/USB/TF/FM	Appuyez sur ce bouton pour passer à la piste, au fichier ou à la station (canal) suivant(e).
	BT/USB/TF	Maintenez ce bouton appuyé pour avancer rapidement dans une piste.
	Tous les modes	Tournez le bouton dans le sens des aiguilles d'une montre pour augmenter le niveau d'écho ou dans le sens contraire pour le réduire.
	Tous les modes	Appuyez sur ce bouton pour activer ou désactiver les méga basses.
	Tous les modes	Appuyez sur ce bouton pour régler le volume des aigus, des basses et de la guitare.
	USB/TF	Appuyez sur ce bouton pour répéter une seule piste ou toutes les répéter :
		<ul style="list-style-type: none"> • ONE – pour répéter un seul fichier ou une seule piste. • ALL – pour lire tous les fichiers ou toutes les pistes dans l'ordre dans lequel ils sont stockés.



REMARQUE : La lecture LINE (AUX) ne peut être contrôlée que par l'appareil externe, comme votre téléphone portable ou votre tablette, à moins que cette fonction ne soit spécifiée dans le tableau ci-dessus.

6. Pour éteindre l'enceinte, appuyez sur le bouton  pour le mettre sur la position d'arrêt (**OFF**).

Radio FM



- Appuyez plusieurs fois sur le bouton  pour sélectionner le mode radio FM. La fréquence s'affichera alors à l'écran : **91.4**, par exemple.
- Appuyez sur le bouton  pour lancer une recherche automatique. Le numéro de la station (canal) enregistrée s'affichera à l'écran : **P 1**, par exemple.
- Une fois les stations (canaux) enregistrées, en mode radio FM, appuyez sur le bouton  ou  pour passer à la station (canal) suivante ou précédente.



REMARQUE : Le nombre de stations (chaînes) enregistrées dépend de la réception dans votre région.

Utilisation du microphone





Vous pouvez brancher un microphone pour chanter en karaoké ou créer un système de haut-parleurs pour communiquer avec un public large.

1. Connectez le microphone (**non fourni**) à l'enceinte à l'aide d'un câble pour microphone (**non fourni**).
2. Mettez l'enceinte en marche.
3. Tournez le bouton  +/- dans le sens des aiguilles d'une montre pour augmenter le volume du microphone et dans le sens contraire pour réduire le volume.
4. Tournez le bouton  +/- dans le sens des aiguilles d'une montre pour augmenter le volume de la musique et dans le sens contraire pour réduire le volume.
5. Tournez le bouton  dans le sens des aiguilles d'une montre pour augmenter le niveau d'écho et dans le sens contraire pour réduire le niveau d'écho.
6. Lorsque vous avez terminé d'utiliser le microphone, débranchez le câble du haut-parleur.





REMARQUE : Vous pouvez utiliser le microphone dans tous les modes.

Enregistrement de musique

- Insérez une clé USB ou une carte TF dans l'enceinte ou, si une clé ou une carte est déjà insérée, appuyez sur le bouton  pour sélectionner le mode USB ou TF.
- Branchez un microphone et mettez-le en marche. Appuyez sur le bouton  pour lancer l'enregistrement. La durée d'enregistrement s'affiche lorsque vous enregistrez. Appuyez sur le bouton  pour arrêter l'enregistrement.
- Maintenez le bouton  appuyé pour lire le son enregistré. Vous pouvez stocker plus d'un enregistrement à la fois. Les enregistrements sont sauvegardés sur la clé USB ou la carte TF.
- Maintenez le bouton  pour supprimer l'enregistrement en cours de lecture.

Jeux de lumières disco

- Pour activer les lumières disco LED, appuyez sur le bouton  pour le mettre sur la position **ON**.
- Appuyez plusieurs fois sur le bouton  pour sélectionner 1 des 3 jeux de lumières disco (**LED1, LED2, LED3**) ou pour désactiver les lumières (**OFF**).
- Pour désactiver la fonction de jeux de lumières disco, appuyez sur le bouton  pour le mettre sur la position **OFF**.

Nettoyage et entretien



AVERTISSEMENT !

- Mettez toujours l'appareil hors tension et débranchez-le de la source d'alimentation avant de le nettoyer.
- Ne plongez jamais l'appareil dans l'eau ou tout autre liquide.
- Pour le nettoyage de l'appareil, n'utilisez jamais de produits abrasifs, de brosses métalliques, d'éponges à récurer ou métalliques ou d'outils pointus.

- Nettoyez régulièrement l'appareil et évitez toute accumulation de poussière afin de réduire la nécessité de réparations et d'assurer la longévité du produit.
- Nettoyez l'appareil à l'aide d'un chiffon doux et sec. Veillez à ce qu'aucun liquide ne pénètre à l'intérieur de l'appareil.
- Si vous ne prévoyez pas d'utiliser l'appareil avant une longue période, nous vous recommandons de le ranger dans son emballage d'origine dans un endroit frais et sec, à l'abri de la lumière directe du soleil, de la poussière et des saletés excessives.

Guide de dépannage

Problème	Cause possible	Solution
L'appareil ne fonctionne pas.	<ul style="list-style-type: none"> • L'appareil n'est pas chargé. 	<ul style="list-style-type: none"> • Chargez complètement la batterie. • Vérifiez que l'appareil externe depuis lequel s'effectue le chargement est bien branché au secteur et/ou allumé. • Vérifiez que l'enceinte est bien allumée. • Si l'appareil ne fonctionne toujours pas, apportez-le à un technicien qualifié.

Problème	Cause possible	Solution
Le temps d'utilisation est trop court après le chargement.	<ul style="list-style-type: none"> • La durée de chargement est insuffisante. • La batterie est usée. 	<ul style="list-style-type: none"> • Chargez complètement la batterie comme indiqué dans la section sur le chargement. • Demandez à un technicien qualifié d'installer une nouvelle batterie.
Il n'y a pas de son.	<ul style="list-style-type: none"> • Le volume est trop bas. • Les appareils ne sont pas correctement branchés. 	<ul style="list-style-type: none"> • Augmentez le volume (sur votre appareil externe ou sur l'enceinte). • En mode LINE (AUX), vérifiez que le câble est bien branché et que l'appareil externe fonctionne correctement. • Lorsque vous utilisez le microphone, vérifiez le câble et assurez-vous que le microphone est allumé et que le volume du microphone est activé sur l'enceinte. • En mode USB ou TF, vérifiez que des fichiers compatibles se trouvent sur la clé USB ou la carte TF et qu'ils ne sont pas corrompus. Essayez de recharger les fichiers ou d'utiliser une autre clé USB ou carte TF.

Rangement

- Débranchez toujours l'appareil avant de le ranger.
- Rangez l'appareil dans un endroit frais, sec et sans poussière, hors de portée des enfants et des animaux domestiques.
- Veuillez conserver l'emballage et l'utiliser pour y ranger l'appareil lorsqu'il est prévu de ne pas l'utiliser pendant une période prolongée.



WARRANTY CONDITIONS

EN

This product is guaranteed against faults caused by defects in manufacturing or the materials used for a period of two years, starting from the date of purchase.* This warranty does not cover defects or damage caused by failure to install the device correctly, incorrect use of the product, or excessive wear and tear.

*proof of purchase required.

CONDITION DE GARANTIE

FR

Ce produit est garanti pour une période de 2 ans à partir de la date d'achat*, contre toute défaillance résultant d'un vice de fabrication ou de matériau. Cette garantie ne couvre pas les vices ou les dommages résultant d'une mauvaise installation, d'une utilisation incorrecte ou de l'usure anormale du produit.

*sur présentation du ticket de caisse.

GARANTIEVOORWAARDEN

NL

Dit product wordt gegarandeerd voor een periode van 2 jaar vanaf de aankoopdatum*, voor elke storing die het gevolg is van een fabricagefout of het materiaal. Gebreken of schade door slechte installatie, onjuist gebruik of abnormale slijtage van het product worden niet gedekt door deze garantie.

*op vertoon van kassabon.

CONDICIONES DE GARANTÍA

ES

El certificado de garantía de este producto tiene una duración de 3 años a partir de la fecha de compra* que se limita a los defectos de fabricación y averías del material. Se excluyen de la garantía deficiencias o daños originados por una mala instalación, errores en la manipulación o por un uso inadecuado.

*previa presentación del comprobante de compra.

ELECTRO DEPOT

1 route de Vendeville

59155 FACHES-THUMESNIL - FRANCE

